

AS25S2SF1FA-WH
AS35S2SF1FA-WH
AS50S2SF1FA-WH
AS71S2SF1FA-WH
AS25S2SF1FA-BH
AS35S2SF1FA-BH
AS50S2SF1FA-BH
AS71S2SF1FA-BH
AS25S2SF1FA-S
AS35S2SF1FA-S
AS25S2SF1FA-LW
AS35S2SF1FA-LW
AS50S2SF1FA-LW
AS25S2SF1FA-GH
AS35S2SF1FA-GH

- Please read this operation manual before using the air conditioner.
Keep this operation manual for future reference.



English

Español

Italiano

Français

Deutsch

Português

POLSKI

Češky

ΕΛΛΗΝΙΚΑ

HRVATSKI

Български

Nederlands

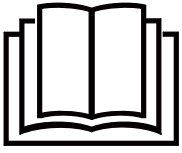

Read the precautions in this manual carefully before operating the unit.



This appliance is filled with R32.

Keep this manual where the user can easily find it.

WARNING:

- Do not use means to accelerate the defrosting process or to clean, other than those recommended by the manufacturer.
- The appliance must be stored in a room without continuously operating ignition sources (for example: open flames, an operating gas appliance or an operating electric heater).
- Do not pierce or burn.
- Be aware that refrigerants may not contain an odour.
- The appliance must be installed, operated and stored in a room with a floor area larger than 3 m².
- If the supply cord is damaged, it must be replaced by the manufacturer, its service agent or similarly qualified persons in order to avoid a hazard.
- This appliance can be used by children aged 8 years and above and persons with reduced physical, sensory or mental capabilities or lack of experience and knowledge if they have been given supervision or instruction concerning use of the appliance in a safe way and understand the hazards involved. Children shall not play with the appliance. Cleaning and user maintenance shall not be made by children without supervision.
- The wiring method should be in line with the local wiring standard.
- All the cables shall have got the European authentication certificate. During installation, when the connecting cables break off, it must be assured that the grounding wire is the last one to be broken off. The explosion-proof breaker of the air conditioner should be all-pole switch. Distance between its two contacts should be not less than 3mm. Such means for disconnection must be incorporated in the wiring.
- Make sure installation is done according to local wiring regulation by professional persons.
- Make sure ground connection is correct and reliable.
- A leakage explosion-proof breaker must be installed.
- Do not use a refrigerant other than the one indicated on the outdoor unit (R32) when installing, moving or repairing. Using other refrigerants may cause trouble or damage to the unit, and personal injury.



This appliance contains a UV-C lamp.

WARNING:

- Read the maintenance instructions before opening the appliance.
- Eye or skin irritation may result from exposure from top air inlet and inner part. During air filter taking and putting for maintenance, please make sure that the power is cut off before approaching the product.
- UV-C barriers bearing the ultraviolet radiation hazard symbol should not be removed.
- Appliances that are obviously damaged must not be operated.
- Do not operate UV-C lamps outside of the appliance.
- The appliance must be disconnected from the power supply before replacing or cleaning or other maintenance of the UV-C lamp.
- The type of UV-C lamp is 0011012908.
- Front panels bearing the ultraviolet radiation hazard symbol which have UV-C radiation are provided with a hall switch to interrupt the power to the UV-C lamps for your safety. Do not over-ride hall switch by magnet and other similar material.
- Before opening front panels bearing the ultraviolet radiation hazard symbol for the conducting user maintenance, it is recommended to disconnect the power.
- If the UV-C lamp is damaged, it must be replaced by the manufacturer, its service agent or similarly qualified persons in order to avoid a hazard.
- Unintended use of the appliance or damage to the housing may result in the escape of dangerous UV-C radiation. UV-C radiation may, even in small doses, cause harm to the eyes and skin.

Contents

PARTS AND FUNCTIONS	1
OPERATION	3
INDOOR UNIT INSTALLATION	12
MAINTENANCE	15
CAUTIONS	16
TROUBLE SHOOTING	17

Parts and Functions

Indoor Unit

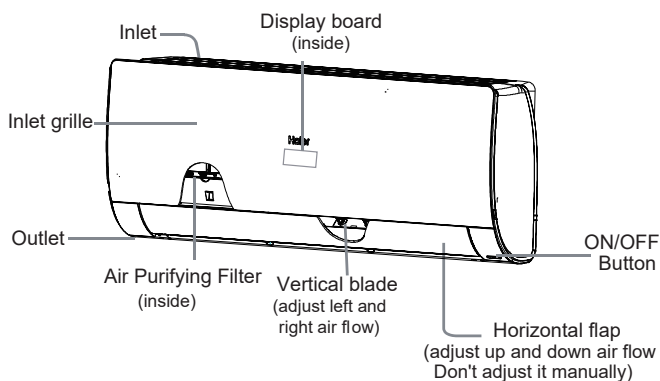

NOTE:

Actual inlet grille may vary from the one shown in the manual depending on the product purchased.

Display board

- ① Signal receiver
- ② Setting temp. display
- ③ Operation mode indicator
- ④ Wi-Fi



Display board

- ① Signal receiver hole
- ② Ambient temp. display
- ③ COOL display
- ④ HEAT display
- ⑤ HEALTH display
- ⑥ DRY display



Outdoor Unit

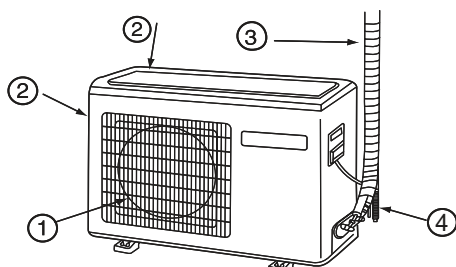

- ① OUTLET
- ② INLET
- ③ CONNECTING PIPING AND ELECTRICAL WIRING
- ④ DRAIN HOSE

Please note the above picture is for reference only.

This may vary depending on the unit purchased.

Remote controller

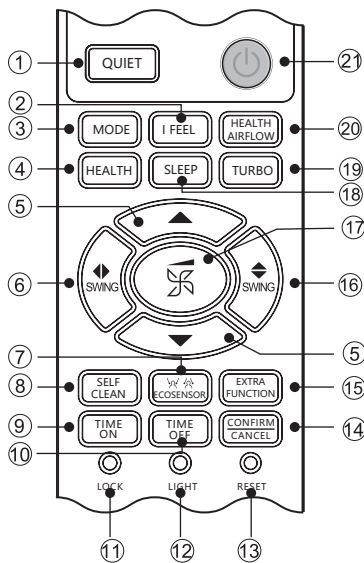

1. QUIET button
2. I FEEL button
3. MODE button
4. HEALTH button
5. TEMP+/- button
6. SWING left/right button
7. ECOSENSOR button
8. SELF CLEAN button
9. TIME ON button
10. TIME OFF button
11. LOCK button
12. LIGHT button
13. RESET button
14. CONFIRM/CANCEL button
15. EXTRA FUNCTION button
16. SWING up/down button
17. FAN button
18. SLEEP button
19. TURBO button
20. HEALTH AIRFLOW button
21. ON/OFF button

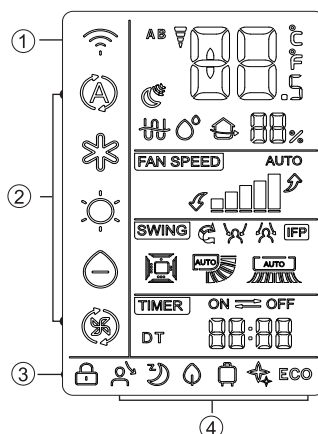

1. Wi-Fi display
2. Operation mode display
3. LOCK display
4. Display of each function status
5. TIMER ON display
6. SWING display
7. FAN SPEED display
8. Humidity display
9. TEMP display

NOTE:

1. Humidity display is unavailable on some models.
2. If the model you buy has a Wi-Fi function, press the "ON/OFF" button for 5s to emit the Wi-Fi binding signal. Once in the binding mode, the APP will show how to bind.

Operation

■ Clock set

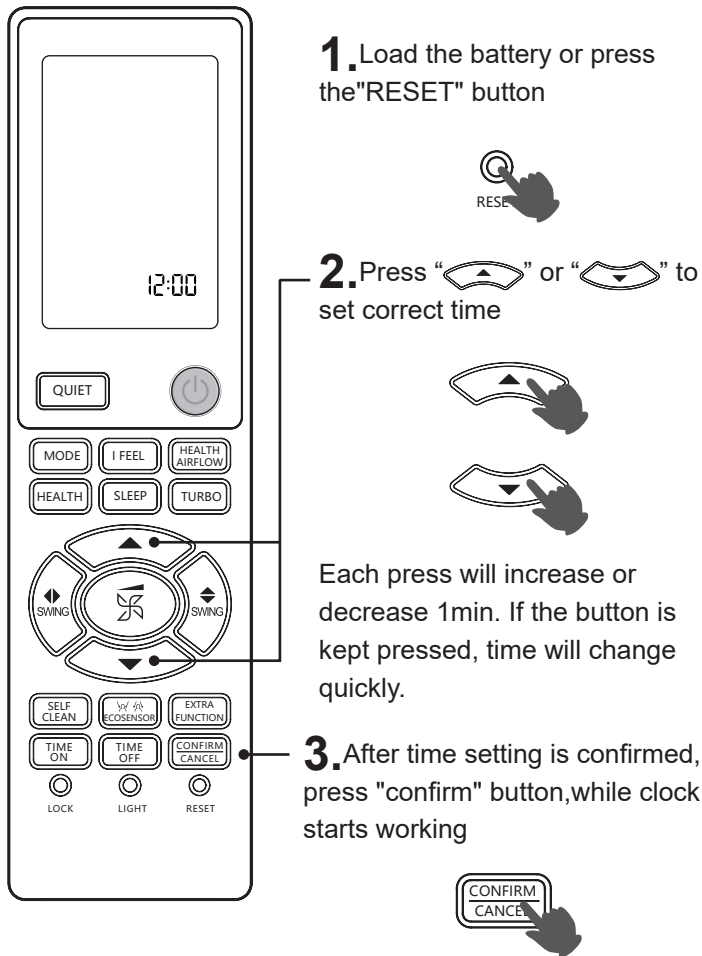

Attention:

The distance between the signal transmission head and the receiver hole should be within 7m without any obstacle as well. When electronic-started type fluorescent lamp or change-over wireless telephone is installed in room, the receiver is apt to be disturbed in receiving the signals, so the distance to the indoor unit should be shorter. Full display or unclear display during operation indicates the batteries have been used up. Please change batteries. If the remote controller can't run normally during operation, please remove the batteries and reload several minutes later.

NOTE:

Remove the batteries in case unit won't be in usage for a long period.

■ LOCK/LIGHT/RESET/ EXTRA FUNCTION

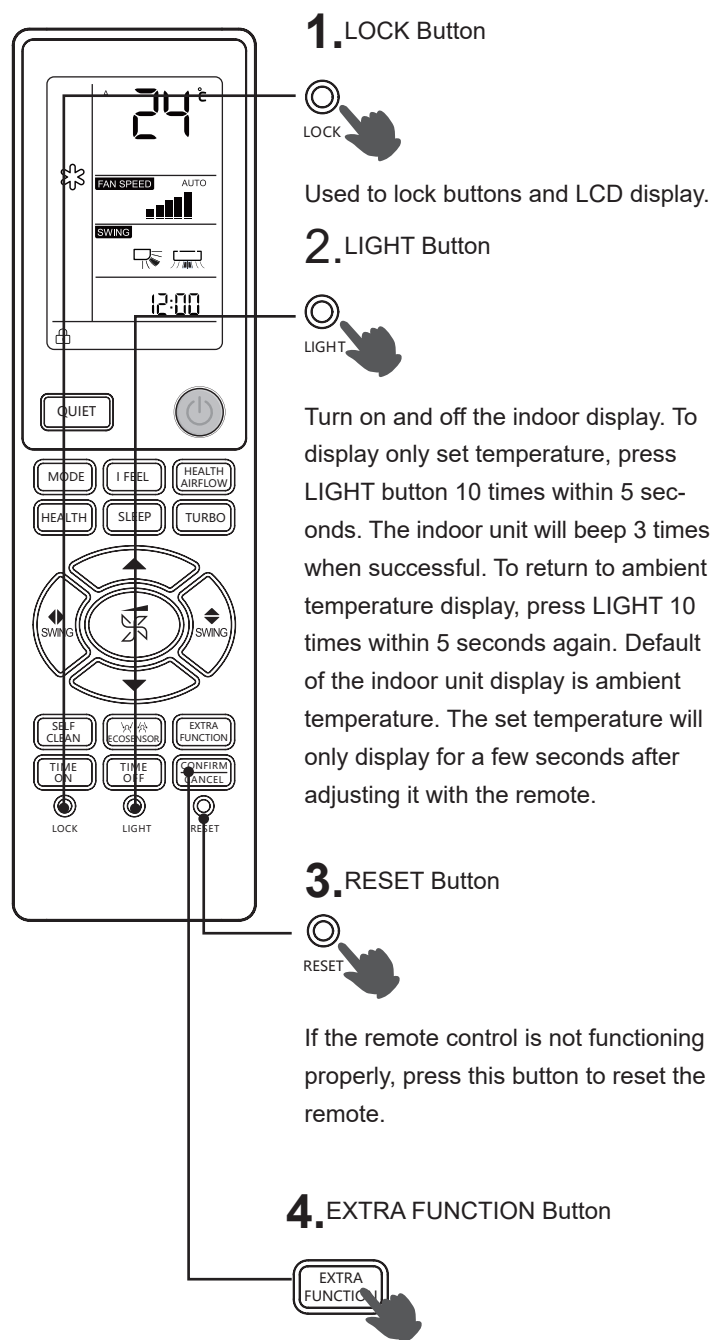

Function: A-B yard → 10°C heating (Only in heating mode) → °F/°C transform

Operation

AUTO, COOL, HEAT, DRY, FAN Operation

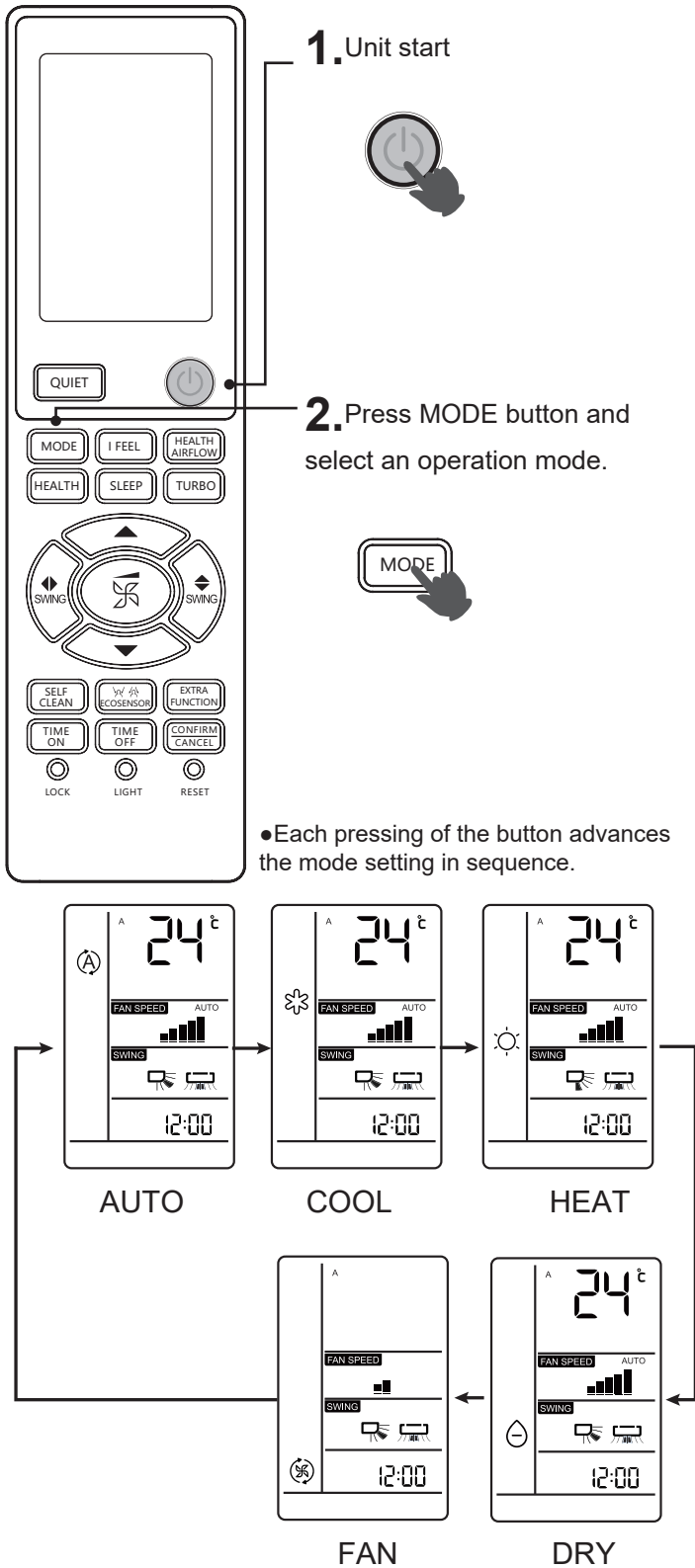

Mode	Note
AUTO	In AUTO mode, the air conditioner will automatically select Cool or Heat operation according to room temperature. When FAN is set to AUTO, the air conditioner automatically adjusts the fan speed according to room temperature.
COOL	Cooling only
DRY	In DRY mode, when room temperature becomes lower than temp.setting+2°C, the unit will run intermittently at LOW speed regardless of FAN setting.
HEAT	In HEAT mode, warm air will blow out after a short period of the time due to cold-draft prevention function. When FAN is set to AUTO, the air conditioner automatically adjusts the fan speed according to room temperature.
FAN	In FAN mode, the unit will not operate in COOL or HEAT mode but only in FAN mode, AUTO is not available in FAN mode. And temp. setting is disabled. In FAN mode, Sleep operation is not available.

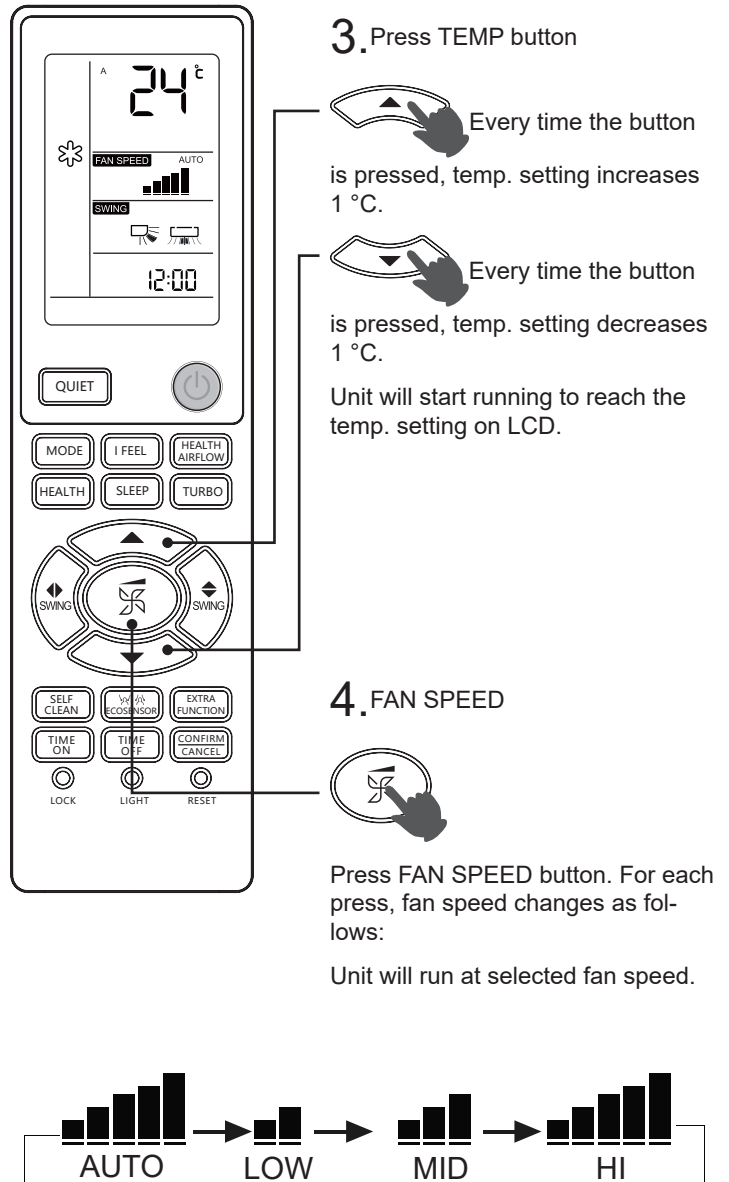

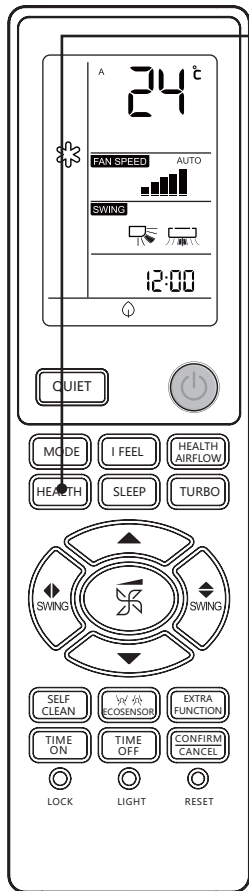

Operation

HEALTH Operation



HEALTH Press HEALTH button

1. For each press,  is displayed. Air conditioner starts health function operation.
2. Press HEALTH button for twice press,  disappears, the operation stops.

UV sterilization function:

It uses the c-band with the most effective sterilization effect in ultra-violet radiation to remove harmful micro-organisms such as bacteria in the air, which has remarkable effects to make the air healthy.

I FEEL Operation

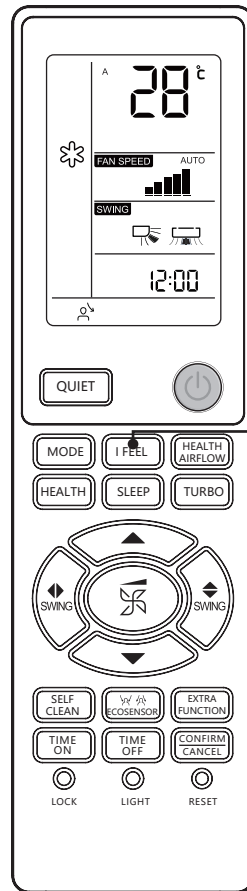

I FEEL Press I FEEL button

1. Only for COOLING, HEATING or AUTO mode (other modes cannot be implemented).
2. Place the remote controller within the acceptable range of air conditioner. Press the "I FEEL" button, the remote control displays the  icon. The remote controller sends the circulation temperature data to the indoor unit every 3 minutes, and the air conditioner runs according to this data.
3. Exit "I FEEL" mode when power off, press the "I FEEL" button or switch other modes.

Attention:

1. It is recommended to turn on the UV sterilization function for 1-2 hours in one day, longer time will affect the life of the UV lamp.
2. Do not look directly at the UV lamp or touch it with your hands when the sterilizing function is on. Please turn off the sterilizing function before opening the panel.
3. Tinged blue light may appear near the air conditioning inlet when the sterilizing function is on.
4. Only when the internal fan has run and health function turned on, the UV lamp will be lighted.

Operation

Comfortable SLEEP

Before going to bed, you can simply press the SLEEP button and unit will operate in SLEEP mode and bring you a sound sleep.



Operation Mode

1. In COOL, DRY mode

1 hour after SLEEP mode starts, temp. will become 1 °C higher than temp. setting. After another 1 hour, temp. will rise by 1 °C further. The unit will run for further 6 hours and then stop. Temp. will be higher than temp. setting so that room temperature won't be too low for your sleep.

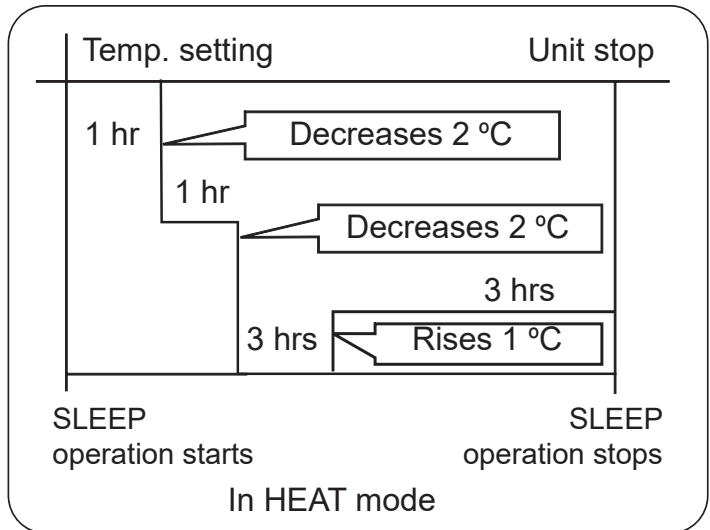
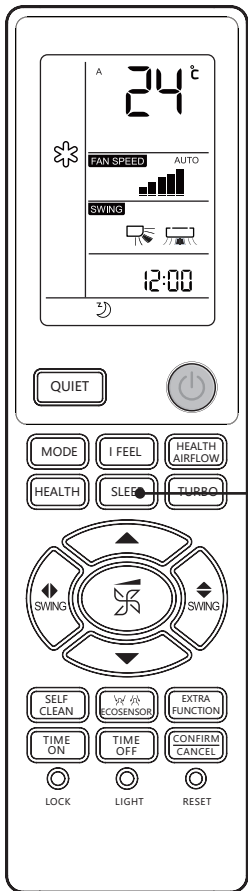

3. In AUTO mode

The unit operates in corresponding SLEEP mode, which adapted to the automatically selected operation mode.

4. In FAN mode

It has no SLEEP function.

5. When quiet sleeping function is set to 8 hours, the quiet sleeping time can not be adjusted. When TIMER function is set, the quiet sleeping function can't be set up. After the sleeping function is set up, if user resets TIMER ON function, the sleeping function will be cancelled, the unit will be in the state of timing-on, if user resets TIMER OFF function, either of their operation time is ended first, the unit will stop automatically, and the other mode will be cancelled.

Note to the power failure resume:

Press the SLEEP button ten times in five seconds and enter function after hearing four sounds. And press the sleep button ten times within five seconds and leave this function after hearing two sounds.

Power Failure Resume Function

If the unit is started for the first time, the compressor will not start running unless 3 minutes have elapsed. When the power resumes after power failure, the unit will run automatically, and 3 minutes later the compressor starts running.

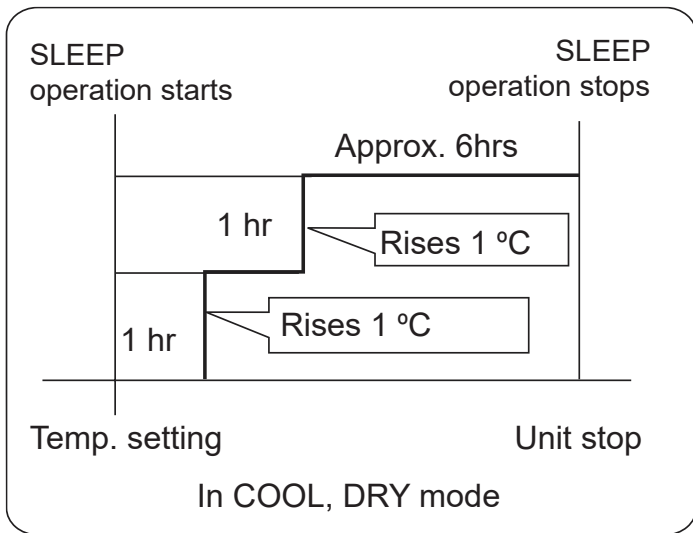

2. In HEAT mode

1 hour after SLEEP mode starts, temp. will become 2 °C lower than temp. setting. After another 1 hour, temp. will decrease by 2 °C further. After more another 3 hours, temp. will rise by 1 °C further. The unit will run for further 3 hours and then stop. Temp. is lower than temp. setting so that room temperature won't be too high for your sleep.

Operation

HEALTH AIRFLOW Operation

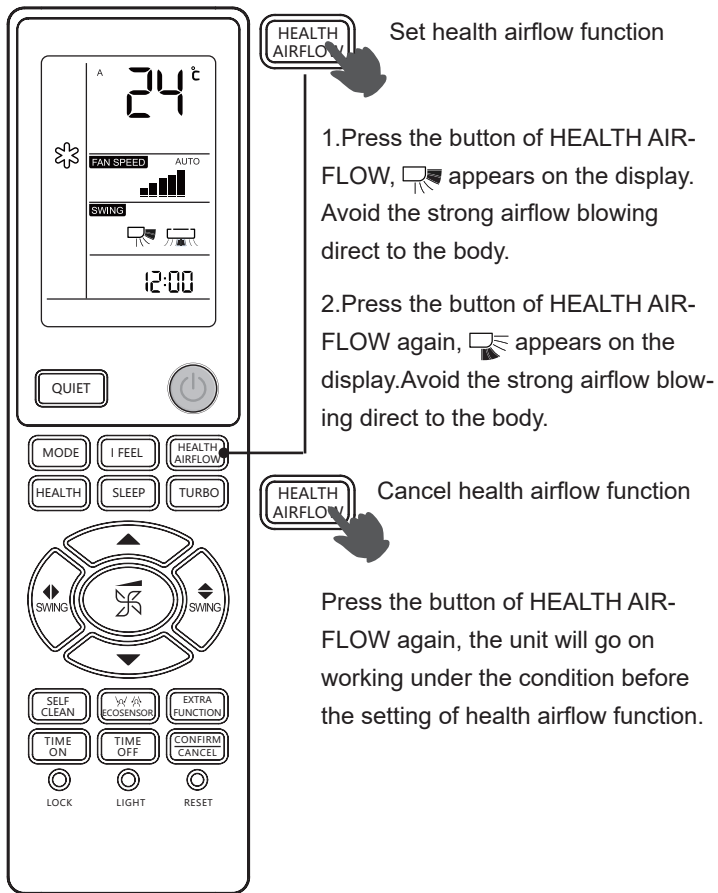

QUIET/TURBO Operation

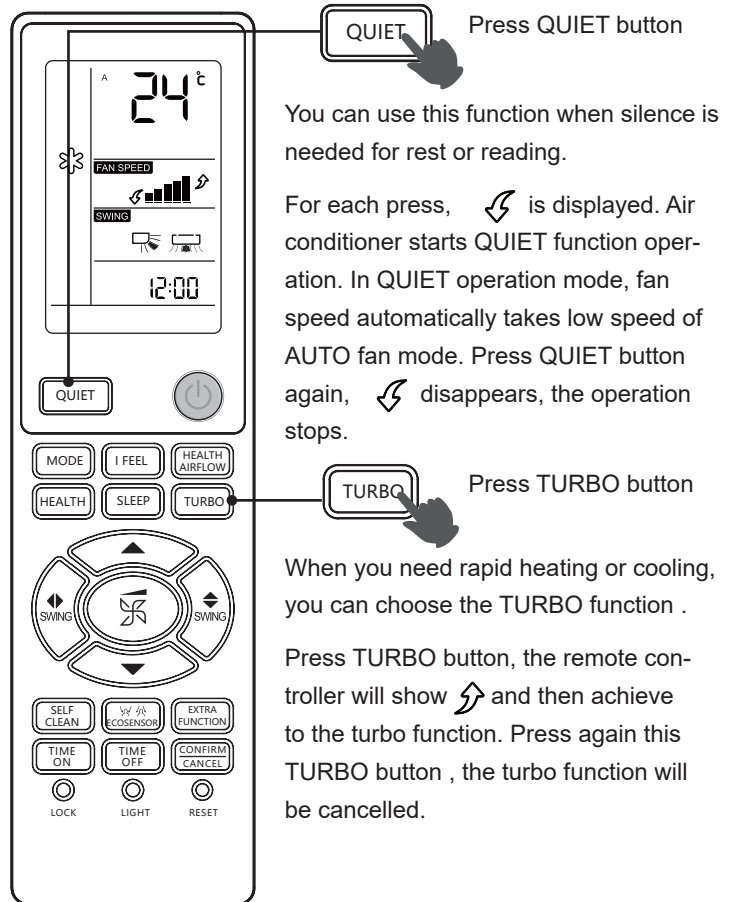

Attention:

1. Do not direct the flap by hand. Otherwise, the grille will run incorrectly. If the grille does not run correctly, stop for a minute and then start, and adjust by using the remote controller.
2. Remote controller can memorize each operation status. When starting it next time, just press ON/OFF button and unit will run in previous status.



When running in Turbo, the fan speed is the highest.

When running in Quiet, the fan speed is super-slow.

NOTE:

During Turbo operation, in rapid HEAT or COOL mode , the room will show inhomogeneous temperature distribution. It will effect desired air temperature that unit is in QUIET operation for a long period.

NOTE:

1. After setting the health airflow function, the position grille is fixed.
2. In heating, it is better to select the  mode.
3. In cooling, it is better to select the  mode.
4. In cooling and dry, using the air conditioner for a long time under the high air humidity, condensate water may occur at the grille.
5. Select the appropriate fan direction according to the actual conditions.

Operation

SWING Operation

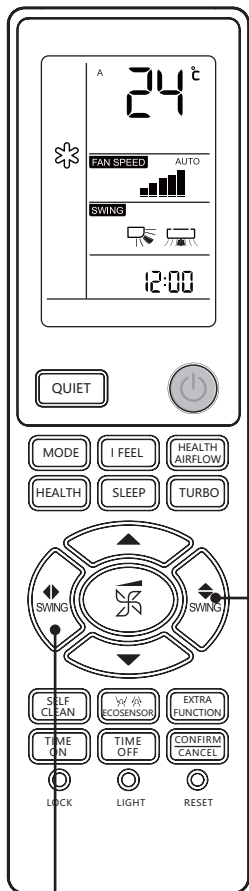

1. Up and down air flow direction



For each press of the button, air flow direction on remote controller displays as follows according to different operation modes:

COOL/DRY/FAN:



HEAT:



AUTO:



Initial state

2. Left and right air flow direction



For each press of the button, air flow direction on remote controller displays as follows :

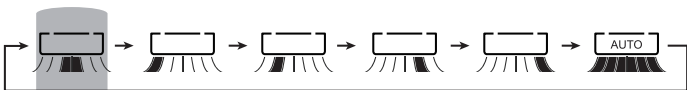

Initial state

NOTE:

- When humidity is high, condensate water might occur at air outlet if all vertical louvers are adjusted to left or right.
- It is not advisable to keep horizontal flap at downward position for a long time in COOL or DRY mode, otherwise, condensate water might occur.
- As cold air flows downward in COOL mode, adjusting air flow horizontally will be much more helpful for a better air circulation.

SELF-CLEAN Operation

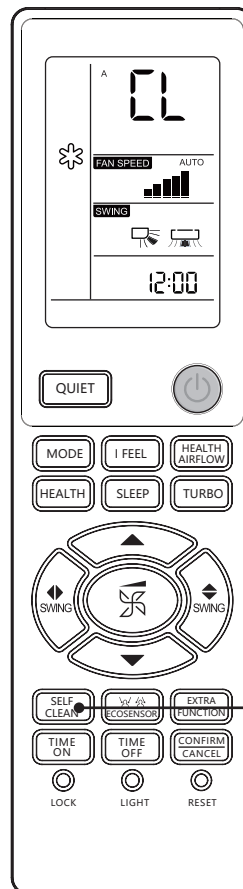

Functional description:

The purpose of this function is to clean the evaporator.

Entry and exit:



If this function is needed, please select in the hOn APP.

Press SELF CLEAN button to enter this function. The display will show "CL" on the panel of the indoor unit and on the remote controller. Maximum running time in this function is no more than 21 minutes. This function will exit automatically with the "Pi" sound twice, then the unit return to original state. During SELF CLEAN operation, pressing the button repeatedly will not exit the process. Press ON/OFF button to exit this mode.

NOTE:

- This function is invalid in TIMER / SLEEP mode.
- After this mode starts, the air volume may reduce, have no airflow, or even cold airflow blowing.
- It is normal if the unit makes some sound when the air expands with heat and contracts with cold.
- The "CL" display time may last differently on the remote controller and panel.
- If the outside ambient temperature is below zero, error code "F25" may be show up during self-cleaning operation, which is normal protection, please turn off the power and restart after 10 seconds.
- The best condition to run this mode is temperature is between 20°C~27°C, the humidity is between 35%~60% indoors, and the temperature is between 25°C~38°C (cooling season) outdoors.
- It is hard for the air to frost if the air is too dry (humidity < 20%). The condensate water may increase if the humidity of the air is too high (humidity > 70%).

Operation

ECO SENSOR Operation

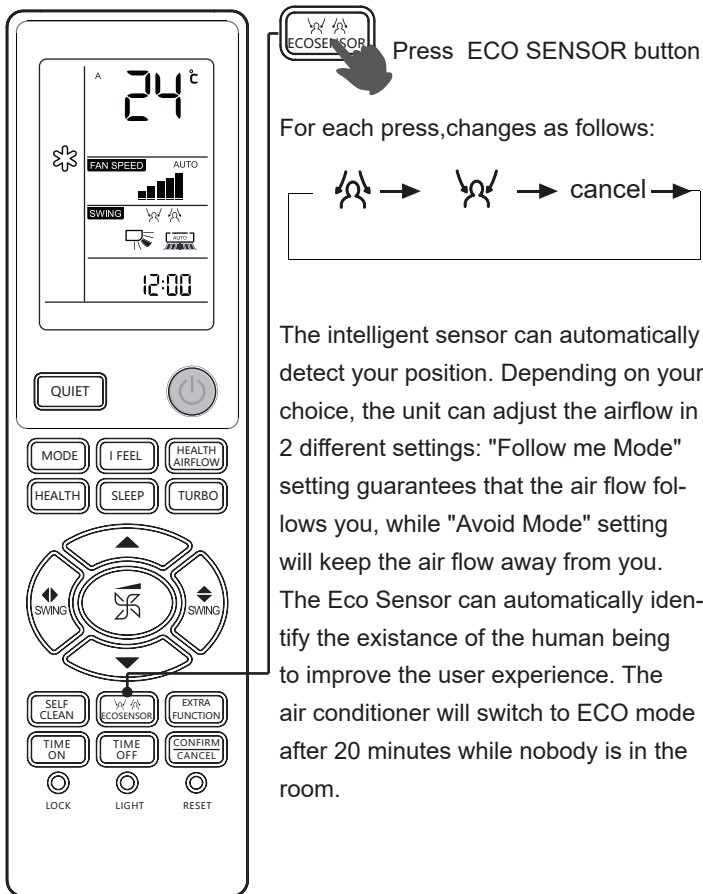

Press ECO SENSOR button

For each press, changes as follows:

Follow me Mode → Avoid Mode → cancel

The intelligent sensor can automatically detect your position. Depending on your choice, the unit can adjust the airflow in 2 different settings: "Follow me Mode" setting guarantees that the air flow follows you, while "Avoid Mode" setting will keep the air flow away from you. The Eco Sensor can automatically identify the existence of the human being to improve the user experience. The air conditioner will switch to ECO mode after 20 minutes while nobody is in the room.

TIMER Operation

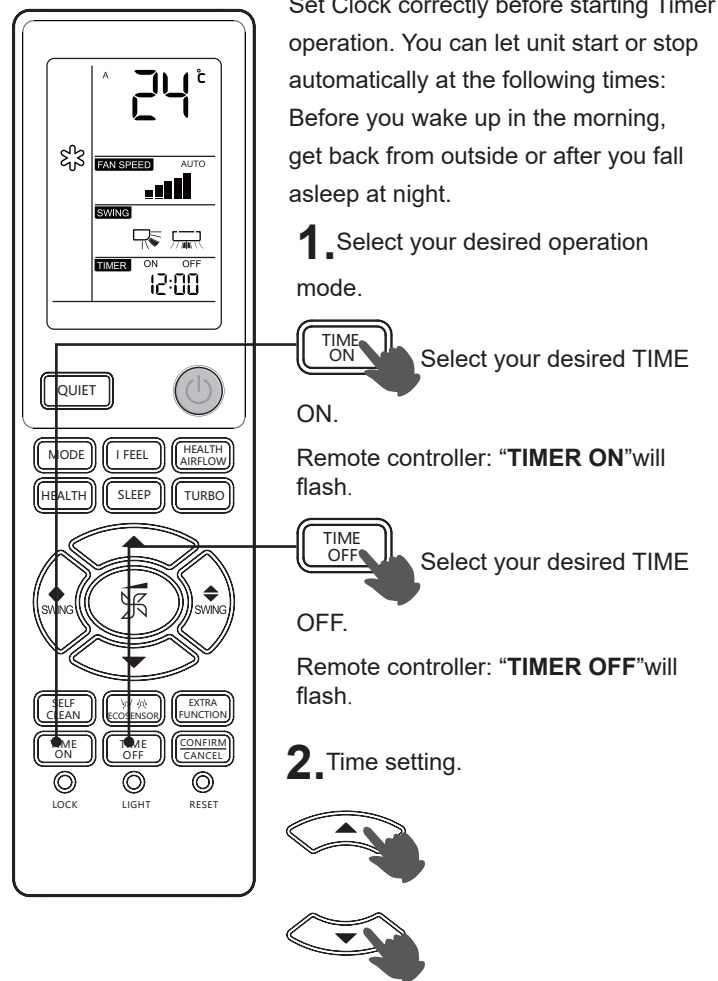

Set Clock correctly before starting Timer operation. You can let unit start or stop automatically at the following times: Before you wake up in the morning, get back from outside or after you fall asleep at night.

- Select your desired operation mode.
 - Remote controller: "TIMER ON" will flash.
 - Select your desired TIME ON.
 - Remote controller: "TIMER OFF" will flash.
 - Select your desired TIME OFF.
 - Remote controller: "TIMER OFF" will flash.
- Time setting.
 - Press the up/down arrow buttons to adjust the time.

NOTE:

A human sensor is used to detect changes in the infrared radiation emitted by human bodies. In case of the following conditions, the detection may not be accurate:

- High room temperature, where the ambient temperature is close to body temperature.
- People wear a lot or lie on their stomach or back.
- The speed of human movement exceeds the sensitivity of the sensor.
- Frequent movements of pets, frequent swing of curtains or other indoor objects due to the wind.
- Moving targets go beyond the detection range of the sensor.
- The left and right ends of the indoor unit are installed too close to the wall.
- There is direct sunlight inside the room.
- The air conditioner operates in a room where ambient temperature fluctuates sharply.

Besides, if a person is at the border of two air blowing areas, the following air will be sent to these two areas respectively or be swept automatically. The avoiding air will avoid these two areas or be swept automatically.

Every time the button is pressed, time setting increases or decreases 1 min, if kept pressed, it will increase rapidly. It can be adjusted within 24 hours.

3. Confirm timer setting

After adjust the time, press the button and confirm the time ON or OFF button will not flash any more.

4. Cancel timer setting

Press the button, the time display eliminated.

NOTE:

After replacing batteries or a power failure happens, time setting should be reset. According to the time setting sequence of TIME ON or TIME OFF, either Start-Stop or Stop-Start can be achieved.

Operation

Wi-Fi function description

The system architecture diagram

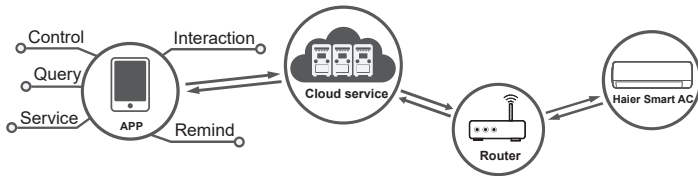



The application environment

Smart mobile phone and wireless router are necessary for the application.

Wireless router must be able to connect to the Internet.

Smart mobile phone requires IOS or Android system:

 IOS system must support IOS 9.0 or above

 Android system must support Android 5.0 or above

Configuration method

Scan the QR code below to download "hOn" APP. Other Download options: Please search hOn APP on:

- App Store (IOS)
- Google Play (Android)
- Huawei AppGallery (Android)

After App Download, please register, connect the air conditioner and enjoy using hOn to manage your device. Please refer to the HELP section inside the APP for more details about how to register, connect the unit, and other operations



ON/OFF operation and test operation

ON/OFF Operation:

- Use this operation only when the remote controller is defective or lost, and with function of emergency running, air conditioner can run automatically for a while.
- When the emergency operation switch is pressed, the "Pi" sound is heard once, which means the start of this operation.
- When power switch is turning on for the first time and emergency operation starts, the unit will run automatically in the following modes:

Room temperature	Designated temperature	Timer mode	Fan speed	Operation mode
Above 24 °C	24 °C	No	AUTO	COOL
Below 24 °C	24 °C	No	AUTO	HEAT

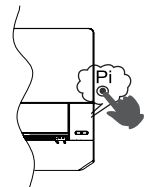

- It is impossible to change the settings of temp. and fan speed. It is also not possible to operate in TIMER or DRY mode.

Test operation:

Test operation switch is the same as emergency switch.

- Use this switch in the test operation when the room temperature is below 16 °C, do not use it in the normal operation.
- Continue to press the test operation switch for more than 5 seconds. After you hear the "Pi" sound twice, release your finger from the switch: the cooling operation starts with the air flow speed "Hi".

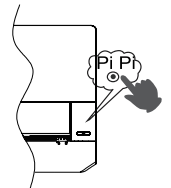

Operation

■ Steri Clean Operation

When the 56°C Steri-clean function is required, please access in the hOn APP.

Introduction to Steri Clean

Stage 1 - Self Clean: to remove dirt away. This function freezes the evaporator with moisture in the air, and removes dirt during the melting process. The hydrophilic aluminium coating with smaller angle ($\alpha \approx 5^\circ$) helps increase water drainage efficiency.

Stage 2 - 56°C high temperature sterilisation: It utilizes smart temperature monitoring and frequency control technology to adjust the compressor operation, so that we maintain the evaporator temperature at high temperature for over 30mins to kill any bacteria and virus inside the air conditioner.

Stage 3 - Rapid evaporator cooling to enhance the sterilisation performance. The foil surface is coated with silver nano-particles which has an anti-bacterial efficiency up to 99%.

Attention:

1. The function lasts 60-80 minutes.
2. Hot air may come out during the process when evaporator is heated to 56°C or maintains at 56°C in summer.
3. This function may cause changes in room air temperature in winter.
4. When outdoor ambient temperature is above 36°C, the function cannot be performed. Instead, Self Clean function will be turned on and lasts 21mins when Steri Clean is turned on.

■ Loading of the battery

1



Remove the battery cover;

2



Load the batteries as illustrated. 2 R-03 batteries, resetting key (cylinder); Be sure that the loading is in line with the “+”/“-”;

3



Load the battery, then put on the cover again.

IMPORTANT INFORMATION REGARDING THE REFRIGERANT USED

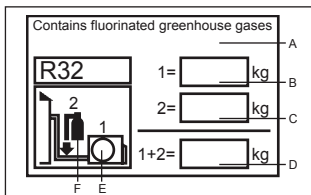

This product contains fluorinated greenhouse gases . Do not vent into the atmosphere.

Refrigerant type:R32

GWP* value:675

GWP=global warming potential

Please fill in with indelible ink,

- 1 the factory refrigerant charge of the product
- 2 the additional refrigerant amount charged in the field and
- 1+2 the total refrigerant charge

on the refrigerant charge label supplied with the product.

The filled out label must be adhered in the proximity of the product charging port (e.g. onto the inside of the stop valve cover).

A contains fluorinated greenhouse gases.

B factory refrigerant charge of the product: see unit name plate C

additional refrigerant amount charged in the field

D total refrigerant charge

E outdoor unit

F refrigerant cylinder and manifold for charging

EUROPEAN REGULATIONS CONFORMITY FOR THE MODELS

Climate:T1 Voltage:230V

CE

All the products are in conformity with the following European provision:

- 2014/53/EU(RED)
- 2014/517/EU(F-GAS)
- 2009/125/EC(ENERGY)
- 2010/30/EU(ENERGY)
- 2006/1907/EC(REACH)

RoHS

The products are fulfilled with the requirements in the directive 2011/65/EU of the European parliament and of council on the Restriction of the use of Certain Hazardous Substances in Electrical and Electronic Equipment (EU RoHS Directive)

WEEE

In accordance with the directive 2012/19/EU of the European parliament, herewith we inform the consumer about the disposal requirements of the electrical and electronic products.

DISPOSAL REQUIREMENTS:



Your air conditioning product is marked with this symbol. This means that electrical and electronic products shall not be mixed with unsorted household waste. Do not try to dismantle the system yourself : the dismantling of the air conditioning system, treatment of the refrigerant, of oil and of other part must be done by a qualified installer in accordance with relevant local and national legislation. Air conditioners must be treated at a specialized treatment facility for reuse, recycling and recovery. By ensuring this product is disposed of correctly, you will help to prevent potential negative consequences for the environment and human health. Please contact the installer or local authority for more information. Battery must be removed from the remote controller and disposed of separately in accordance with relevant local and national legislation.

Wi-Fi

- Wireless maximum transmit power (20dBm)
- Wireless operating frequency range (2400~2483.5MHz)

Indoor Unit Installation

Necessary Tools for Installation

- Driver
- Nipper
- Hacksaw
- Hole core drill
- Spanner(17,19 and 26mm)
- Gas leakage detector or soap-and-water solution
- Torque wrench (17mm,22mm,26mm)
- Pipe cutter
- Flaring tool
- Knife
- Measuring tape
- Reamer

Power Source

- Before inserting power into receptacle, check the voltage without fail.
- The power supply is the same as the corresponding nameplate.
- Install an exclusive branch circuit of the power.
- A receptacle shall be set up in a distance where the power cable can be reached. Do not extend the cable by cutting it.

Selection of Installation Place

- Place, robust not causing vibration, where the body can be supported sufficiently.
- Place, not affected by heat or steam generated in the vicinity, where inlet and outlet of the unit are not disturbed.
- Place, possible to drain easily, where piping can be connected with the outdoor unit.
- Place, where cold air can be spread in a room entirely.
- Place, nearby a power receptacle, with enough space around.
- Place where the distance of more than 1m from televisions, radios, wireless apparatuses and fluorescent lamps can be left.
- In the case of fixing the remote controller on a wall, place where the indoor unit can receive signals when the fluorescent lamps in the room are lightened.

Drawing for the installation of indoor units

The models adopt HFC refrigerant R32

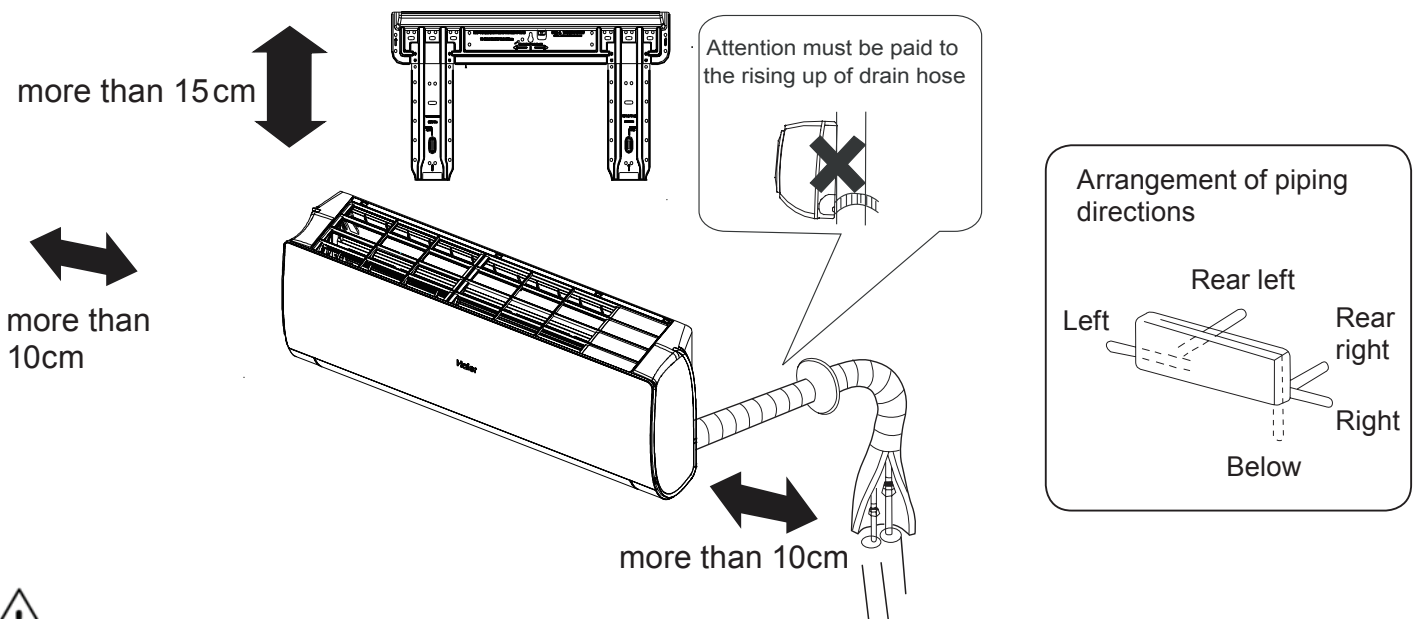

If using the left side drain pipe, make sure the hole is got through.
 The distance between the indoor unit and the floor should be more than 2m.
 Please be subject to the actual product purchased, the above picture is just for your reference.

Indoor Unit Installation

1 Fitting of the Mounting Plate and Positioning of the wall Hole

When the mounting plate is first fixed

1. Carry out, based on the neighboring pillars or lintels, a proper leveling for the plate to be fixed against the wall, then temporarily fasten the plate with one steel nail.
2. Make sure once more the proper level of the plate, by hanging a thread with a weight from the central top of the plate, then fasten securely the plate with the attachment steel nail.
3. Find the wall hole location A/C using a measuring tape

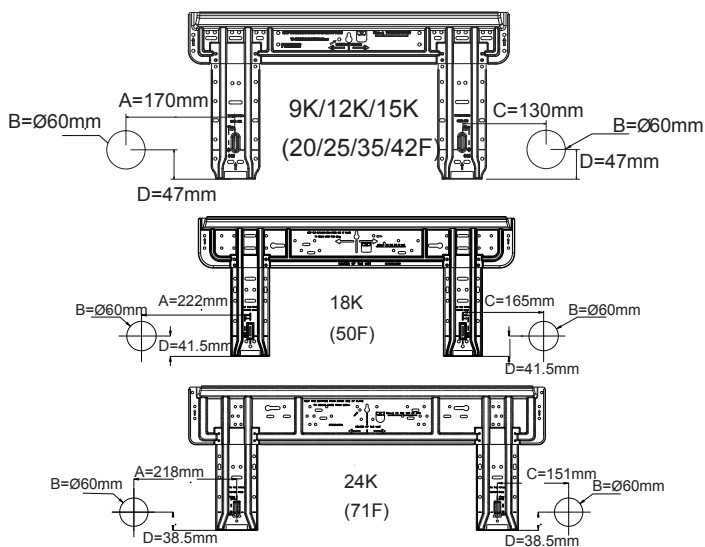

When the mounting plate is fixed side bar and lintel

- Fix to side bar and lintel a mounting bar, which is separately sold, and then fasten the plate to the fixed mounting bar.
- Refer to the previous article, "When the mounting plate is first fixed", for the position of wall hole.

2 Making a Hole on the Wall and Fitting the Piping Hole Cover

- Make a hole of 60 mm in diameter, slightly descending to outside the wall
- Install piping hole cover and seal it off with putty after installation

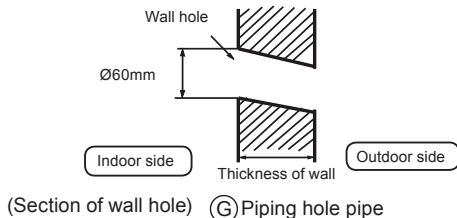

3 Installation of the Indoor Unit

Drawing of pipe

[Rear piping]

- Draw pipes and the drain hose, then fasten them with the adhesive tape

[Left • Left-rear piping]

- In case of left side piping, cut away, with a nipper, the lid for left piping.
- In case of left-rear piping, bend the pipes according to the piping direction to the mark of hole for left-rear piping which is marked on heat insulation materials.

1. Insert the drain hose into the dent of heat insulation materials of indoor unit.
2. Insert the indoor/outdoor electric cable from backside of indoor unit, and pull it out on the front side, then connect them.
3. Coat the flaring seal face with refrigerant oil and connect pipes. Cover the connection part with heat insulation materials closely, and make sure fixing with adhesive tape

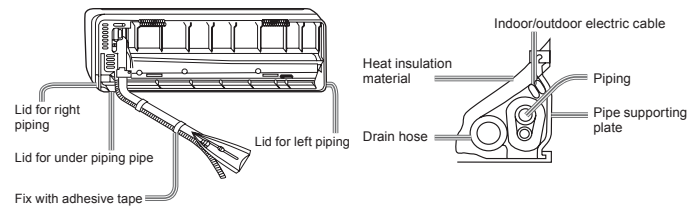

- Indoor/outdoor electric cable and drain hose must be bound with refrigerant piping by protecting tape.

[Other direction piping]

- Cut away, with a nipper, the lid for piping according to the piping direction and then bend the pipe according to the position of wall hole. When bending, be careful not to crash pipes.
- Connect beforehand the indoor/outdoor electric cable, and then pull out the connected to the heat insulation of connecting part specially.

Fixing the indoor unit body

- Hang surely the unit body onto the upper notches of the mounting plate. Move the body from side to side to verify its secure fixing.
- In order to fix the body onto the mounting plate, hold up the body aslant from the underside and then put it down perpendicularly. mounting plate

Unloading of indoor unit body

- When you unload the indoor unit, please use your hand to arise the body to leave a agraffe, then lift the bottom of the body outward slightly and lift the unit aslant until it leaves the mounting plate.

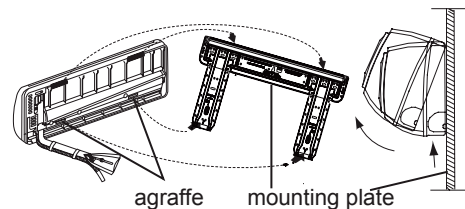

4 Connecting the indoor/outdoor Electric Cable

Removing the wiring cover

- Remove terminal cover at right bottom corner of indoor unit, then take off wiring cover by removing its screws.

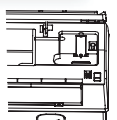

When connecting the cable after installing the indoor unit

1. Insert from outside the room cable into left side of the wall hole, in which the pipe has already existed.
2. Pull out the cable on the front side, and connect the cable making a loop.

When connecting the cable before installing the indoor unit

- Insert the cable from the back side of the unit, then pull it out on the front side.
- Loosen the screws and insert the cable ends fully into terminal block, then tighten the screws.
- Pull the cable slightly to make sure the cables have been properly inserted and tightened.
- After the cable connection, never fail to fasten the connected cable with the wiring cover.

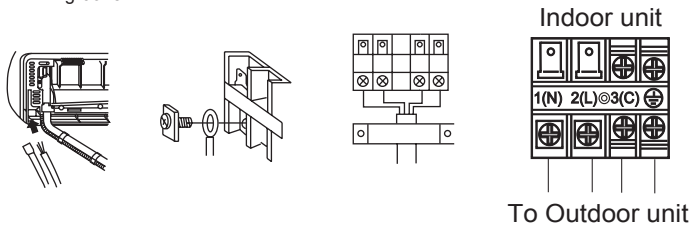

Note:

When connecting the cable, confirm the terminal number of indoor and outdoor units carefully. If wiring is not correct, proper operation can not be carried out and will cause defect.

Connecting wiring	4G1.0mm ²
-------------------	----------------------

1. If the supply cord is damaged, it must be replaced by the manufacturer or its service agent or a similar qualified person. The type of connecting wire is H07RN-F.
2. If the fuse on PC board is broken please change it with the type of T.3.15A/250VAC (Indoor).
3. The wiring method should be in line with the local wiring standard.
4. After installation, the power plug should be easily reached.
5. A breaker should be incorporated into fixed wiring. The breaker should be all-pole switch and the distance between its two contacts should be not less than 3mm.

5 Power Source Installation

- The power source must be exclusively used for air conditioner.
- In the case of installing an air conditioner in a moist place, please install an earth leakage breaker.
- For installation in other places, use a circuit breaker as far as possible.

6 Cutting and Flaring Work of Piping

- Pipe cutting is carried out with a pipe cutter and burs must be removed.
- After inserting the flare nut, flaring work is carried out.

	Flare tool for R32	Conventional flare tool	
	Clutch-type	clutch-type(Rigid-type)	Wing-nut type (Imperial-type)
A	0~0.5mm	1.0~1.5mm	1.5~2.0mm

Flare tooling die

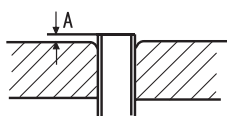

1. Cut pipe

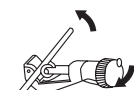

2. Remove burs



3. Insert the flare nut

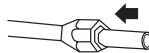

4. Flare pipe

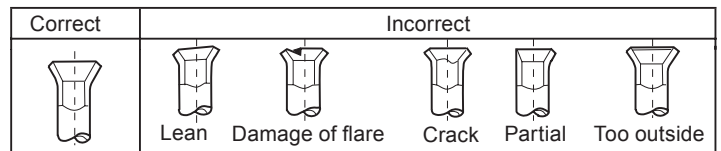

7 On Drainage

- Please install the drain hose so as to be downward slope without fail.
- Please don't do the drainage as shown below.

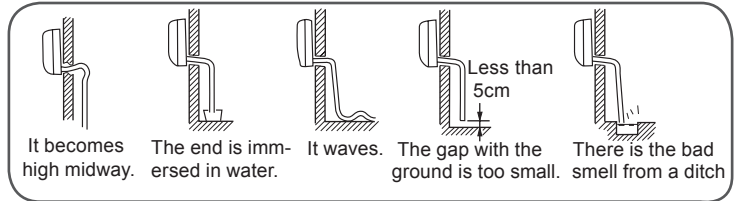

- Please pour water in the drain pan of the indoor unit, and confirm that drainage is carried out surely to outdoor.
- In case that the attached drain hose is in a room, please apply heat insulation to it without fail.

8 On Drainage

Code indication	Trouble description	Analyze and diagnose
E1	Room temperature sensor failure	Faulty connector connection; Faulty thermistor; Faulty PCB;
E2	Heat-exchange sensor failure	
E4	Indoor EEPROM error	Faulty EEPROM data; Faulty EEPROM; Faulty PCB;
E7	Communication fault between indoor and outdoor units	Indoor unit- outdoor unit signal transmission error due to wiring error; Faulty PCB;
E14	Indoor fan motor malfunction	Operation halt due to breaking of wire inside the fan motor; Operation halt due to breaking of the fan motor lead wires; Detection error due to faulty indoor unit PCB;

9 Check for Installation and Test Run

- Please kindly explain to our customers how to operate through the instruction manual.

Check Items for Test Run







Put check mark ✓ in boxes

- Gas leak from pipe connecting?
- Heat insulation of pipe connecting?
- Are the connecting wirings of indoor and outdoor firmly inserted to the terminal block?
- Is the connecting wiring of indoor and outdoor firmly fixed?
- Is drainage securely carried out?
- Is the earth line securely connected?
- Is the indoor unit securely fixed?
- Is power source voltage abided by the code?
- Is there any noise?
- Is the lamp normally lighting?
- Are cooling and heating (when in heat pump) performed normally?
- Is the operation of room temperature regulator normal?

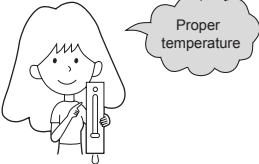
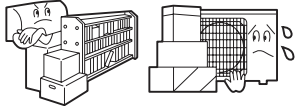

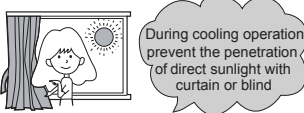
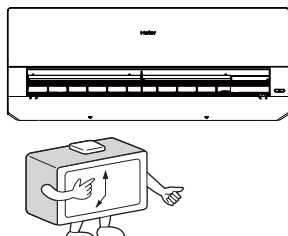
Maintenance

For Smart Use of The Air Conditioner

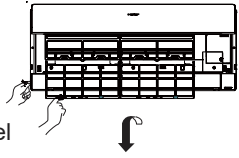
English

<p>Setting of proper room temperature</p> 	<p>Do not block the air inlet or outlet</p> 	<p>Remote Controller</p> <p>Do not use water, wipe the controller with a dry cloth. Do not use glass cleaner or chemical cloth.</p> 	<p>Indoor Body</p> <p>wipe the air conditioner by using a soft and dry cloth. For serious stains, use a neutral detergent diluted with water. Wring the water out of the cloth before wiping, then wipe off the detergent completely.</p> 
<p>Close doors and windows during operation</p> 	<p>Use the timer effectively</p> 	<p>Do not use the following for cleaning</p>  <p>Do not use any chemicals or chemically treated cloths to clean the unit</p> <p>Do not use benzene, paint thinner, polishing powder or other solvents to clean the unit. They can cause the plastic surface to crack or deform.</p>  <p>Hot water over 40 °C (104 °F) may cause discoloring or deformation.</p>	
<p>If the unit is not to be used for a long time, turn off the power supply main switch.</p> 	<p>Use the louvers effectively</p> 	<p>Air Filter cleaning</p> <ol style="list-style-type: none"> 1 Press the "SMART" button for 5s to partially raise the panel. 2 Open the panel by hand and support the panel with a holder 3 Remove the filter 4 Clean the filter 5 Fit the filter 6 Remove the holder and close the panel 7 Long press the "SMART" button and the panel will automatically lower down and become closed  <p>Once every two weeks</p>	

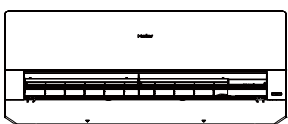
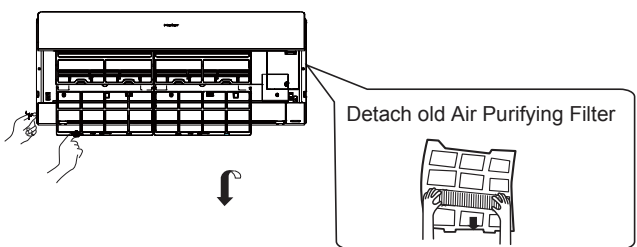
Replacement of Air Purifying Filter

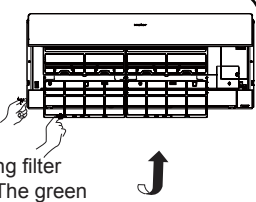
<p>1. Open the Inlet Grille</p> <p>Press the "SMART" button for 5s to partially raise the panel.</p>  <p>2. Detach the standard air filter</p> <p>Slide the knob slightly upward to release the filter, then withdraw it.</p>  <p>Detach old Air Purifying Filter</p> <p>3. Attach Air Purifying Filter</p> <p>Put air purifying filter appliances into the right and left filter frames.</p> 	<p>4. Attach the standard air filter</p> <p>(Necessary installation)</p> <p>ATTENTION:</p> <p>The white side of the photocatalyst air purifying filter face outside, and the black side face the unit. The green side of the bacteria-killing medium air purifying filter face outside, and the white side face the unit.</p> <p>5. Close the Inlet Grille</p> <p>Long press the "SMART" button and the panel will automatically lower down and become closed.</p> <p>NOTE:</p> <ul style="list-style-type: none"> • The photocatalyst air purifying filter will be solarized in fixed time. In normal family, it will be solarized every 6 months. • The bacteria-killing medium air purifying filter will be used for a long time, no need for replacement. But in the period of using them, you should remove the dust frequently by using vacuum cleaner or flapping them lightly, otherwise, its performance will be affected. • Please keep the bacteria-killing medium air purifying filter in the cool and dry conditions avoid long time directly sunshine when you stop using it, or its ability of sterilization will be reduced. 
---	---

Cautions

⚠ WARNING

Please call Sales/Service Shop for the Installation.

Do not attempt to install the air conditioner by yourself because improper works may cause electric shock, fire, water leakage.

⚠ WARNING

When abnormality such as burnt-smell found, immediately stop the operation button and contact sales shop.

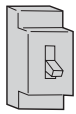

OFF



STRICT ENFORCEMENT

Use an exclusive power source with a circuit breaker

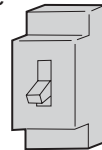

Check proper installation of the drainage securely



STRICT ENFORCEMENT

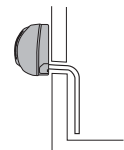

Connect power supply cord to the outlet completely



STRICT ENFORCEMENT

Use the proper voltage



STRICT ENFORCEMENT

1. Do not use power supply cord extended or connected in halfway
2. Do not install in the place where there is any possibility of inflammable gas leakage around the unit.
3. Do not get the unit exposed to vapor or oil steam.



PROHIBITION

Do not use power supply cord in a bundle.

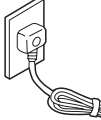

PROHIBITION

Take care not to damage the power supply cord.



PROHIBITION

Do not insert objects into the air inlet or outlet.

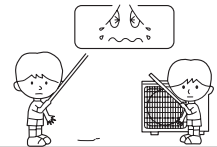

PROHIBITION

Do not start or stop the operation by disconnecting the power supply cord and so on.



PROHIBITION

Do not channel the air flow directly at people, especially at infants or the aged.



PROHIBITION

Do not try to repair or reconstruct by yourself.

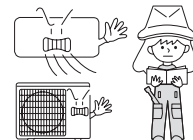

Connect the earth cable.

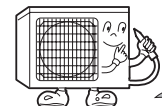

earthing

⚠ CAUTION

Do not use for the purpose of storage of food, art work, precise equipment, breeding, or cultivation.

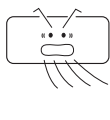

PROHIBITION

Take fresh air occasionally especially when gas appliance is running at the same time.

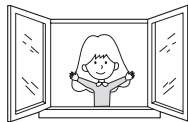

STRICT ENFORCEMENT

Do not operate the switch with wet hand.

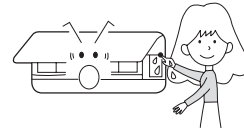

PROHIBITION

Do not install the unit near a fireplace or other heating apparatus.

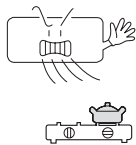

PROHIBITION

Check good condition of the installation stand

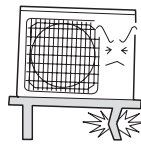

PROHIBITION

Do not pour water onto the unit for cleaning

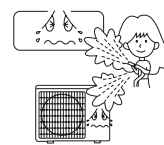

PROHIBITION

Do not place animals or plants in the direct path of the air flow

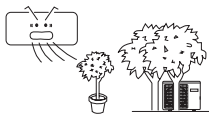

PROHIBITION

Do not place any objects on or climb on the unit.

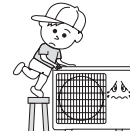

PROHIBITION





Do not place flower vase or water containers on the top of the unit.



PROHIBITION

Trouble shooting

Before asking for service, check the following first.

	Phenomenon	Cause or check points
Normal Performance inspection	The system does not restart immediately. 	<ul style="list-style-type: none"> When unit is stopped, it won't restart immediately until 3 minutes have elapsed to protect the system. When the electric plug is pulled out and reinserted, the protection circuit will work for 3 minutes to protect the air conditioner.
	Noise is heard 	<ul style="list-style-type: none"> During unit operation or at stop, a swishing or gurgling noise may be heard. At first 2-3 minutes after unit start, this noise is more noticeable. (This noise is generated by refrigerant flowing in the system.) During unit operation, a cracking noise may be heard. This noise is generated by the casing expanding or shrinking because of temperature changes. Should there be a big noise from air flow in unit operation, air filter may be too dirty.
	Smells are generated.	<ul style="list-style-type: none"> This is because the system circulates smells from the interior air such as the smell of furniture, paint, cigarettes.
	Mist or steam are blown out. 	<ul style="list-style-type: none"> During COOL or DRY operation, indoor unit may blow out mist. This is due to the sudden cooling of indoor air.
	In dry mode, fan speed can't be changed.	<ul style="list-style-type: none"> In DRY mode, when room temperature becomes lower than temp. setting+2 °C, unit will run intermittently at LOW speed regardless of FAN setting.
Multiple check		<ul style="list-style-type: none"> Is power plug inserted? Is there a power failure? Is fuse blownout?
	Poor cooling 	<ul style="list-style-type: none"> Is the air filter dirty? Normally it should be cleaned every 15 days. Are there any obstacles before inlet and outlet? Is temperature set correctly? Are there some doors or windows left open? Is there any direct sunlight through the window during the cooling operation?(Use curtain) Are there too much heat sources or too many people in the room during cooling operation?

Cautions

- Do not obstruct or cover the ventilation grille of the air conditioner. Do not put fingers or any other things into the inlet/outlet and swing louver.
- This appliance is not intended for use by persons (including children) with reduced physical, sensory or mental capabilities or lack of experience and knowledge, unless they have been given supervision or instruction concerning use of appliance by person responsible for their safety. Children should be supervised to ensure that they do not play with the appliance.

Specifications

- The refrigerating circuit is leak-proof.

The machine is adaptive in following situation

1. Applicable ambient temperature range:

Cooling	Indoor	Maximum:D.B/W.B 35°C/24°C Minimum:D.B/W.B 21°C/15°C	
	Outdoor	Maximum:D.B/W.B 43°C/26°C Minimum: D.B -20°C	
Heating	Indoor	Maximum:D.B 27°C Minimum: D.B 10°C	
	Outdoor	Maximum:D.B/W.B 24°C/18°C Minimum:D.B -20°C	Others
	Outdoor	Maximum:D.B/W.B 24°C/18°C Minimum:D.B -25°C	1U25MEHFRA-1 1U35MEHFRA-1 1U50KEFFRA-1

Note: The consumers in Bulgaria, about the operation limits of the unit, please refer to Bulgarian language of the manual.

- If the power supply cord is damaged, it must be replaced by the manufacturer or its service agent or a similar qualified person.
- If the fuse of indoor unit on PC board is broken, please change it with the type of T. 3.15A/ 250V. If the fuse of outdoor unit is broken, change it with the type of T.25A/250V
- The wiring method should be in line with the local wiring standard.
- After installation, the power plug should be easily reached.
- The waste battery should be disposed properly.
- The appliance is not intended for use by young children or infirm persons without supervision.
- Young children should be supervised to ensure that they do not play with the appliance.
- Please employ the proper power plug, which fit into the power supply cord.
- The power plug and connecting cable must have acquired the local attestation.
- In order to protect the units, please turn off the A/C first, and at least 30 seconds later, cutting off the power.

Address: Haier Industrial Park, Haier Road, Hi-Technology Zone, Qingdao City, Shandong Province, P.R. China

Contacts: TEL +86-532-8893-7937

Website: www.haierhvac.eu

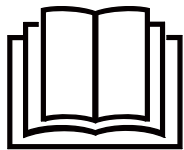

Lea las precauciones en este manual detalladamente antes de utilizar la unidad.



Este aparato está cargado de R32.

Guarde este manual en el lugar donde el usuario puede encontrar fácilmente.

ADVERTENCIA:

- No utilice otros métodos para acelerar el proceso de desescarche o para limpiar, aparte de los recomendados por el fabricante.
- El aparato se debe almacenar en una habitación sin fuentes de ignición en operación continua (por ejemplo: llamas abiertas, un aparato de gas en operación o un calentador eléctrico en operación).
- No perforo ni queme.
- Tenga en cuenta que posiblemente el refrigerante no contenga olor.
- El aparato se debe instalar, operar y almacenar en una habitación con una superficie mayor de 1,2m².
- Si el cable de alimentación está dañado, se debe reemplazar por el fabricante, su agente de servicio o el personal calificado similar con el fin de evitar el peligro.
- Este aparato se puede utilizar por el niño de 8 años o mayor y la persona con reducida capacidad física, sensorial o mental o falta de experiencia y conocimiento si están bajo la supervisión o saben las instrucciones de usar el aparato con una manera segura y saben los peligros involucrados. Los niños no deben jugar con el aparato. La limpieza y el mantenimiento del aparato no se realizarán por los niños sin supervisión.
- El método de cableado debe cumplir el estándar local de cableado.
- El tipo del cable de conexión es H07RN-F.
- Todos los cables deben haber conseguido el certificado de autenticación europea. Durante la instalación, cuando los cables de conexión se rompen, deben asegurar que el cable de tierra es el último de romperse.
- El interruptor del aire acondicionado debe ser el interruptor multipolar; y la distancia entre sus dos contactos no debe ser inferior a 3 mm. Tales métodos para desconexión deben ser incorporados en el cableado.
- Asegúrese de que la instalación está realizada de acuerdo con la regulación local de cableado por personas profesionales.
- Asegúrese de que la conexión a tierra es correcta y fiable.
- Deben instalar un interruptor de circuito y un interruptor de fuga a tierra.
- No utilice el refrigerante que no sea el indicado en la unidad exterior (R32) al instalar, mover o reparar. El uso de otros refrigerantes puede causar problemas o daños a la unidad y lesiones personales.

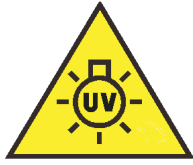

Este aparato contiene una lámpara UV-C.

ADVERTENCIA:

- Las barreras UV-C que llevan el símbolo de peligro de radiación ultravioleta no se deben quitar.
- Los aparatos que estén visiblemente dañados no se deben utilizar.
- No active la lámpara UV-C fuera del aparato.
- El aparato debe desconectarse de la fuente de alimentación antes de reemplazar, limpiar o hacer otro tipo de mantenimiento de la lámpara UV-C.
- El tipo de la lámpara UV-C es 0011012908.
- Los paneles frontales con el símbolo de peligro de radiación ultravioleta que tienen radiación UV-C están provistos de un interruptor para cortar la energía de las lámparas UV-C por su seguridad. No anule el interruptor con imán u otro material similar.
- Antes de abrir los paneles frontales que llevan el símbolo de peligro de radiación ultravioleta para realizar el mantenimiento, se recomienda desconectar la alimentación.
- Si la lámpara UV-C está dañada, debe ser reemplazada por el fabricante, su agente de servicio técnico o personas cualificadas para evitar el peligro.
- El uso no intencionado del aparato o daños en la carcasa pueden provocar el escape de radiación UV-C peligrosa. La radiación UV-C puede, incluso en pequeñas dosis, causar daños en los ojos y la piel.

Contenido

PARTES Y FUNCIONES	1
FUNCIONAMIENTO	3
INSTALACIÓN DE LA UNIDAD INTERIOR	12
MANTENIMIENTO	15
PRECAUCIONES	16
RESOLUCIÓN DE PROBLEMAS	17

Partes y Funciones

Unidad Interior

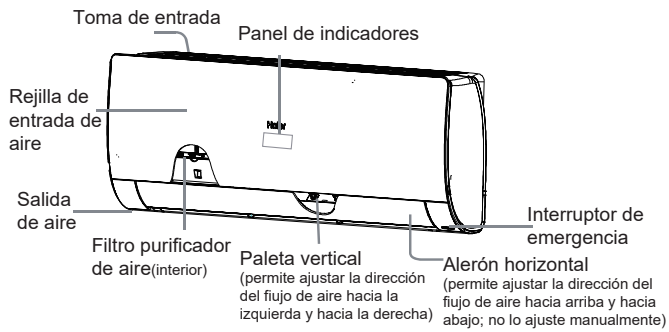

Posiblemente la actual rejilla de entrada de aire del producto comprado es variada que la visualizada en este manual

Mando a Distancia

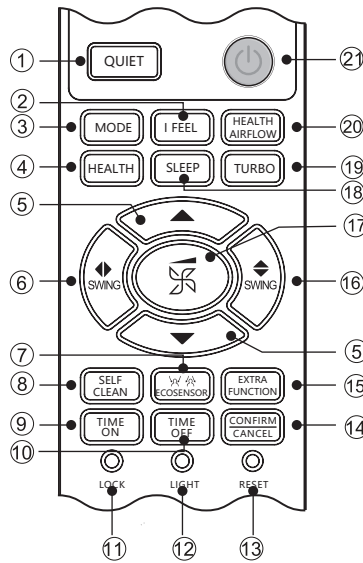

1. Botón QUIET
2. Botón I FEEL
3. Botón MODE
4. Botón HEALTH
5. Botón TEMP+/-
6. Botón SWING left/right
7. Botón ECOSENSOR
8. Botón SELF CLEAN
9. Botón TIME ON
10. Botón TIME OFF
11. Botón LOCK
12. Botón LIGHT
13. Botón RESET
14. Botón CONFIRM/CANCEL
15. Botón EXTRA FUNCTION
16. Botón SWING up/down
17. Botón FAN
18. Botón SLEEP
19. Botón TURBO
20. Botón HEALTH AIRFLOW
21. Botón ON/OFF

Panel de indicadores

- 1 Receptor de señal a distancia
- 2 Indicador de temperatura ambiente
- 3 Indicador de modo de funcionamiento
- 4 Wi-Fi



Panel de indicadores

- 1 Orificio del receptor de señal
- 2 Visualización de temperatura ambiental
Cuando se recibe la señal de control remoto, se visualizará la temperatura de configuración.
- 3 Visualización de COOL
- 4 Visualización de COOL
- 5 Visualización de COOL
- 6 Visualización de COOL

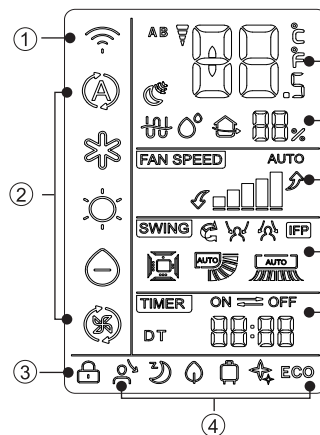

1. Visualización de Wi-Fi
2. Visualización de modo de funcionamiento
3. Visualización de LOCK
4. Visualización de estado de cada función
5. Visualización de TIMER ON, Visualización de TIMER OFF, Visualización de CLOCK
6. Visualización de SWING, Visualización de oscilación arriba/abajo, Visualización de oscilación hacia izquierda/derecha
7. Visualización de FAN SPEED
8. Visualización de Humidity
9. Visualización de TEMP

Unidad Exterior

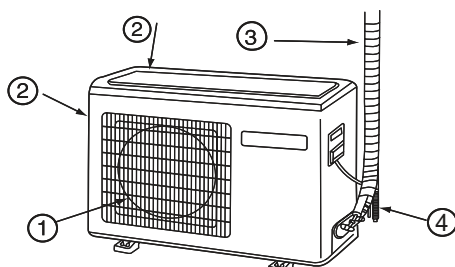

- 1 SALIDA DE AIRE
- 2 ENTRADA DE AIRE
- 3 TUBERÍAS DE CONEXIÓN Y CABLEADO ELÉCTRICO
- 4 TUBO DE DRENAJE

NOTA:

1. La visualización de humedad no es disponible en algunos modelos.
2. Si el modelo comprado tiene la función Wi-Fi, mantenga pulsado el botón "ON/OFF" por 5 segundos para emitir la señal Wi-Fi. Una vez que entra en el modo de emparejamiento, la APP mostrará cómo se empareja.

Tenga en cuenta que la imagen de arriba es sólo para referencia. Esto puede variar dependiendo de la unidad comprada.

Operación

Ajuste de hora

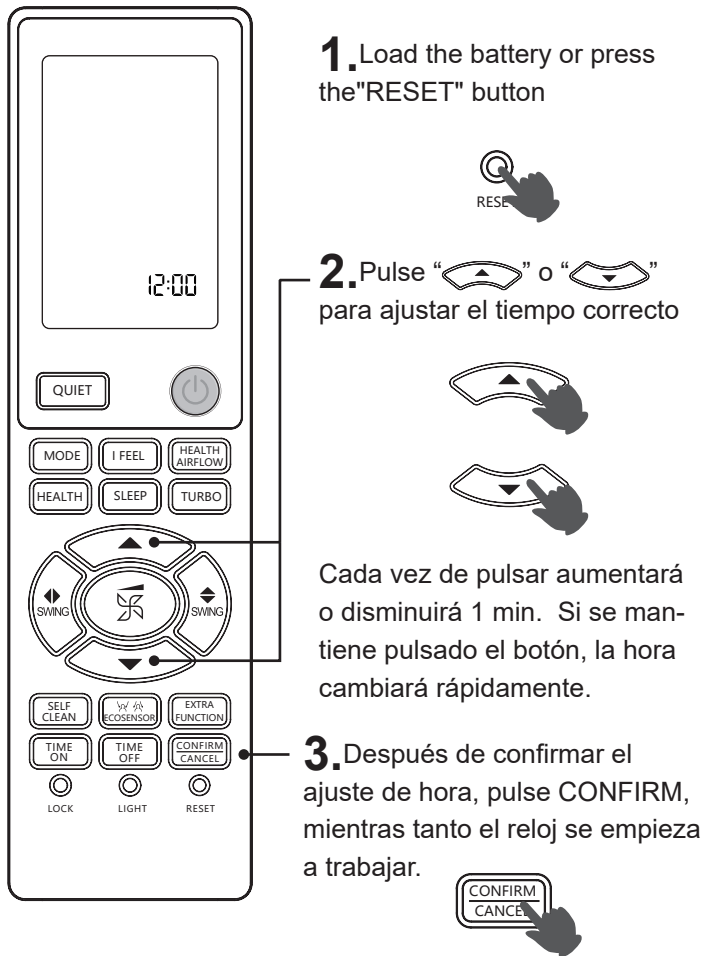

Atención:

La distancia entre la cabeza de transmisión de señal y el agujero receptor debe estar dentro de 7m sin cualquier obstáculo. Cuando la lámpara fluorescente del tipo inicio-electrónico o el teléfono inalámbrico de conversión está instalado en este tipo de lámpara o la habitación, el receptor será afectado en la recepción de las señales, por eso la distancia a la unidad interior debe ser más corta. La visualización completa o la visualización borrosa durante la operación significa que la batería es agotada. Por favor cambie las baterías. Si el mando a distancia no puede funcionar normalmente durante la operación, por favor, retire las baterías y vuelva a cargarlas varios minutos después.

NOTA:

Retire las baterías si no se usa la unidad durante largo plazo.

LOCK/LIGHT/RESET/ EXTRA FUNCTION

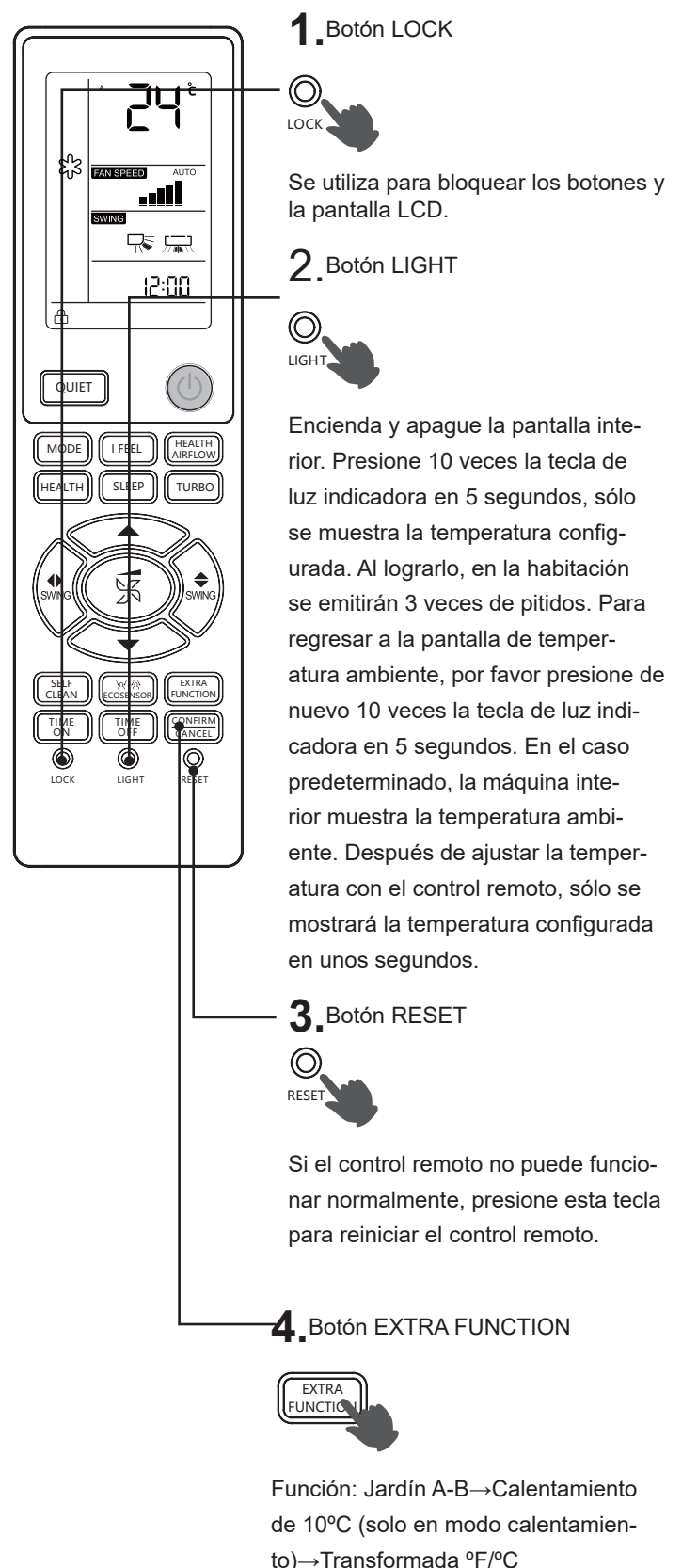

Operación

Modo AUTO, COOL, HEAT, DRY y FAN

1. Arranque de unidad

2. Presione la tecla de modos para seleccionar el modo de operación.

3. Pulse el botón TEMP

Cada vez de pulsar el botón, la temperatura configurada se aumentará 1 °C.

Cada vez de pulsar el botón, la temperatura configurada se disminuirá 1 °C.

Unit will start running to reach the temp. setting on LCD.

4. Selección de la velocidad del ventilador

Pulse el botón FAN SPEED. Cada vez de pulsar, la velocidad de ventilador se cambiará como el siguiente:

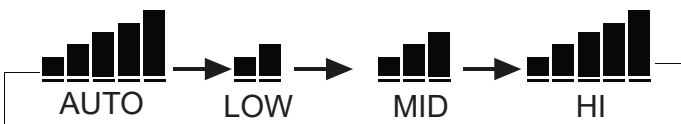

Modo de funcionamiento	Nota
AUTOMÁTICO	En el modo de funcionamiento automático, el acondicionador de aire seleccionará de forma automática la operación Frío o Calor en función de la temperatura de la habitación. Si el VENTILADOR se configura en el modo AUTOMÁTICO, el aparato de aire acondicionado ajustará automáticamente la velocidad del mismo según la temperatura de la habitación.
REFRIGERACIÓN	Sólo para refrigeración
SECO	En el modo SECO, cuando la temperatura de la sala es inferior a la temperatura configurada +2°C, el equipo funcionará de forma intermitente a BAJA velocidad, independientemente de la configuración del ventilador.
CALEFACCIÓN	En el modo CALOR, el equipo distribuirá aire caliente después de un corto periodo de tiempo durante el que se activará la función de prevención de distribución de aire frío. Si el VENTILADOR se configura en el modo AUTOMÁTICO, el aparato de aire acondicionado ajustará automáticamente la velocidad del mismo según la temperatura de la habitación. Cuando se pase de una sola unidad en funcionamiento a dos o más unidades, la unidad que se encuentre APAGADA no expulsará aire durante los primeros 7 minutos y la temperatura mostrada podría ser diferente a la temperatura real.
VENTILADOR	En el modo VENTILADOR, la unidad no funcionará en los modos de REFRIGERACIÓN o CALEFACCIÓN, sino únicamente en el modo VENTILADOR. El modo AUTOMÁTICO no está disponible en el modo VENTILADOR. El ajuste de temperatura quedará deshabilitado. En el modo VENTILADOR, la función Sueño no estará disponible.

• Cada vez que presione el botón, se avanzará sucesivamente la configuración del modo.

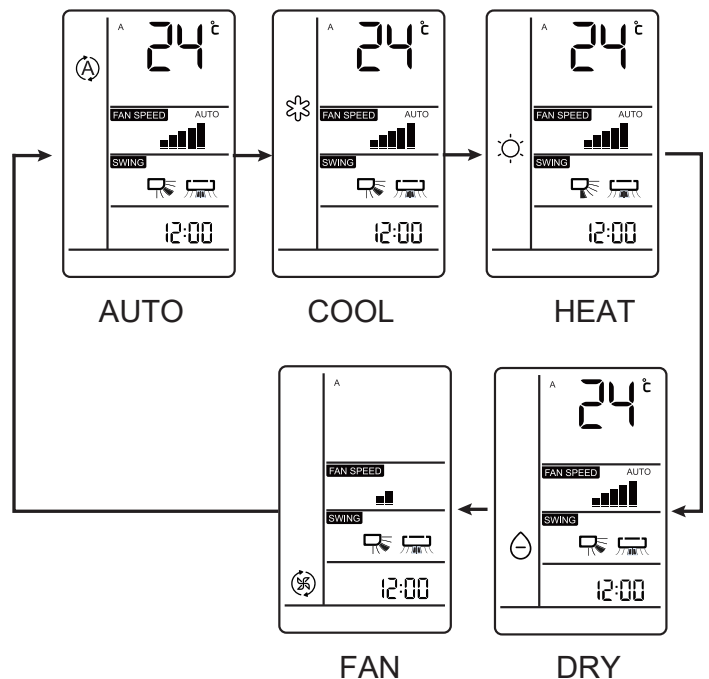

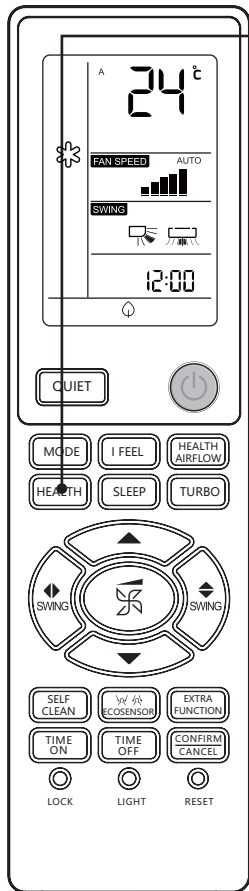

Operación

Modo HEALTH



HEALTH Pulse el botón HEALTH

1. Después de pulsar el botón,  se visualizará y el aire acondicionado entrará en el modo HEALTH.
2. Pulse el botón HEALTH dos veces,  desaparecerá, y el modo se desactivará.

Función de esterilización UV:

Utiliza la banda C, cuyo efecto de esterilización más eficaz en luz ultravioleta, para eliminar microorganismos dañinos como bacterias en el aire, con efecto notable y hacer que el aire sea saludable.

Modo I FEEL

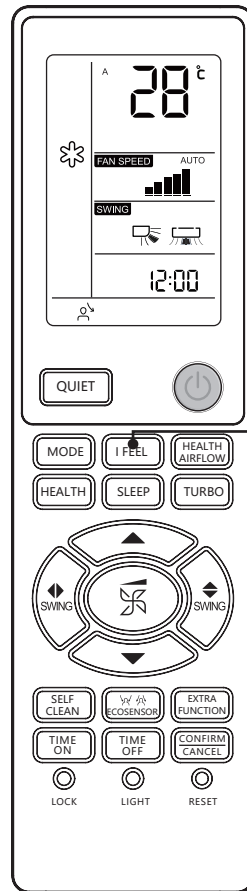

I FEEL Pulse el botón I FEEL

1. Solo para modos frío, calor o auto (no se puede implementar en otros modos)..
2. Colocar el control remoto dentro del rango válido del AC. Presionar el botón " I FEEL " el control remoto muestra el icono "  ". El control remoto envía los datos de la temperatura ambiente a la PCB cada 3 minutos, y el AC funciona de acuerdo a estos datos.
3. Se desactiva el modo "I FEEL " cuando se apaga, se pulsa el botón " I FEEL " o se cambia a otros modos.

Atención:

1. Se recomienda usar la función de esterilización UV durante 1-2 horas al día, más tiempo puede afectar a la vida útil de la lámpara UV.
2. No mire directamente a la lámpara UV ni la toque con la mano cuando la función de esterilización esté activada. Desactive la función de esterilización antes de abrir el panel.
3. Puede aparecer una luz azul cerca de la entrada del aire acondicionado cuando la función de esterilización está activada.
4. La lámpara UV se encenderá solo cuando se ponga en marcha el ventilador interno y se active la función saludable.

Operación

SLEEP Comfortable

Antes de ir a la cama, usted puede pulsar el botón SLEEP y la unidad funcionará en modo SLEEP y le traerá un sueño profundo.

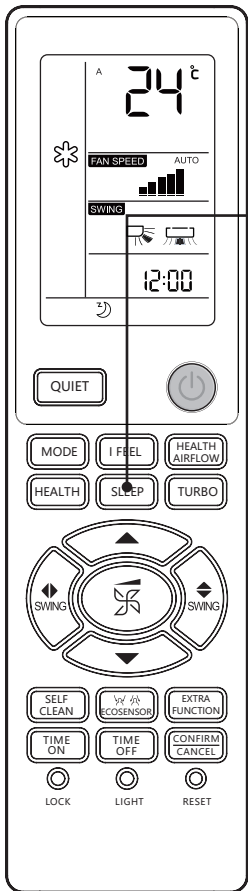

Pulse el botón SLEEP

Modo en Funcionamiento

1. En el modo COOL, DRY

1 hora después de entrar en el modo SLEEP, la temperatura se convertirá en 1°C más alta que la temperatura configurada. Después de otra hora más, la temperatura subirá 1°C más. Bajo este estado la unidad funcionará por 6 horas, entonces la temperatura actual es más alta que la temperatura configurada, por eso la temperatura del interior no va a ser demasiado baja para que usted duerma.

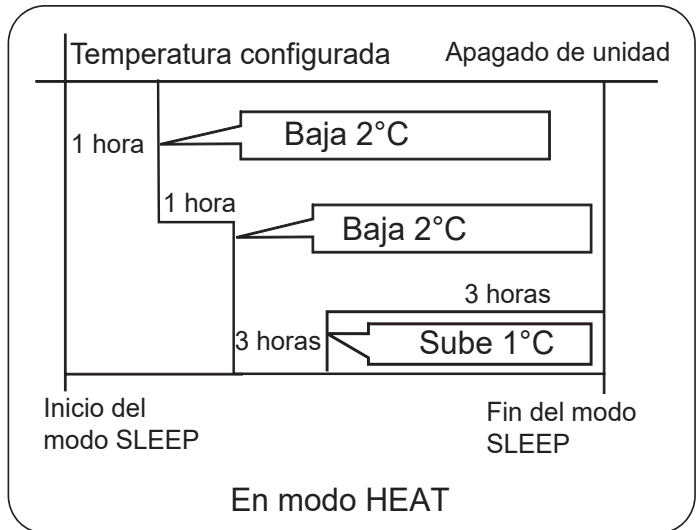

3. En el modo AUTO

La unidad funcionará en correspondiente modo SLEEP, el cual adaptado para el modo de funcionamiento seleccionado automáticamente.

4. En el modo FAN

No dispone de función SUEÑO.

5. Cuando la función de sueño tranquilo está ajustada a 8 horas y el tiempo de sueño tranquilo no se puede ajustar. Cuando la función de TIMER está preparada, la función de sueño tranquilo no se puede configurar. Después de la función de sueño está configurada, si el usuario restablece la función TIMER, la función de sueño será cancelada; la máquina estará en el estado de Timing-On, si los dos modos se configuran al mismo tiempo, cualquier del tiempo de operación es terminado primero, la unidad dejará de funcionar automáticamente, y el otro modo se cancelará.

Observación de la recuperación del fallo de alimentación:

Pulse el botón SLEEP diez veces en cinco segundos para entrar en la función después de escuchar cuatro sonidos. Y pulse el botón SLEEP diez veces en cinco segundos para salir de la función después de escuchar dos sonidos.

Función de Recuperación del Fallo de Alimentación

Si la unidad se enciende en el primer momento, el compresor no empezará a funcionar a menos que hayan transcurrido 3 minutos. Cuando se recupera la alimentación después del fallo de alimentación, la unidad funcionará automáticamente y el compresor comenzará a funcionar después de 3 minutos más tarde.

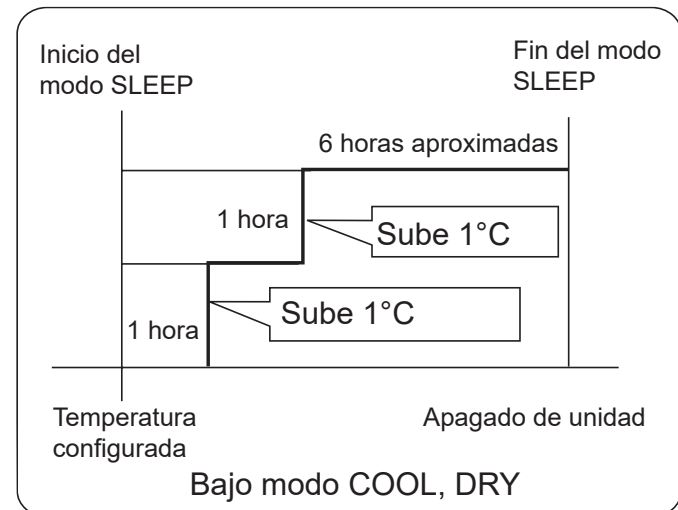

2. En el modo HEAT

1 hora después de entrar en el modo SLEEP, la temperatura bajará 2°C comparando con la temperatura configurada. Después de 1 hora más, la temperatura también bajará 2°C más. La unidad mantendrá la temperatura por 3 horas. Por eso la temperatura es más baja que la temperatura configurada y la temperatura del interior no será demasiado alta para que usted duerma.

Operación

Modo HEALTH AIRFLOW



HEALTH AIRFLOW Configuración de la función de flujo de aire saludable

1. Presione el botón de flujo de aire saludable,  aparece en la pantalla. Evite los fuertes golpes de aire directo al cuerpo.
2. Presione el botón de flujo de aire saludable nuevamente,  aparece en la pantalla. Evite que el flujo de aire fuerte sople directamente al cuerpo.

HEALTH AIRFLOW La cancelación de la función de flujo de aire de salud.

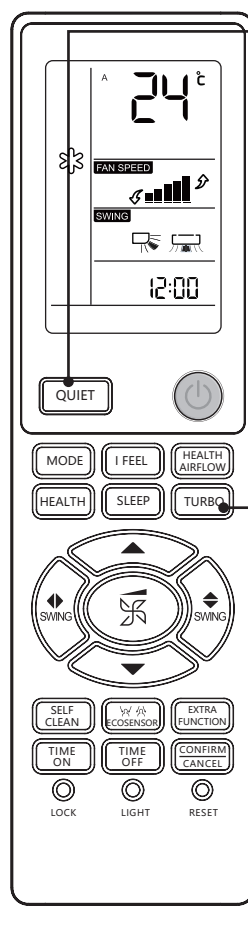

Presione nuevamente el botón de flujo de aire saludable. se abren las rejillas de entrada y salida del aire acondicionado y la unidad sigue funcionando en las condiciones anteriores al ajuste de la función de flujo de aire saludable. Después de detenerse, la rejilla de salida se cerrará automáticamente.

Modo QUIET/TURBO



QUIET Pulse el botón QUIET

Usted puede utilizar esta función cuando necesita el silencio para descansar o leer.

Cada vez de pulsar,  se visualizará. El aire acondicionado funcionará bajo el modo QUIET. En el modo QUIET, la velocidad de ventilador tomará automáticamente la velocidad baja en el modo de ventilador AUTO. Pulse otra vez el botón QUIET,  desaparece, y este modo se desactiva.

TURBO Pulse el botón TURBO

Utilice esta función si necesita calentar o refrigerar rápidamente una habitación.



Pulse el botón TURBO. El mando a distancia mostrará , y podrá entrar en la función de turbo. Pulse de nuevo el botón TURBO para cancelar la función de turbo.

Atención:

1. No se puede tirar directamente de la rejilla de salida con la mano. De lo contrario, la rejilla funcionará incorrectamente. Si la rejilla no funciona correctamente, deténgase por un minuto y luego comience, ajustándose con el control remoto.
2. El control remoto puede memorizar cada estado de operación. Cuando lo inicie la próxima vez, simplemente presione el botón ON / OFF y la unidad funcionará en el estado anterior.

Al funcionar de forma fuerte, la velocidad del ventilador llega a la máxima; al funcionar en silencio, la velocidad del ventilador es muy baja.

NOTA:

1. Después de establecer la función de flujo del aire saludable, la posición de la rejilla se fijará.
2. En el modo de calefacción, es mejor seleccionar el modo .
3. En el modo de refrigeración, es mejor seleccionar el modo .
4. En el modo de enfriamiento y seco, si utiliza el aparato de aire acondicionado durante un prolongado período de tiempo en un entorno con alta humedad, se puede producir condensación de agua en la rejilla exterior.
5. Seleccione la dirección apropiada del ventilador de acuerdo con las condiciones reales.

NOTA:

1. Si se selecciona el modo rápido HEAT o COOL en el modo de funcionamiento TURBO, la habitación no presentará una distribución homogénea de la temperatura.
2. Si el modo de funcionamiento QUIET se mantiene activo durante un periodo prolongado de tiempo, no se alcanzarán niveles eficaces de calefacción o refrigeración.

Operación

Modo SWING

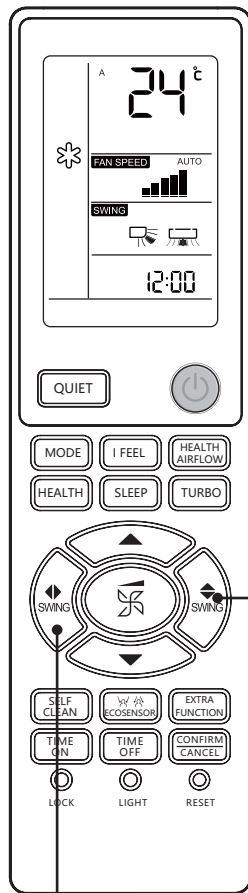

1. Dirección del flujo de aire hacia arriba y abajo

Cada vez de pulsar el botón, la dirección del flujo de aire que se visualiza en el mando a distancia es como el siguiente de acuerdo con diferentes modos:

COOL/DRY/FAN:



HEAT:



AUTO:

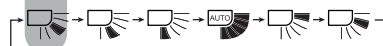

Estado inicial

2. Dirección del flujo de aire hacia izquierdo y derecho



Cada vez de pulsar el botón, el mando a distancia muestra el siguiente:

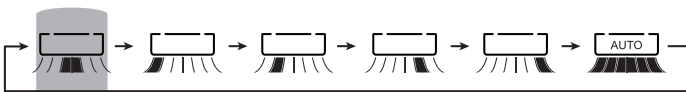

Estado inicial

NOTA:

1. Cuando la humedad es alta, posiblemente se condense el agua en la salida de aire si todas las persianas verticales son ajustadas hacia la izquierda o hacia la derecha.
2. Se recomienda no mantener la aleta horizontal en la posición hacia abajo durante mucho tiempo en el modo COOL o DRY, de lo contrario, se podría condensar el agua.
3. Cuando el flujo de aire frío está hacia abajo en el modo COOL, ajustar el flujo de aire horizontalmente será mucho más útil para un.

Modo SELF-CLEAN

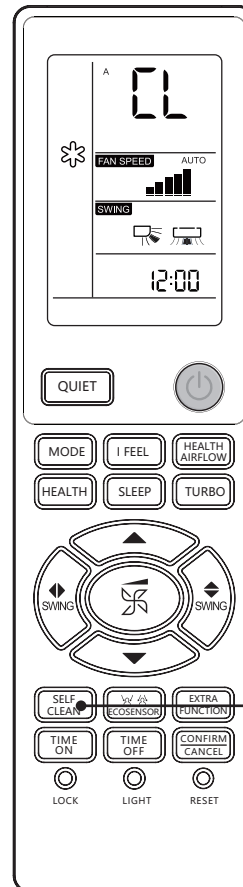

Descripción funcional:

la finalidad de esta función es limpiar el evaporador.

Entrada y salida:

pulse el botón SELF CLEAN para acceder a esta función, aparecerá "CL" en el panel de la unidad interior y también en el mando a distancia. El tiempo de funcionamiento máximo no debe ser superior a 21 minutos, esta función se desactivará automáticamente emitiendo dos pitidos, entonces la unidad volverá al estado original. Durante la operación de SELF CLEAN . pulsar repetidamente el botón no tendrá efecto y no abandonará el estado. Pulse el botón de encendido o cambie a otro modo para salir.

NOTA:

1. Esta función está desactivada en el modo temporizador/ sueño.
2. Una vez se inicie este modo, el volumen de aire podría reducirse o incluso no haber flujo de aire, o podría soplar aire frío.
3. Es normal que la unidad haga ruidos al expandirse con el calor o contraerse con el frío.
4. El tiempo mostrado "CL" podría durar diferente en el mando a distancia y en el panel.
5. Si la temperatura ambiente exterior está por debajo de cero, podría ocurrir un código de error "F25" durante la operación de limpieza automática, es una protección normal. Apague la alimentación y reiniciela 10 segundos después.
6. Las mejores condiciones para utilizar este modo son: la temperatura es de 20°C~27°C y la humedad es de 35%~60%. En la puerta, la temperatura es de 25°C~38°C (estaciones frías) en el exterior.
7. Es difícil que aparezca escarcha si el aire es demasiado seco (humedad<20%). Si la humedad es demasiado elevada (humedad>70%), el agua condensada podría aumentar, alejando la escarcha.

Operación

Modo ECO SENSOR



NOTA:

Se utiliza un sensor humano para detectar cambios en la radiación infrarroja emitida por los cuerpos humanos. Con las siguientes condiciones, la detección podría no ser precisa:

1. Temperatura ambiente elevada, cercana a la temperatura corporal.
2. Presencia de personas con mucha ropa o tumbadas sobre el estómago o la espalda.
3. La velocidad del movimiento humano es superior a la sensibilidad del sensor. Movimientos frecuentes de mascotas, o balanceo frecuente de cortinas u otros objetos en interiores debido al viento.
4. Los objetivos en movimiento están fuera del alcance de detección del sensor.
5. Los extremos izquierdo y derecho de la unidad interior están instalados demasiado cerca de la pared.
6. Hay luz del sol directa dentro de la sala.
7. El climatizador funciona en una sala donde la temperatura ambiente fluctúa pronunciadamente

Además, si hay una persona en el límite de dos o tres áreas de soplado de aire, el aire se enviará a las dos áreas respectivamente o se barrerá automáticamente. El aire evitará estas dos áreas o se barrerá automáticamente.

Modo TIMER

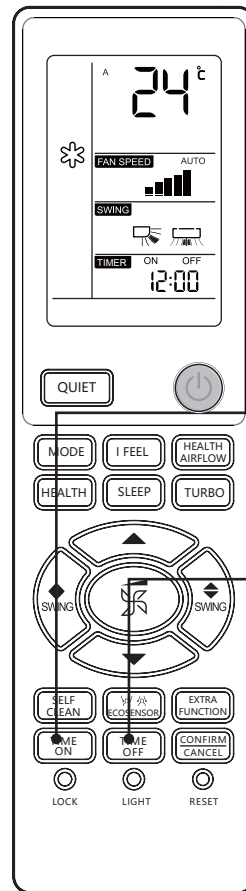

tiene pulsado, la hora se

La hora puede ser ajustada dentro de 24 horas.

3. Confirme su ajuste

Después de ajustar la hora correcta y pulsar el botón para confirmar, "ON" u "OFF" en el mando a distancia dejará de parpadear.

4. Cancelar la configuración del temporizador

Presione el botón del temporizador las veces que sea necesario hasta que desaparezca el indicador del tiempo.

NOTA:

Después de cambiar las pilas o si se produce un fallo en el suministro eléctrico, la configuración de hora se restablecerá. Según la secuencia de configuración de hora aplicada a las funciones TEMPORIZADOR DE ENCENDIDO y TEMPORIZADOR DE APAGADO, podrá realizar operaciones de Inicio-Parada o Parada-Inicio.

Operación

Descripción de la función Wi-Fi

Diagrama de la arquitectura del sistema

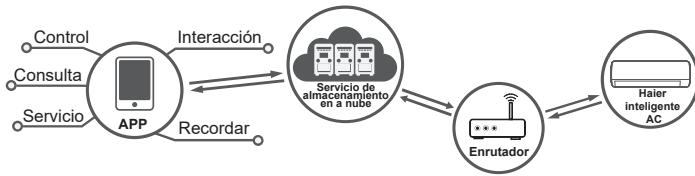

Entorno de la aplicación

Se necesitan un teléfono móvil inteligente y un enrutador inalámbrico, el enrutador inalámbrico debe poder conectarse a Internet. El teléfono móvil inteligente requiere sistema IOS o Android:



Sistema IOS
Debe admitir IOS9.0 o superior



Sistema Android
Debe admitir Android 5.0 o superior

Método de configuración

Escanee el siguiente código QR para descargar la APLICACIÓN "hOn".

Otras opciones de descarga: busque hOn APP en:

- App Store (IOS)
- Google Play (Android)
- Huawei AppGallery (Android)

Después de descargar la aplicación, regístrese, conecte el aire acondicionado y disfrute usando hOn para controlar su dispositivo. Consulte la sección AYUDA dentro de la APLICACIÓN para obtener más detalles sobre cómo registrarse, conectar la unidad y otras operaciones.

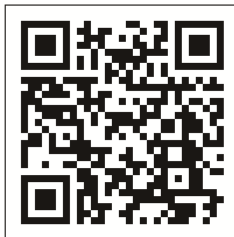

Operación de ON/OFF y operación de prueba

Operación de ON/OFF:

- Use la operación sólo cuando se pierde el mando a distancia o el mando de distancia tiene fallo. Y bajo el modo de funcionamiento de emergencia, el aire acondicionado puede funcionar automáticamente por un cierto tiempo.
- Cuando se pulsa el botón de operación de emergencia, se escuchará una vez del sonido "Pi" que significa el inicio de este modo.
- Después de pulsar el botón y empezar el modo de emergencia, la unidad va a funcionar automáticamente de acuerdo con las siguientes condiciones:

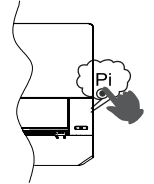

Temperatura interior	Temperatura configurada	Modo de TIMER	Velocidad de aire	Operation mode
Sobre 24 °C	24 °C	No	AUTO	COOL
Bajo 24 °C	24 °C	No	AUTO	HEAT

- El cambio de la temperatura configurada o de la velocidad de aire no es disponible. El modo TIMER o DRY tampoco es disponible.

Operación de prueba:

El botón de operación de prueba usa el mismo botón del modo de emergencia.

- Use el botón en la operación de prueba cuando la temperatura del interior es menor que 16°C, no lo use bajo el funcionamiento normal.
- Mantenga pulsado el botón de operación de prueba por más que 5 segundos. Después de escuchar dos veces del sonido "Pi", libere el botón: Empezará el modo refrigeración con la velocidad del flujo de aire "HI".

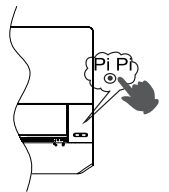

Operación

Función SteriClean

Para utilizar la función SteriClean, consulte en la APP hOn.

Introducción sobre la Función SteriClean

Fase 1 - Autolimpieza que elimina la suciedad: Congela la humedad del aire que entra en contacto con el evaporador y elimina la suciedad al descongelarse. El revestimiento de aluminio hidrófilo con un ángulo más pequeño ($\alpha \approx 5^\circ$) ayuda a aumentar la eficiencia del drenaje del agua.

Fase 2 - Esterilización a 56°C: Utiliza tecnología inteligente de monitoreo de temperatura y control de frecuencia para ajustar el funcionamiento del compresor, de modo que mantenga el evaporador a alta temperatura por más de 30 minutos para eliminar bacterias y virus dentro del aire acondicionado.

Fase 3 - Enfriamiento rápido del evaporador para mejorar la eficacia de esterilización. La superficie de la lámina está recubierta con nanopartículas de plata cuya eficacia antibacteriana es de hasta el 99%.

Atención:

1. La función dura entre 60 y 80 minutos y puede salir aire caliente durante el proceso cuando el evaporador se calienta hasta 56°C o se mantiene a 56°C en verano.
2. La función puede provocar cambios en la temperatura del ambiente en invierno.
3. Cuando la temperatura del ambiente exterior es superior a 36°C, la función SteriClean no se puede activar. En cambio, solo se activará la función de autolimpieza y durará 21 minutos.

Carga de batería

1



Remueva la tapa;

2



Cargue las baterías según las instrucciones. 2 baterías de R-03, tecla de restablecimiento (cilindro). Asegúrese de que las baterías se carguen correctamente;

3



Cargue las baterías y ponga la tapa.

INFORMACIÓN IMPORTANTE ACERCA DEL REFRIGERANTE UTILIZADO

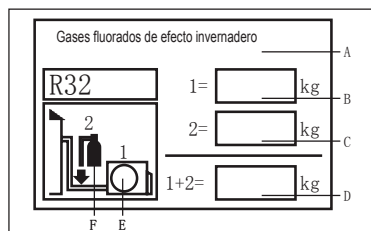

Este producto contiene gases fluorados de efecto invernadero.
No los libere libremente a la atmósfera.

Tipo de refrigerante: R32

Valor GWP*: 675

GWP = Potencial de contribución al calentamiento global

Escriba con tinta indeleble:

- 1 la carga de refrigerante que contiene el producto de fábrica
- 2 la cantidad de refrigerante adicional cargada durante la instalación y
- 1+2 la carga total de refrigerante suministrada con el producto.

Una vez escritos los datos correspondientes, la etiqueta deberá adherirse cerca de la conexión de carga del producto (por ejemplo, sobre la parte interna de la cubierta de la válvula de retención).

A Gases fluorados de efecto invernadero

B Carga de refrigerante que contiene el producto de fábrica: consulte la placa de características de la unidad.

C Cantidad de refrigerante adicional cargada durante la instalación.

D Carga total de refrigerante.

E Unidad exterior.

F Botella de refrigerante y colector de carga.

CONFORMIDAD DE LOS MODELOS SEGÚN LAS NORMATIVAS EUROPEAS

Clima: T1 Tensión: 230V

CE

Todos los productos satisfacen los requisitos de las siguientes normas europeas:

- 2014/53/EU(RED)
- 2014/517/EU(F-GAS)
- 2009/125/EC(ENERGY)
- 2010/30/EU(ENERGY)
- 2006/1907/EC(REACH)

RoHS

Los productos satisfacen los requisitos de la directiva 2011/65/EU establecida por el Parlamento Europeo y el Consejo sobre restricciones a la utilización de determinadas sustancias peligrosas en aparatos eléctricos y electrónicos (Directiva RoHS UE).

WEEE

De acuerdo con la directiva 2012/19/EU del Parlamento Europeo, se informa al consumidor acerca de los requisitos de eliminación de productos eléctricos y electrónicos.

REQUISITOS DE ELIMINACIÓN:



Su aparato de aire acondicionado ha sido marcado con este símbolo, el cual significa que los productos de tipo eléctrico y electrónico no deben mezclarse con residuos domésticos sin clasificar. No intente desmontar el sistema personalmente: tanto el desmontaje del sistema de aire acondicionado como la manipulación del refrigerante, el aceite y cualquier otro componente deben ser llevados a cabo por un instalador capacitado, de acuerdo con la legislación local y nacional al efecto. Los aparatos de aire acondicionado deben ser manipulados en instalaciones de manipulación especializadas y aptas para su reutilización, reciclado y recuperación. Al garantizar la correcta eliminación de este producto, usted contribuirá a evitar las posibles consecuencias negativas que podría provocar sobre el medioambiente y la salud humana. Póngase en contacto con el instalador o la autoridad local pertinente si desea obtener más información. Las pilas deben ser extraídas del mando a distancia y eliminadas de forma independiente, de acuerdo con la legislación local y nacional al efecto.

Wi-Fi

- Máxima potencia de transmisión inalámbrica (20 dBm)
- Rango de frecuencia de operación inalámbrica (2400-2483.5MHz)

Instalación de la unidad interior

Herramientas necesarias para realizar la instalación

- Destornillador
- Alicata
- Sierra para metales
- Broca de tubo
- Llave (17, 19 y 26 mm)
- Detector de fugas de gas o agua jabonosa
- Llave dinamométrica (17 mm, 22 mm, 26 mm)
- Cortatubos
- Herramienta de conicidad
- Cuchilla
- Metro
- Avellanador

Fuente de alimentación

- Antes de insertar el enchufe de alimentación en la toma, compruebe que el voltaje no falla.
- La fuente de alimentación es la que figura en la placa de datos nominales.
- Instale el aparato en un circuito dedicado de alimentación.
- Debe existir una toma al alcance del cable de alimentación. No trate de prolongar el cable cortándolo.

Selección del lugar de instalación

- Coloque la unidad sobre una superficie que pueda soportarla correctamente y no provoque vibraciones.
- Asegúrese de que el lugar no se ve afectado por calor o vapor generado en las cercanías y donde la unidad pueda funcionar sin perturbaciones.
- Asegúrese de que el lugar permita un drenaje sencillo y en el que puedan conectarse los tubos a la unidad exterior.
- Asegúrese de que el aire frío pueda distribuirse uniformemente por la sala.
- Coloque la unidad interior cerca de una toma de suministro eléctrico con espacio suficiente alrededor.
- Coloque la unidad interior de modo que se encuentre a más de 1 metro de televisiones, radios, aparatos inalámbricos y lámparas fluorescentes.
- En el caso de fijar el mando a distancia a una pared, colóquelo donde la unidad interior pueda recibir su señal mientras estén encendidas las lámparas fluorescentes de la sala.

Diagrama de instalación de unidades interiores

El modelo utiliza refrigerante de HFC r32.

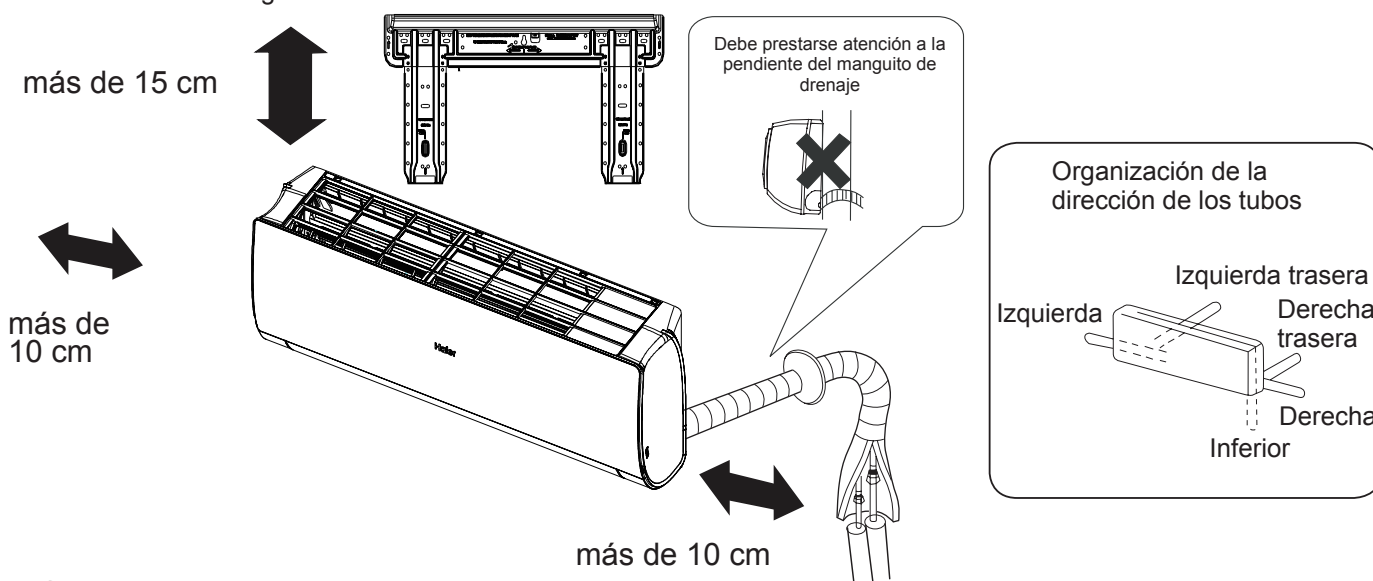

Si se usa el tubo de drenaje del lado izquierdo, asegúrese de que el orificio se comunique.

La distancia entre la unidad interior y el suelo debe ser superior a 2 m.

Recuerde que la ilustración anterior podría no reflejar fielmente el producto adquirido y debe utilizarse únicamente como referencia.

Instalación de la unidad interior

1 Instalar la placa de montaje y ubicar el orificio en la pared

Al fijar por primera vez la placa de montaje

1. Nivele correctamente la placa a fijar contra la pared basándose en pilares o dinteles cercanos y fije temporalmente la placa con un clavo de acero.
2. Asegúrese de nuevo de que la placa se encuentre bien nivelada colgando una plomada desde el punto superior central de la placa. Una vez comprobado, fije la placa con el clavo de acero de fijación.
3. Busque la ubicación del orificio de pared A/C utilizando un metro.

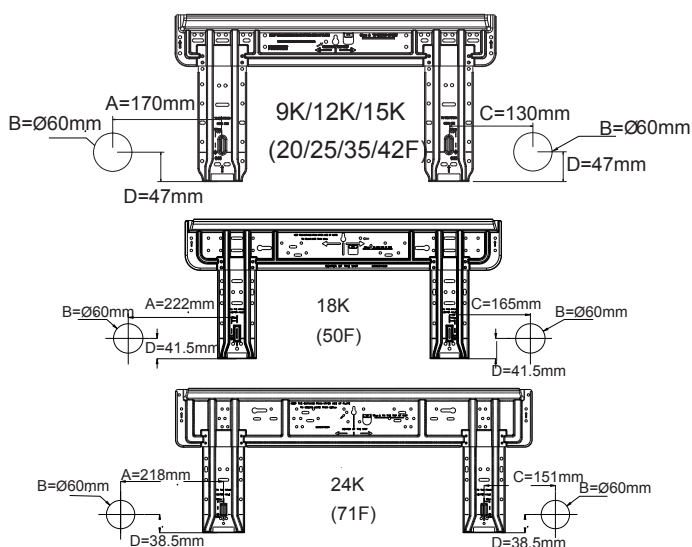

Al montar la placa de montaje fijándola a una barra lateral y un dintel

- Fije una barra de montaje (se vende por separado) a la barra lateral y el dintel, y asegure la placa a la barra de montaje fijada.
- Consulte la sección anterior "Al fijar por primera vez la placa de montaje" para más información acerca del orificio de la pared.

2 Practicar un orificio en la pared e instalar la cubierta del orificio de entubación

- Practique un orificio de 60 mm de diámetro con pendiente ligeramente descendiente hacia el exterior de la pared.
- Instale la cubierta del orificio de entubación y séllela con masilla después de la instalación.

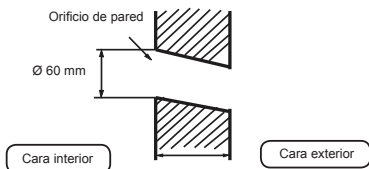

(Sección del orificio de pared) © Tubo del orificio de entubación

3 Instalación de la unidad interior

Extracción de los tubos

[Entubación trasera]

- Extraiga los tubos y el manguito de drenaje y fíjelos con cinta adhesiva

[Izquierda · Entubación trasera izquierda]

- En caso de realizar la entubación por el lado izquierdo, corte con una cuchilla la cubierta de la entubación izquierda.
 - En caso de realizar la entubación a través de la parte trasera izquierda, doble los tubos de acuerdo con la dirección de entubación que figura en la marca del orificio de entubación trasera izquierda, ubicada sobre los materiales aislantes.
1. Pase la manguera aislante a través del hueco de los materiales de aislamiento de calor de la unidad interior.
 2. Inserte los cables eléctricos de interior / exterior a través de la parte trasera de la unidad interior y tire de ellos desde la parte delantera. A continuación, conéctelos.
 3. Cubra la cara de sellado con aceite refrigerante y conecte los tubos. Cubra la conexión con material aislante de calor y asegúrese de fijarla con cinta adhesiva.

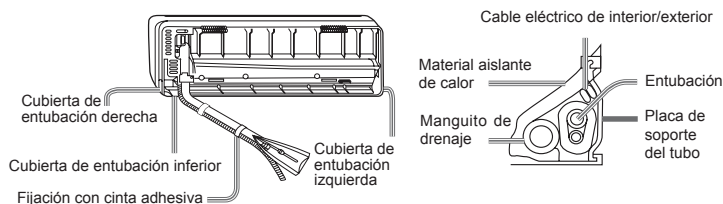

- Los cables eléctricos de interior/exterior deben conectarse a la entubación del refrigerante utilizando cinta protectora.

[Entubación en otra dirección]

- Corte con una cuchilla la cubierta de entubación de acuerdo con la dirección de entubación y doble los tubos de acuerdo con la posición del orificio en la pared. Tenga cuidado de no romper los tubos al doblarlos.
- Conecte previamente el cable eléctrico de interior / exterior y tire de la conexión al aislante de calor del componente de conexión.

Fijación de la unidad interior

- Cuelgue con seguridad la unidad de las muescas superiores de la placa de montaje. Mueva el bastidor hacia los lados para verificar que la fijación se haya realizado de la forma correcta.
- Para fijar el bastidor a la placa de montaje, sostenga el aislante del bastidor por debajo y colóquelo en posición perpendicular.

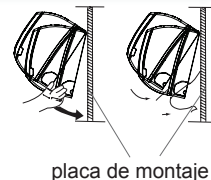

Descarga de la unidad interior

- Al descargar la unidad interior, utilice la mano para levantar el bastidor y separarlo del gancho. Levante entonces la parte inferior del bastidor llevándolo hacia fuera ligeramente hasta que la unidad se separe de la placa de montaje.

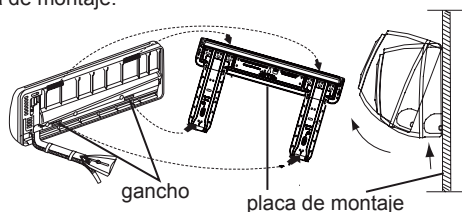

4 Conexión de los cables eléctricos de interior/exterior

Extraer la cubierta del cableado

- Extraiga la cubierta de los terminales situada en la esquina inferior derecha de la unidad interior. Extraiga entonces la cubierta del cableado desenroscando los tornillos.

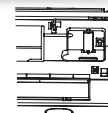

Al conectar el cable después de instalar la unidad de interior

1. Inserte desde fuera el cable en la sala a través del lado izquierdo del orificio de la pared en el que ya se encuentra el tubo.
2. Tire del cable desde el lado delantero y conecte el cable creando un bucle.

Al conectar el cable antes de instalar la unidad de interior

- Inserte el cable desde la parte trasera de la unidad y tire desde la parte delantera.
- Afloje los tornillos e inserte los extremos del cable en el bloque de terminales. Apriete entonces los tornillos.
- Tire ligeramente del cable para asegurarse de que los cables han quedado correctamente insertados y apretados.
- Después de conectar el cable, no olvide fijar el cable conectado con la cubierta de cable.

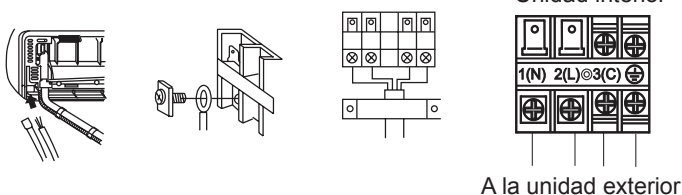

Nota:

Al conectar el cable, confirme el número de terminales de las unidades interior y exterior detenidamente. Si el cableado no se ha realizado correctamente no se podrá utilizar el aparato correctamente, provocándose un defecto.

Cableado de conexión	4G 1,0 mm ²
----------------------	------------------------

1. Si el cable de alimentación está dañado deberá ser reemplazado por el fabricante, agente de servicio o profesional cualificado. El tipo de cable de conexión es H07RN-F.
2. Si el fusible de la placa PC está roto, cámbielo por otro de tipo T.3.15A/250 VCA (interior)
3. El método de cableado debe satisfacer los requisitos de las normas locales de cableado.
4. Después de la instalación, el enchufe de alimentación debe encontrarse ubicado en un lugar fácilmente accesible.
5. Debe instalarse un interruptor en el cableado fijo. El interruptor deberá ser de tipo omnipolar y la distancia entre los dos contactos no deberá ser inferior a 3mm.

5 Instalación de la fuente de alimentación

- La fuente de alimentación debe utilizarse exclusivamente con el aparato de aire acondicionado.
- En caso de instalar el aire acondicionado en un lugar húmedo, instale un interruptor de fugas de masa.
- Para realizar la instalación en otro lugar, utilice un interruptor de circuito situado lo más lejos posible.

6 Trabajos de corte y conicidad de los tubos

- El corte del tubo se realiza con un cortador de tubos. Deberán eliminarse las rebabas.
- Después de insertar la tuerca cónica deberá procederse a realizar los trabajos de conicidad.

	Herramienta de conicidad para R32	Herramienta de conicidad convencional	
	De tipo acoplamiento	De tipo acoplamiento (tipo rígido)	De tipo palometa (tipo imperial)
A	0~0,5 mm	1,0~1,5 mm	1,5~2,0 mm

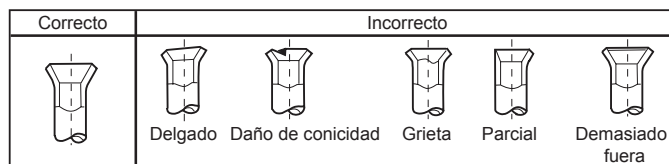
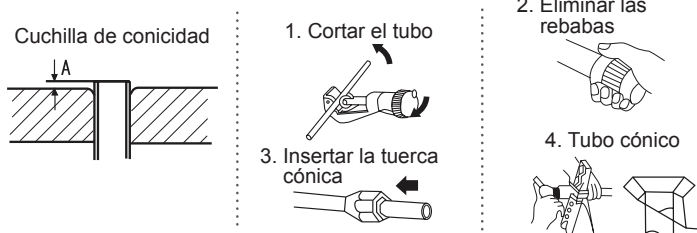

7 Durante el drenaje

- Instale el manguito de drenaje formando una pendiente descendiente.
- No practique el drenaje como se muestra a continuación.

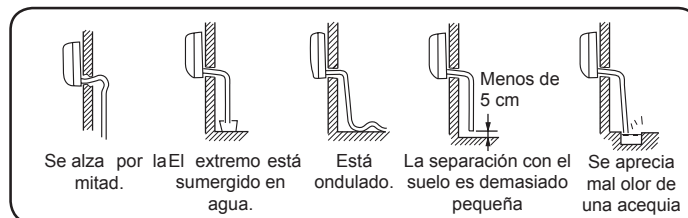

- Deposite agua en la bandeja de drenaje de la unidad interior y confirme que el drenaje se realiza correctamente hacia fuera.
- En caso de que el manguito de drenaje se encuentre en una sala, asegúrese de aplicar aislante de calor.

8 Durante el drenaje

Indicación de código	Descripción del problema	Analizar y diagnosticar
E1	Fallo del sensor de temperatura ambiente	Conexión defectuosa del conector; Termistor defectuoso;
E2	Error del sensor de intercambio de calor	PCB defectuosa;
E4	Error de EEPROM interna	Datos de EEPROM defectuosos; Memoria EEPROM defectuosa; PCB defectuosa;
E7	Error de comunicación entre las unidades interior y exterior	Error de transmisión de señal entre las unidades interior y exterior debido a un error de cableado; PCB defectuosa;
E14	Avería del motor del ventilador interior	Funcionamiento interrumpido debido a la ruptura de un cable dentro del motor del ventilador; Funcionamiento interrumpido debido a la ruptura de los hilos de plomo del motor del ventilador; Error de detección debido a una placa PCB defectuosa de la unidad interior;

9 Prueba de instalación y ejecución de la prueba

- Explique al cliente cómo utilizar el aparato utilizando el manual de instrucciones.



Compruebe los siguientes puntos de prueba

Escriba una marca ✓ en las casillas

- ¿Existe una fuga de gas en la conexión del tubo?
- ¿Aislamiento de calor de la conexión del tubo?
- ¿Están los cables de conexión interiores y exteriores firmemente insertados en el bloque de terminales?
- ¿Están los cables de conexión interior y exterior fijados firmemente?
- ¿Se ha realizado el drenaje correctamente?
- ¿Está la línea de tierra conectada con seguridad?
- ¿Está la unidad interior fijada con seguridad?
- ¿Cumple la normativa la fuente de voltaje?
- ¿Se aprecian ruidos?
- ¿Está la lámpara iluminada normalmente?
- ¿Se realizan normalmente las operaciones de calentamiento (con la bomba de calor) y refrigeración?
- ¿Funciona correctamente el regulador de temperatura de la sala?

Mantenimiento

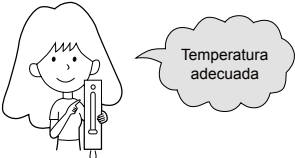
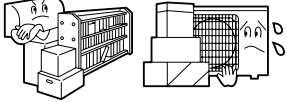
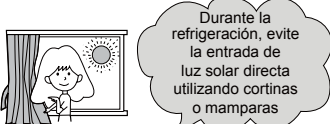
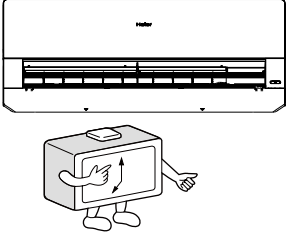
Para utilizar el aparato de aire acondicionado de forma inteligente

<p>Configure una temperatura adecuada para la habitación.</p> 	<p>No bloquee las tomas de entrada o salida de aire.</p> 
<p>No bloquee las tomas de entrada o salida de aire.</p> 	<p>Utilice el temporizador de forma eficiente</p> 
<p>Si no tiene intención de usar la unidad durante un periodo prolongado de tiempo, apague el interruptor principal de la fuente de alimentación.</p> 	<p>Utilice las lamas de forma eficiente</p> 

mando a distancia



No use agua; limpie el mando a distancia con un paño seco. No use limpiacristales ni paños impregnados con productos químicos.

Equipo interior



Limpie el aparato de aire acondicionado utilizando un paño suave y seco. Si aprecia manchas graves, utilice un detergente neutro diluido con agua. Escorra el agua del paño antes de la limpieza. Limpie entonces completamente el detergente.

No utilice ninguno de los siguientes productos para limpiar la unidad.

No utilice productos químicos ni paños tratados químicamente para limpiar la unidad.

No utilice benceno, disolvente de pintura, polvo de pulir u otros disolventes para limpiar la unidad. Pueden provocar grietas o deformaciones en las superficies de plástico.





Agua caliente a más de 40 °C (104 °F) podría provocar efectos de decoloración o deformación.

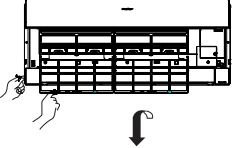

Limpieza del filtro de aire

- Mantenga pulsado el botón "SMART" por 5s para levantar parcialmente el panel
- Abra el panel con la mano y soporte el panel con un soporte
- Remueva el filtro
- Limpie el filtro
- Monte el filtro
- Remueva el soporte y cierre el panel
- Presione el botón "SMART" y el panel se bajará automáticamente y se cerrará

Sustitución del filtro purificador de aire

- Abra la rejilla de la toma de entrada

Mantenga pulsado el botón "SMART" por 5s para levantar parcialmente el panel

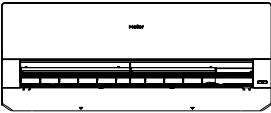

- Extraiga el filtro de aire estándar

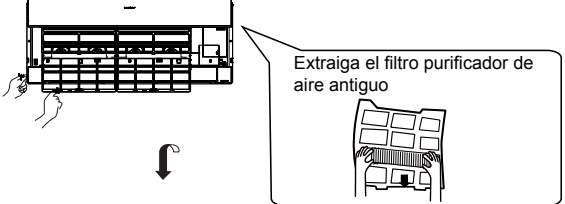
Deslice el mando ligeramente hacia arriba para liberar el filtro y, a continuación, tire de él.

- Instale el filtro purificador de aire

Coloque los accesorios del filtro purificador de aire en los soportes izquierdo y derecho del filtro.

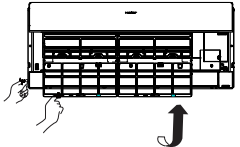

- Instale el filtro de aire estándar (Instalación necesaria)
 

ATENCIÓN:
La superficie de color blanco del filtro purificador de aire fotocatalizador debe quedar orientada hacia fuera, mientras que la superficie de color negro debe quedar orientada hacia la unidad. Por su parte, la superficie de color verde del filtro purificador de aire antibacterias debe quedar orientada hacia fuera, mientras que la superficie de color blanco debe quedar orientada hacia la unidad.
- Cierre la rejilla de la toma de entrada

Mantenga pulsado el botón "SMART" y el panel bajará y cierre automáticamente

NOTA:

- El filtro purificador de aire fotocatalizador se solarizará en un periodo de tiempo fijo. En el caso de una familia normal, suele solarizarse cada 6 meses.
- El filtro purificador de aire antibacterias disfruta de una gran durabilidad y no es necesario sustituirlo. No obstante, durante las temporadas de uso es recomendable eliminar el polvo con frecuencia utilizando un aspirador o agitándolo ligeramente. De lo contrario, su rendimiento puede verse afectado.
- Cuando se encuentre en uso, conserve el filtro purificador de aire antibacterias en un lugar fresco y seco y evite su exposición a la luz solar directa durante periodos prolongados de tiempo. De lo contrario, su capacidad de esterilización se reducirá.

Precauciones

⚠ ADVERTENCIA

Llame al departamento de ventas / asistencia técnica si desea obtener más información acerca de la Instalación.

No intente instalar este aparato de aire acondicionado personalmente.

Una instalación incorrecta podría provocar descargas eléctricas, incendios o fugas de agua.

⚠ ADVERTENCIA

Si aprecia alguna anomalía, como una pequeña quemadura, detenga inmediatamente el funcionamiento del aparato y póngase en contacto con su punto de venta.

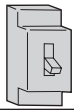

!
CUMPLIMIENTO
ESTRICTO

Utilice una fuente de alimentación exclusiva equipada con un interruptor de circuito.

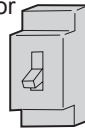

!
CUMPLIMIENTO
ESTRICTO

Compruebe que la instalación del drenaje se haya llevado a cabo correctamente.

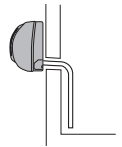

Conecte el cable de la fuente de alimentación completamente a la toma de suministro eléctrico.



!
CUMPLIMIENTO
ESTRICTO

Utilice un nivel de voltaje adecuado.



!
CUMPLIMIENTO
ESTRICTO

1. No prolongue el cable de la fuente de alimentación ni lo conecte por un punto intermedio.
2. No instale el aparato en un lugar en el que sea posible la generación de fugas de gas inflamable alrededor de la unidad.
3. No permita que la unidad resulte expuesta a vapores de agua o de aceite.

⊘
PROHIBIDO

No enrolle el cable de la fuente de alimentación.

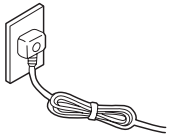

⊘
PROHIBIDO

Extreme la precaución para evitar dañar el cable de la fuente de alimentación.

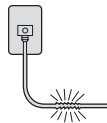

⊘
PROHIBIDO

No inserte objetos a través de la toma de entrada o salida de aire.

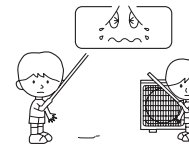

⊘
PROHIBIDO

No inicie ni detenga el funcionamiento del aparato desconectando el cable de la fuente de alimentación.

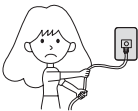

⊘
PROHIBIDO

No dirija el flujo de aire directamente hacia personas, en especial hacia niños o ancianos.



⊘
PROHIBIDO

No intente reparar o reconstruir el aparato personalmente.

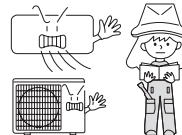

Conecte el cable de conexión a tierra.

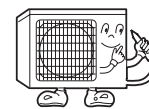

⏚
Conexión a tierra

⚠ PRECAUCIÓN

No utilice el aparato con fines de conservación de alimentos, obras de arte, equipos de precisión o cultivos, ni tampoco en instalaciones agrarias.



⊘
PROHIBIDO

Aspire aire fresco con frecuencia, especialmente si hay algún aparato de gas en funcionamiento al mismo tiempo.

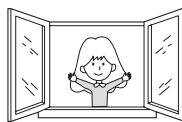

!
CUMPLIMIENTO
ESTRICTO

No accione el interruptor con las manos mojadas.

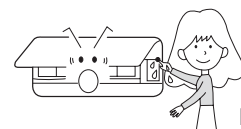

⊘
PROHIBIDO

No instale la unidad cerca de una chimenea u otro aparato de calefacción.

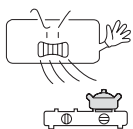

⊘
PROHIBIDO

Compruebe que el soporte de instalación se encuentre en buenas condiciones.

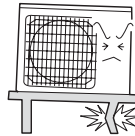

⊘
PROHIBIDO

No deposite agua sobre la unidad para limpiarla.

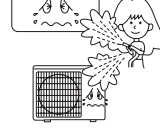

⊘
PROHIBIDO

No coloque animales o plantas en la ruta directa del flujo de aire.

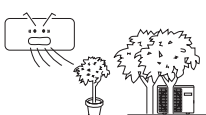

⊘
PROHIBIDO

No coloque ningún objeto sobre la unidad ni se suba a ella.



⊘
PROHIBIDO



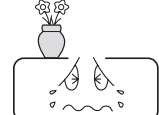

No coloque jarrones o contenedores de agua de otro tipo sobre la unidad.



⊘
PROHIBIDO

Resolución de problemas

Antes de solicitar asistencia técnica, compruebe los siguientes puntos.

	Problema	Causa o puntos a comprobar
Inspección de comportamiento normal	El sistema no se reinicia inmediatamente. 	<ul style="list-style-type: none"> ● Cuando se detiene la unidad, ésta no se reinicia inmediatamente hasta después de transcurridos 3 minutos para proteger el sistema. ● Si la toma eléctrica se extrae y vuelve a insertarse, el circuito de protección se activa durante 3 minutos para proteger el acondicionador de aire.
	La unidad emite ruidos. 	<ul style="list-style-type: none"> ● Es posible que se escuche un susurro o gorgoteo durante el funcionamiento de la unidad o al detenerla. El sonido es aún más intenso después de 2-3 minutos una vez puesta en marcha la unidad. (El ruido viene generado por el refrigerante que fluye por el sistema). ● Es posible que se escuchen crujidos durante el funcionamiento de la unidad. Este sonido se genera como consecuencia de la expansión o contracción de la carcasa que se deriva de los cambios de temperatura. ● Si se escucha un ruido muy fuerte durante el funcionamiento de la unidad, el filtro de aire podría estar demasiado sucio.
	Se aprecian olores.	<ul style="list-style-type: none"> ● Esto se debe a que el aire del entorno, con olor a muebles, pintura o cigarrillos, circula a través del sistema.
	El aparato expulsa vapor o vaho. 	<ul style="list-style-type: none"> ● Durante el funcionamiento en el modo FRÍO o SECO, el equipo podría expulsar vapores. Esto se debe a la refrigeración repentina del aire interior.
	No es posible cambiar la velocidad del ventilador en el modo seco.	<ul style="list-style-type: none"> ● El el modo SECO, cuando la temperatura de la habitación desciende por debajo de la configuración de temperatura +2°C, la unidad pasa inmediatamente a la velocidad BAJA independientemente de la configuración de VENTILADOR.
	Pruebas múltiples	
Refrigeración insuficiente 		<ul style="list-style-type: none"> ● ¿Está sucio el filtro de aire? Normalmente debe limpiarse cada 15 días. ● ¿Existen obstáculos en la entrada o salida de aire? ● ¿Se ha configurado a temperatura correctamente? ● ¿Existen puertas o ventanas abiertas? ● ¿Penetra la luz solar directamente a través las ventanas durante el funcionamiento en modo de refrigeración? (Utilice cortinas) ● ¿Existen demasiadas fuentes de calor o demasiadas personas en la habitación durante la refrigeración?

Precauciones

- No obstruya ni cubra la rejilla de ventilación del aire acondicionado. No coloque los dedos ni ningún otro objeto en la entrada/salida y las lamas móviles.
- Este producto no está pensado para ser utilizado por personas (incluidos niños) con discapacidad mental, sensorial o física, o bien por quienes no tienen experiencia o carecen de conocimiento, a menos que otra persona responsable de su seguridad supervise su uso o le indique cómo debe hacerlo. Deberá asegurarse de que los niños no juegan con el aparato.

Especificaciones

El circuito de refrigerante ha sido diseñado a prueba de fugas.

La máquina puede adaptarse a las siguientes situaciones

1. Intervalos válidos de temperatura ambiental:

Refrigeración	Interior	Máximo:D.B/W.B	35°C/24°C
		Mínimo:D.B/W.B	21°C/15°C
	Exterior	Máximo:D.B/W.B	43°C/26°C
		Mínimo: D.B	-20°C
Calefacción	Interior	Máximo:D.B	27°C
		Mínimo:D.B	10°C
	Exterior	Máximo:D.B/W.B	24°C/18°C
		Mínimo:D.B	-20°C

2. Si el cable de alimentación está dañado deberá ser reemplazado por el fabricante, agente de servicio o persona cualificada similar.
3. Si se funde el fusible de la placa de PC de la unidad interior, cámbielo por otro de tipo T. 3,15 A / 250 V. Si se funde el fusible de la unidad exterior, cámbielo por otro de tipo T. 25 A / 250 V.
4. El método de cableado debe satisfacer los requisitos de las normas locales de cableado.
5. Después de la instalación, el enchufe de alimentación debe encontrarse ubicado en un lugar fácilmente accesible.
6. Las pilas gastadas deben ser eliminadas correctamente.
7. El aparato no ha sido diseñado para su uso por niños o personas enfermas sin supervisión.
8. Los niños pequeños deberán ser supervisados por un adulto para asegurarse de que no juegan con el aparato.
9. Emplee la toma de alimentación adecuada para el cable de alimentación utilizado.
10. El enchufe de alimentación y el cable de conexión deben satisfacer los requisitos de la normativa local.
11. Para proteger los equipos, apague primero el interruptor A/C, y desconecte la alimentación después de 30 segundos.

Dirección: Haier Industrial Park, Haier Road, Hi-Technology Zone, Qingdao City, Shandong Province, P.R. China

Contactos: TEL: +86-532-8893-7937

Sitio web: www.haierhvac.eu

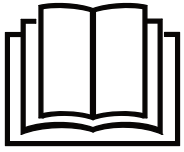

Leggere attentamente le precauzioni in questo manuale prima di utilizzare l'unità.



Questo apparecchio contiene R32.

Tenere questo manuale dove l'utente può trovarlo facilmente.

ATTENZIONE:

- Non utilizzare mezzi per accelerare il processo di sbrinamento o per pulire che siano diversi da quelli raccomandati dal produttore.
- L'apparecchio deve essere conservato in una stanza senza fonti di ignizione a funzionamento continuo (ad esempio: fiamme libere, un apparecchio a gas in funzione o un riscaldatore elettrico in funzione).
- Non perforare né bruciare.
- Siate consapevoli del fatto che i refrigeranti potrebbero non avere un odore.
- L'apparecchio deve essere installato, messo in funzione e conservato in una stanza con una superficie del suolo più grande di 1,2m².
- Se il cavo di alimentazione è danneggiato, deve essere sostituito dal produttore, il suo agente dei servizi o da persone similmente qualificate per evitare rischi.
- Questo apparecchio può essere usato dai bambini di età pari o superiore agli 8 anni e da persone con ridotte capacità fisiche, sensoriali o mentali o mancanza di esperienza e conoscenza nel caso in cui abbiano ricevuto supervisione o istruzioni riguardanti l'uso dell'apparecchio in modo sicuro e capiscano i rischi coinvolti. I bambini non devono giocare con l'apparecchio. Le operazioni di pulizia e manutenzione non devono essere effettuate dai bambini senza supervisione.
- Il metodo di cablaggio deve essere conforme allo standard locale di cablaggio.
- Il tipo di cavo di connessione è H07RN-F.
- Tutti i cavi devono possedere il certificato di autenticazione europeo. Durante l'installazione, quando si interrompono i cavi di collegamento, è necessario assicurarsi che il filo di messa a terra sia l'ultimo ad essere interrotto.
- L'interruttore del condizionatore dovrebbe essere un interruttore onnipolare; e la distanza tra i due contatti non dovrebbe essere inferiore a 3mm. Tali mezzi di scollegamento devono essere incorporati nel cablaggio.
- Assicurarsi che l'installazione venga eseguita secondo la regolazione locale di cablaggio da parte di professionisti.
- Assicurarsi che la connessione al suolo sia corretta e affidabile.
- Gli interruttori devono essere installati.
- Non utilizzare un refrigerante diverso da quello specificato sull'unità esterna (R32) durante l'installazione, lo spostamento e la riparazione. L'utilizzo di altri refrigeranti potrebbe causare problemi o danneggiare l'unità, e lesionare la persona.



Questo apparecchio contiene una lampada UVC.

ATTENZIONE:

- Leggere le istruzioni di uso e manutenzione prima di aprire l'apparecchio.
- L'esposizione dalla ripresa d'aria superiore e dalla parte interna, può causare l'irritazione degli occhi o della pelle. Durante la rimozione e la manutenzione del filtro dell'aria, assicurarsi che l'alimentazione sia interrotta prima di avvicinarsi al prodotto.
- I pannelli delle lampade UVC munite di simbolo di pericolo delle radiazioni ultraviolette, non devono essere rimossi.
- Apparecchi chiaramente danneggiati non devono essere messi in funzione.
- Non utilizzare lampade UVC fuori dall'unità
- L'unità deve essere scollegata dall'alimentazione prima di sostituire, pulire o eseguire altre operazioni di manutenzione della lampada UVC.
- Il tipo di lampada UVC è 0011012908.
- I pannelli frontali con il simbolo di pericolo di radiazioni ultraviolette, sono dotati di un interruttore di ingresso per interrompere l'alimentazione alle lampade UVC, per la vostra sicurezza. Non sostituire l'interruttore con magneti e altri materiali simili.
- Prima di aprire i pannelli frontali con il simbolo di pericolo di radiazioni ultraviolette, per la manutenzione da parte dell'utente, si consiglia di scollegare l'alimentazione.
- Se la lampada UVC è danneggiata, deve essere sostituita dal produttore, installatore o da persone qualificate, per evitare rischi.
- L'uso non intenzionale dell'apparecchio o il danneggiamento dell'alloggiamento possono provocare la fuoriuscita di pericolose radiazioni UVC. Le radiazioni UV-C possono, anche a piccole dosi, causare danni agli occhi e alla pelle.

Indice

PARTI E FUNZIONI	1
FUNZIONAMENTO	3
INSTALLAZIONE UNITÀ INTERNA	12
MANUTENZIONE	15
AVVERTENZE	16
RISOLUZIONE DEI PROBLEMI	17

Parti e Funzioni

Unità Interna

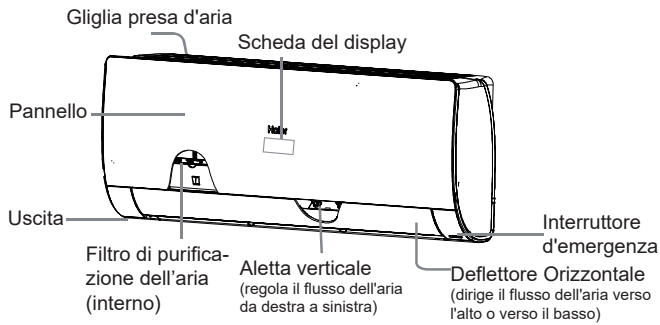

L'immagine dell'unità rappresentata nel manuale potrebbe essere diversa rispetto al prodotto acquistato

Scheda del display

- 1 Ricevitore segnale emesso dal telecomando
- 2 Display temperatura ambiente
- 3 Indicatore modalità di funzionamento
- 4 Wi-Fi



Scheda del display

- 1 Foro di ricezione del segnale
- 2 Visualizzazione temperatura ambiente (Quando viene variata la temperatura con il telecomando, per un breve periodo di tempo viene visualizzata la temperatura impostata.)
- 3 Icona CONDIZIONATORE
- 4 Icona RISCALDAMENTO
- 5 Icona BENESSERE
- 6 Icona DEUMIDIFICATORE



Unità Esterna

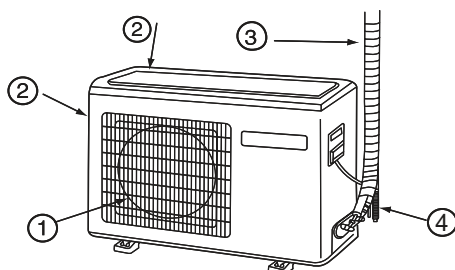

- 1 USCITA DELL'ARIA
- 2 PRESA D'ARIA
- 3 TUBAZIONI DI COLLEGAMENTO
- 4 TUBO SCARICO CONDENSA

Telecomando

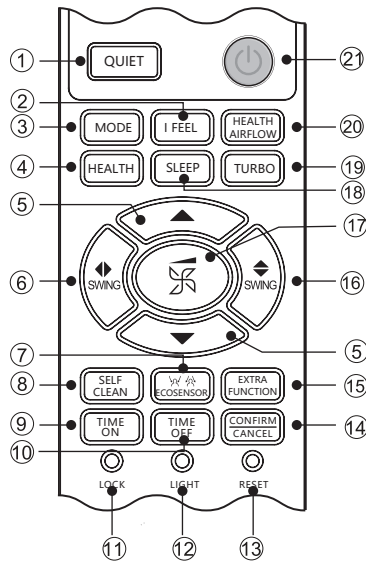

1. Pulsante SILENZIOSO
2. Pulsante I FEEL
3. Pulsante MODE
4. Pulsante BENESSERE
5. Pulsante TEMPERATURA
6. Pulsante SWING left/right
7. Pulsante ECOSENSOR
8. Pulsante SELF CLEAN
9. Pulsante TIME ON
10. Pulsante TIME OFF
11. Pulsante LOCK
12. Pulsante LIGHT
13. Pulsante RESET
14. Pulsante CONFIRM/CANCEL
15. Pulsante EXTRA FUNCTION
16. Pulsante SWING up/down
17. Pulsante FAN
18. Pulsante SLEEP
19. Pulsante TURBO
20. Pulsante HEALTH AIRFLOW
21. Pulsante ON/OFF

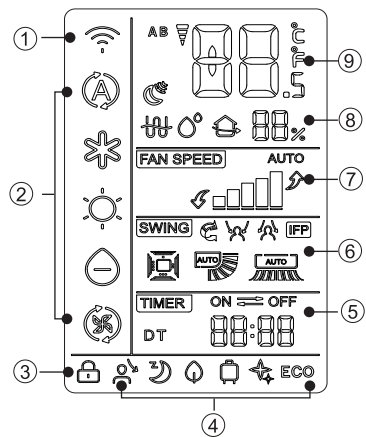

1. Indicatore di Wi-Fi
2. Indicatore di modalità operativa
3. Indicatore di LOCK
4. Indicatore funzione attiva
5. Indicatore di TIMER ON, Indicatore di TIMER OFF, Indicatore di CLOCK
6. Indicatore di SWING sinistra/destra
7. Indicatore di SWING su/giù
8. Indicatore di filtro IFF
9. Indicatore funzione EVIT-AMI/SEGUIMI
- Indicatore di FAN SPEED
- Indicatore di Humidity
- Indicatore di TEMP

NOTA:

1. L'indicatore di umidità non è disponibile su alcuni modelli.
2. Se il modello acquistato ha la funzione Wi-Fi, premere il tasto "ON/OFF" per 5 secondi per attivare la modalità pairing e successivamente, seguire gli step proposti dall'applicazione hOn per completare l'accoppiamento.

Operazione

Impostare l'OROLOGIO

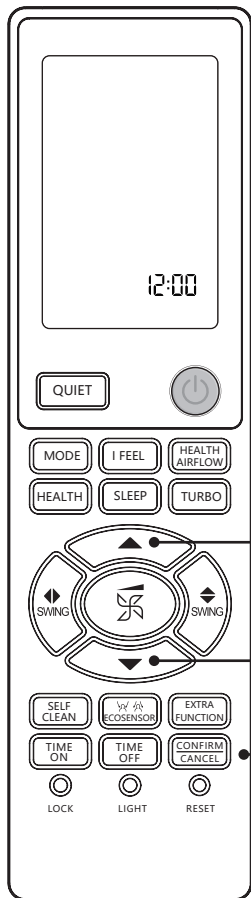

1. Rimuovi la batteria o premi il pulsante "RESET"



2. Premere "▲" o "▼" per impostare l'ora corretta.



Ogni volta che viene premuto il tasto, l'orario aumenterà o diminuirà di 1



minuto. Se si mantiene premuto il tasto, l'orario cambierà velocemente.

3. Dopo aver impostato l'orario correttamente, premere il tasto CONFIRM.



Attenzione:

La distanza massima tra la trasmissione del segnale e il foro ricevitore deve essere di 7 m senza nessun ostacolo. Quando una lampada fluorescente che si accende elettronicamente o un telefono cordless sono installati nella stanza, il ricevitore potrebbe essere disturbato nella ricezione del segnale, quindi la distanza di ricezione potrebbe risentire.

La visualizzazione di tutte le icone sullo schermo o una visualizzazione non chiara indica che le batterie sono in esaurimento. Si prega di cambiare le batterie.

Se il telecomando non funziona normalmente durante l'operazione, si prega di rimuovere le batterie e reinserirle dopo alcuni minuti.

NOTA:

Se l'unità non verrà utilizzata per un lungo periodo rimuovere le batterie.

LOCK/LIGHT/RESET/ EXTRA FUNCTION

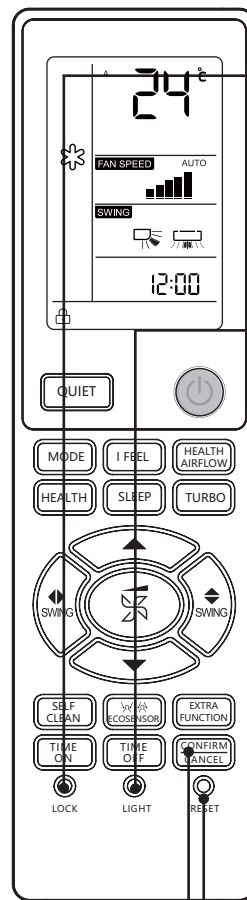

1. Pulsante LOCK



Usato per bloccare i pulsanti e il telecomando.

2. Pulsante LIGHT



Accensione e spegnimento del display dell'unità interna. Per impostare di default la visualizzazione della temperatura impostata, premi il pulsante LIGHT 10 volte entro 5 secondi. L'unità interna suonerà tre volte. Per tornare alla visualizzazione della temperatura ambiente di default, premere nuovamente il tasto LIGHT 10 volte entro 5 secondi. La temperatura impostata verrà visualizzata solo per alcuni secondi dopo averla regolata con il telecomando.

3. Pulsante RESET



Se il comportamento del telecomando è anomalo, premere questo pulsante per resettarlo.

4. Pulsante EXTRA FUNCTION

Con questo pulsante è possibile impostare la frequenza del telecomando in A o B (va fatto anche sull'unità interna), impostare °F o °C, mantenimento a 10°C in riscaldamento.

Operazione

Operazione AUTO, COOL, HEAT, DRY e FAN

1. Avviare l'unità

2. Premi il pulsante modalità e seleziona una modalità operativa.

3. Premi il tasto TEMP

Ogni volta che viene premuto il tasto, l'impostazione della temperatura aumenta di 1 °C.

Ogni volta che viene premuto il tasto, l'impostazione della temperatura diminuisce di 1 °C.

L'unità comincerà a funzionare per raggiungere la temperatura impostata.

4. Operazione FAN

Premi il tasto FAN SPEED. Ogni volta che si preme il tasto, la velocità della ventola cambia come segue:



Modalità di funzionamento	Nota
AUTOMATICO	In modalità di funzionamento automatico, il condizionatore selezionerà automaticamente il funzionamento condizionatore o riscaldamento in base alla temperatura ambiente. Se ventilatore è impostato in modalità automatica, il condizionatore regolerà automaticamente la velocità della ventola in base alla temperatura ambiente.
RAFREDDAMENTO	Il climatizzatore funziona per raffreddare l'ambiente interno
DEUMIDIFICATORE	In modalità deumidificatore, quando la temperatura ambiente supera di 2 °C la temperatura impostata, l'unità si avvierà ad intervalli a velocità bassa indipendentemente dall'impostazione del ventilatore.
RISCALDAMENTO	In modalità riscaldamento, l'aria calda uscirà dopo un breve periodo a causa della funzione di prevenzione dei flussi d'aria fredda. Se ventilatore è impostato in modalità automatica, l'unità regolerà automaticamente la velocità del ventilatore in base alla temperatura ambiente.
FAN	In modalità ventilatore, l'unità non riscalderà o raffrescherà l'ambiente, ma azionerà solamente la ventola. La modalità automatica non è disponibile in modalità ventilatore. Inoltre, l'impostazione della temperatura viene disabilitata. In modalità VENTILATORE, la funzione sospensione non è disponibile.

• Ogni pressione del pulsante MODE la sequenza delle modalità è la seguente.

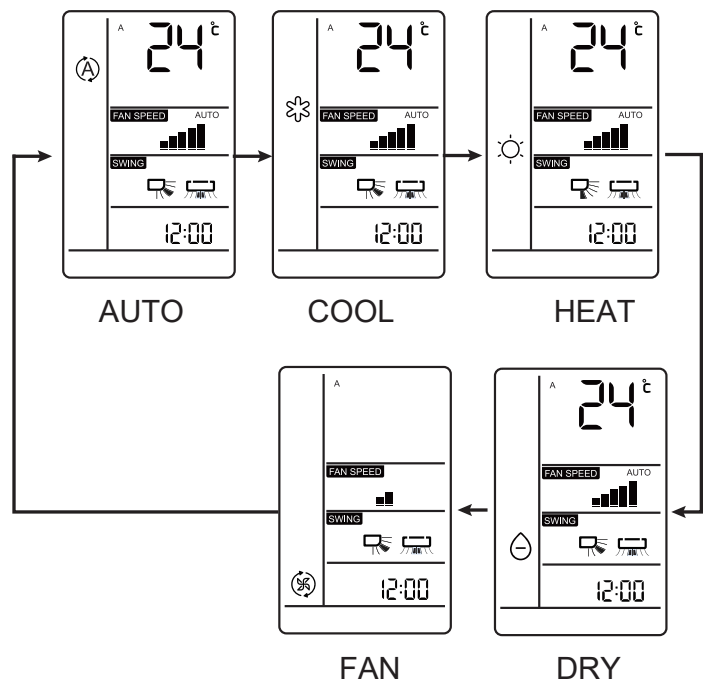

Operazione

Operazione HEALTH

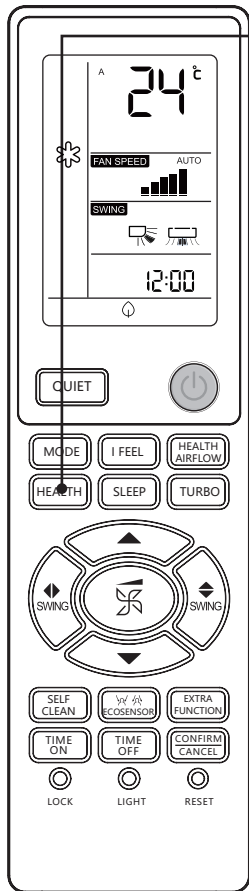

HEALTH Premere il tasto HEALTH

1. Ogni volta che lo si preme, viene visualizzato . Il condizionatore inizia la funzione salutare.

2. Premere il tasto HEALTH due volte, scompare e l'operazione si ferma.

Funzione di sterilizzazione UV:

La lampada UV utilizza la banda C con il più efficace effetto di sterilizzazione nelle radiazioni ultraviolette, per rimuovere microrganismi nocivi come i batteri presenti nell'aria, purificando notevolmente l'aria.

Operazione I FEEL

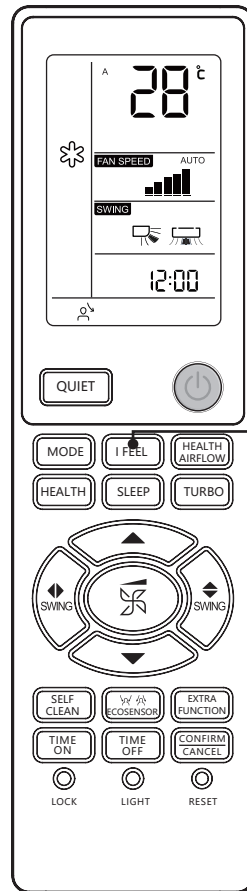

I FEEL Premere il tasto I FEEL

1. Solo per raffreddamento, riscalda-mento oppure modalità auto.

2. Verificare che la temperatura sia nel range di lavoro dell'unità di aria condizionata. Premere il tasto "I FEEL". L'icona  comparirà nel display del telecomando. Il telecomando invierà alla scheda PCB l'informazione della temperatura rilevata ogni 3 minuti, e l'unità dell'aria condizionata lavorerà in base all'informazione ricevuta.

3. Per uscire dalla modalità "I FEEL", spegnere la macchina, oppure premere di nuovo il tasto "I FEEL", oppure cambiare modalità di lavoro.

Attenzione:

1. Si consiglia di attivare la funzione di sterilizzazione UV per 1-2 ore al giorno, per non influire sulla durata della lampada UV.
2. Non guardare direttamente la lampada UV o toccarla con la mano quando la funzione di sterilizzazione è attiva. Spegnerla prima di aprire il pannello.
3. Quando la funzione di sterilizzazione è attiva, una luce blu può apparire vicino alla ripresa dell'aria del condizionatore.
4. La lampada UV sarà accesa dopo l'avvio della ventola interna e l'attivazione della funzione «Health».

Operazione

SLEEP Comodo

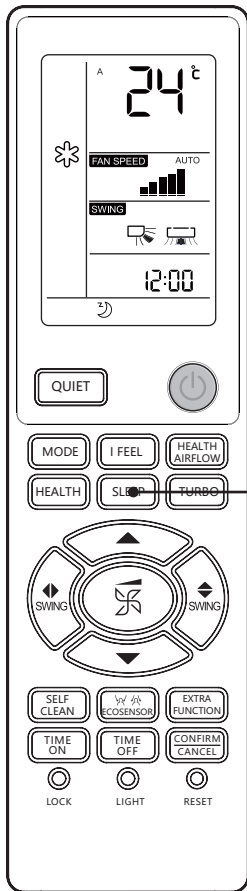

Prima di andare a dormire, è possibile premere semplicemente il tasto SLEEP e l'unità vi permetterà di dormire un sonno profondo.

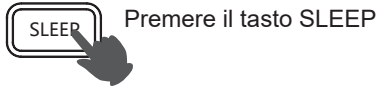

Modalità di Operazione

1. In modalità COOL, DRY

A 1 ora dall'inizio della modalità SLEEP, la temperatura aumenterà di 1°C rispetto alla temperatura impostata. Dopo 1 altra ora, la temperatura aumenterà di 1 altro °C. L'unità continuerà a funzionare per altre 6 ore e poi si fermerà. La temperatura sarà più alta della temperatura impostata, così da non essere troppo bassa mentre si riposa.

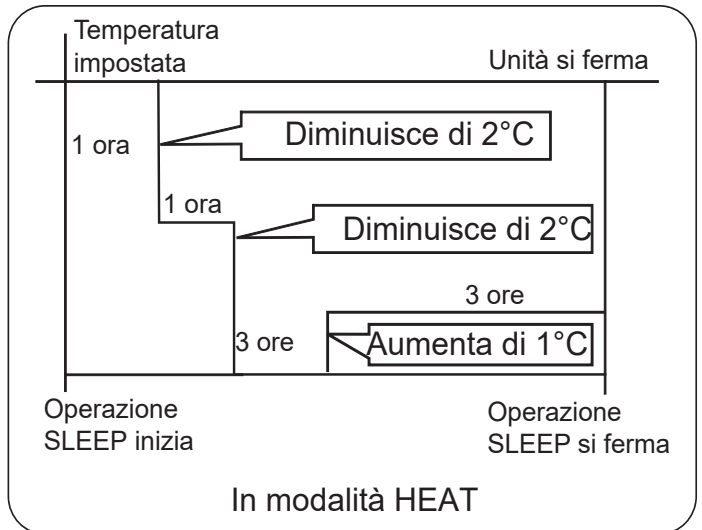

3. In modalità AUTO

L'unità opererà nella logica SLEEP in base alla modalità operativa automaticamente selezionata.

4. In modalità FAN (Ventilazione)

Non ha la funzione sleep.

5. Quando la funzione SLEEP è impostata, per 8 ore, l'orario non può essere regolato. Quando la funzione TIMER è impostata, la funzione SLEEP non può essere impostata. Dopo che la funzione SLEEP è impostata, se l'utente resetta la funzione TIMER, la funzione SLEEP sarà cancellata; l'apparecchio sarà nello stato di timing-on, se le due modalità sono impostate alla stessa ora, qualsiasi delle operazioni venga terminata per prima, l'unità si fermerà automaticamente, e l'altra modalità sarà cancellata.

Nota al Ripristino interruzione di corrente:

Premendo il tasto SLEEP 10 volte in 5 secondi per attivare la funzione ripristino automatico dopo interruzione di corrente, l'unità risponderà con 4 beep. Premere il tasto SLEEP 10 volte in 5 secondi per disattivare la funzione ripristino automatico dopo interruzione di corrente, l'unità risponderà con 2 beep.

Funzione Ripristino Interruzione di Corrente

Se l'unità viene azionata per la prima volta, il compressore non inizierà a funzionare prima che siano passati 3 minuti. Quando torna la corrente dopo il black-out, l'unità funzionerà automaticamente, e 3 minuti dopo il compressore inizierà a funzionare.

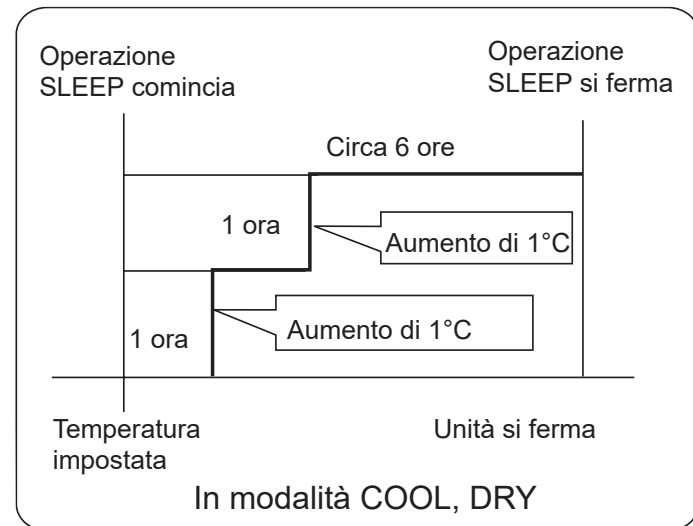

2. In modalità HEAT

A 1 ora dall'inizio della modalità SLEEP, la temperatura si abbasserà di 2°C rispetto alla temperatura impostata. Dopo 1 altra ora, la temperatura diminuirà di altri 2°C. Dopo altre 3 ore, la temperatura si alzerà di 1°C. L'unità funzionerà per altre 3 ore e poi si fermerà. La temperatura sarà più bassa della temperatura impostata, così da non essere troppo alta mentre si riposa.

Operazione

Operazione HEALTH AIRFLOW



Operazione QUIET/TURBO

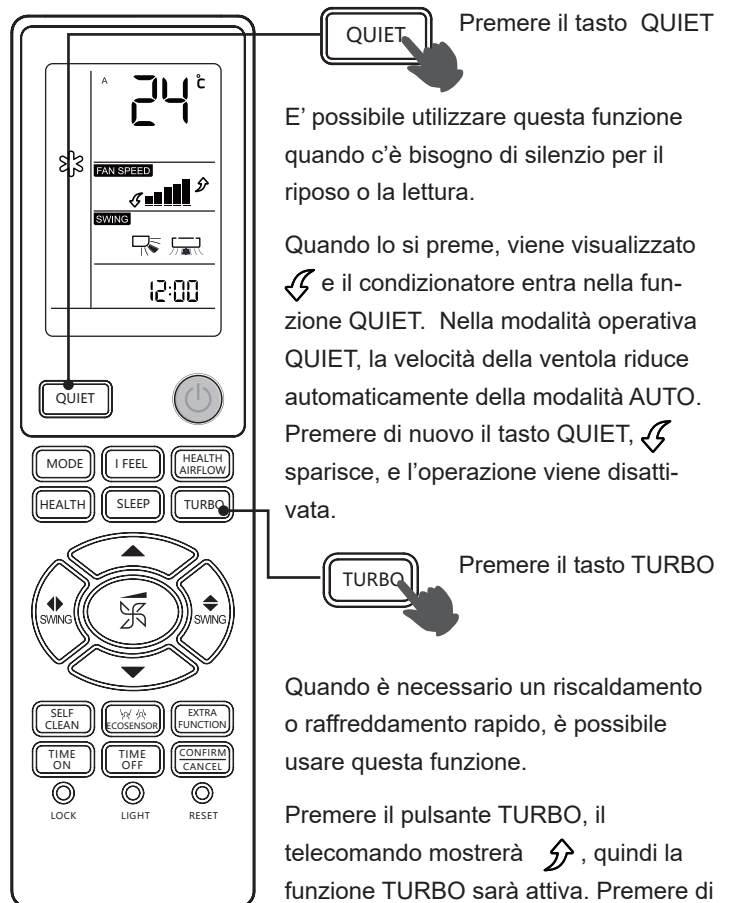

Avviso:

1. Non muovere manualmente il deflettore oppure l'unità non funzionerà manualmente. Per resettare la posizione del deflettore disalimentare e rialimentare l'unità.
2. Il telecomando può memorizzare qualsiasi funzione. Quando lo si accende la volta seguente, premere semplicemente il tasto ON/ OFF e l'unità funzionerà secondo la stato precedentemente selezionato.

Quando la modalità TURBO è attiva, la velocità della ventola è la più alta.

Quando la modalità QUIET è attiva, la velocità della ventola è super-lenta.

NOTA:

1. Dopo aver impostato la funzione di flusso d'aria salutare, la posizione delle griglie della presa d'aria e del deflettore viene modificata.
2. In riscaldamento, è meglio selezionare la modalità .
3. In raffreddamento, è meglio selezionare la modalità .
4. In raffreddamento e asciugatura, se si usa il condizionatore per molto tempo con un alto tasso di umidità, si verifica il fenomeno di caduta di gocce d'acqua sul deflettore.
5. Selezionare l'appropriata direzione dei deflettori a seconda delle attuali condizioni.

NOTA:

Durante il funzionamento in modalità TURBO, in modalità riscaldamento o condizionatore rapido, la stanza sarà soggetta a una distribuzione disomogenea della temperatura.

Se la modalità QUIET è attiva per un lungo periodo di tempo, è possibile che la stanza non venga sufficientemente raffrescata o riscaldata.

Operazione

Operazione SWING

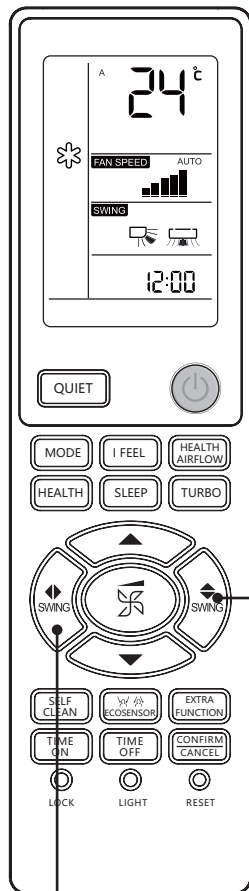

1. Direzione del flusso d'aria verso l'alto e verso il basso

Ogni volta che si preme il tasto, la direzione del flusso d'aria sul telecomando viene visualizzata come segue a seconda delle diverse modalità di funzionamento:

COOL/DRY/FAN:



HEAT:

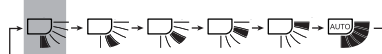

AUTO:



Stato iniziale

2. Direzione del flusso d'aria a sinistra e a destra



Ogni volta che si preme il tasto, il telecomando visualizzerà come segue:

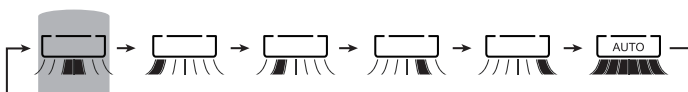

Stato iniziale

NOTA:

1. Quando l'umidità è alta, si potrebbe verificare la condensa dell'acqua sui deflettori se tutti gli alettoni verticali sono regolati a sinistra o a destra.
2. Si consiglia di non tenere il deflettore orizzontale verso il basso per molto tempo in modalità COOL o DRY, altrimenti potrebbe crearsi acqua condensata.
3. Quando l'aria fredda è indirizzata verso il basso nella modalità COOL, sarà meglio regolare il flusso d'aria orizzontalmente.

Operazione SELF-CLEAN

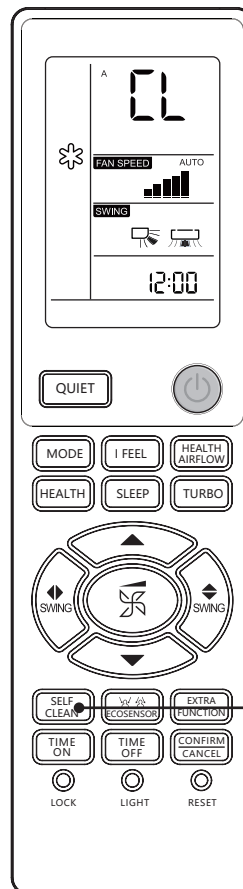

Descrizione funzionale:

lo scopo di questa funzione è di pulire l'evaporatore.

Entrata e uscita:



Per entrare in questa funzione premere il pulsante SELF CLEAN (AUTO PULIZIA), il pannello dell'unità interna visualizzerà "CL" e anche il telecomando. Tempo di funzionamento massimo 21 minuti, questa funzione termina automaticamente con il suono "Pi" ripetuto due volte, quindi l'unità ritorna al suo stato originale. Durante le operazioni di SELF CLEAN (AUTO PULIZIA) la pressione ripetuta del pulsante non è valida e non consente di uscire, per uscire premere il pulsante di "accensione" o passare ad un'altra modalità

NOTA:

1. Questa funzione non è valida in modalità TIMER/SLEEP.
2. Dopo aver attivato questa funzione, la velocità della ventilazione può diminuire o addirittura fermarsi.
3. È normale che l'unità emetta suoni tipo rumori di espansione per il calore e di contrazione per il freddo.
4. Il tempo di visualizzazione "CL" può avere durate diverse sul telecomando e sul pannello.
5. Se la temperatura esterna è sotto zero, può provocare il codice di errore "F25" durante le operazioni di autopulizia, ciò fa parte delle normali misure di protezione, spegnere e riaccendere dopo 10 secondi.
6. Condizioni ottimali per eseguire questa operazione: temperatura interna compresa fra 20°C~27°C e l'umidità interna fra il 35%~60%, temperatura esterna fra 25°C~38°C (stagione di raffrescamento).

Operazione

Operazione ECO SENSOR

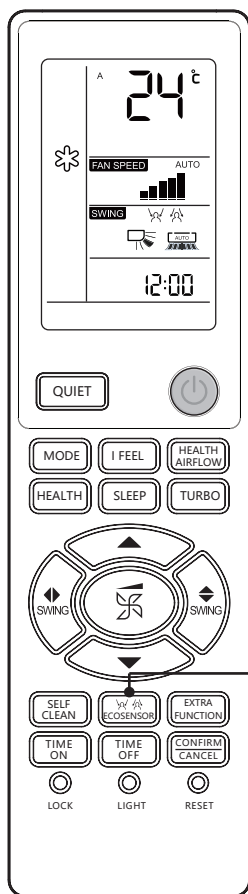

Premere il tasto ECO SENSOR

Premere il pulsante SENSORE, ad ogni pressione le icone cambieranno come segue:

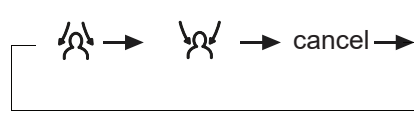

Il sensore intelligente è in grado di rilevare automaticamente la tua posizione, e in base alla tua scelta, puoi regolare il flusso d'aria in 2 diverse impostazioni: l'impostazione "Modalità Seguimi" che garantisce che il flusso d'aria segua il tuo movimento, oppure l'impostazione "Modalità Evita" che manterrà il flusso d'aria lontano da te. Il Sensore ECO può rilevare automaticamente la presenza di persone, in modo da garantire maggiore efficienza energetica. Se dopo 20 minuti, nessuna persona è presente nella stanza, il condizionatore d'aria passerà alla modalità ECO.

Operazione TIMER

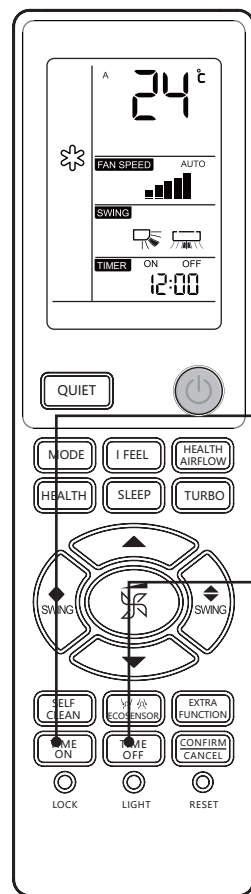

Impostare l'Orologio correttamente prima di iniziare l'operazione Timer. E' possibile azionare o fermare l'unità automaticamente durante i seguenti orari: prima di svegliarsi alla mattina, tornare a casa o dopo che ci si addormenta.

1. Selezionare la modalità di operazione desiderata
Selezionare "TIMER ON".
Telecomando: "TIMER ON" lampeggerà.
Selezionare "TIMER OFF".
Telecomando: "TIMER OFF" lampeggerà.
2. Impostazione dell'ora
Ogni volta che il tasto viene premuto, l'impostazione del tempo aumenta o diminuisce di 1 minuto. Se tenuto premuto, aumenterà rapidamente. Può essere regolato entro le 24 ore.

3. Confermare le impostazioni

Dopo aver impostato l'ora corretta, premere il tasto CONFIRM per confermare, "ON" o "OFF" sul telecomando smetteranno di lampeggiare.

4. Annullare impostazioni timer

Premere il pulsante timer per più volte finché l'ora visualizzata non viene eliminata.

NOTA:

Questo sensore rileva i cambiamenti delle radiazioni infrarosse emesse dai corpi umani. Nel caso si verificano le seguenti condizioni, il rilevamento può non essere accurato:

1. Temperatura elevata della stanza, dove la temperatura ambiente è vicina alla temperatura del corpo.
2. Le persone indossano molti indumenti o sono stese sullo stomaco o sulla schiena.
3. La velocità dei movimenti delle persone supera la sensibilità del sensore.
4. Frequenti movimenti degli animali domestici, o tende o altri oggetti che ondeggiando frequentemente mossi dal vento.
5. Obiettivi che si spostano oltre la portata di rilevazione del sensore.
6. Il lato sinistro e destro dell'unità interna sono installati troppo vicini alle pareti.
7. La luce del sole entra direttamente nella stanza.
8. Il climatizzatore opera in un ambiente dove la temperatura fluttua sensibilmente.

Inoltre, se una persona si trova ai confini di due o tre zone d'aria, l'aria successiva viene direzionata su queste rispettive aree o si alternerà automaticamente. L'aria evitata eviterà queste due aree o si alternerà automaticamente.

NOTA:

Dopo avere sostituito le batterie, oppure dopo un black-out, l'impostazione dell'ora deve essere configurata di nuovo. In base alla sequenza di impostazione dei tempi TIMER ACCENSIONE o TIMER SPEGNIMENTO, possono essere ottenuti Start-Stop o Stop-Start.

Operazione

Descrizione della funzione Wi-Fi

Il diagramma dell'architettura del sistema

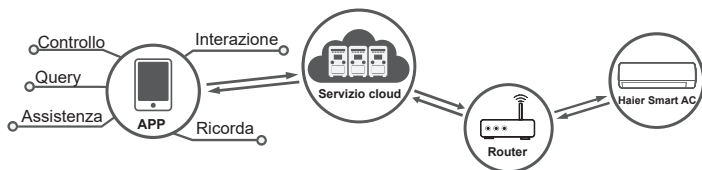

L'ambiente dell'applicazione

Sono necessari uno smartphone e un router wireless, il router wireless deve essere in grado di connettersi a Internet. Lo smartphone deve avere un sistema IOS o Android:

 Sistema IOS
necessita di supporto IOS 9.0 o superiore

 Sistema Android
necessita di supporto Android 5.0 o superiore

Metodo di configurazione

Scansiona il codice QR qui sotto per scaricare l'APP "hOn".

Per altre opzioni di download: si prega di ricercare l'APP hOn su:

- App Store (IOS)
- Google Play (Android)
- Huawei AppGallery (Android)

Dopo il download dell'app, registrati, collega il condizionatore d'aria e divertiti a usare hOn per gestire il tuo dispositivo. Fai riferimento alla sezione AIUTO all'interno dell'APP per maggiori dettagli su come registrarsi, collegare l'unità e altre operazioni.



Operazione ON/OFF e operazione test

Operazione ON/OFF:

- Utilizzare questa operazione solo quando il telecomando è difettato o perso, con la funzione di emergenza accesa, il condizionatore può funzionare automaticamente per un po'.
- Quando il tasto di emergenza viene premuto, il suono "Bip" viene emesso una volta, e indica l'inizio di questa operazione.
- Quando il tasto di accensione viene premuto per la prima volta e l'operazione di emergenza inizia, l'unità funzionerà automaticamente nelle seguenti modalità:

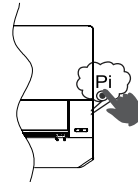

Temperatura della stanza	Temperatura scelta	Modalità Timer	Velocità della ventola	Modalità di operazione
Superiore ai 24 °C	24 °C	No	AUTO	COOL
Inferiore ai 24 °C	24 °C	No	AUTO	HEAT

- Non è possibile cambiare le impostazioni di temperatura e velocità della ventola. Non è inoltre possibile operare in modalità timer o deumidifica.

Operazione test:

- Il tasto di operazione test è lo stesso di quello di emergenza.
- Usare questo tasto nell'operazione test quando la temperatura della stanza è inferiore ai 16 °C.
- Continuare a premere il tasto di operazione test per più di 5 secondi. Dopo aver sentito il suono "Bip" per due volte, rimuovere il dito dal tasto: l'operazione di raffreddamento inizia con la velocità di flusso d'aria "Hi".

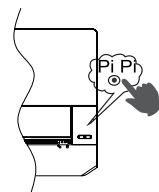

Operazione

■ Funzione SteriClean

La funzione Steri Clean (56°C) può essere gestita solo dall'App hOn.

Introduzione a Steri Clean

1 ° stadio: Self Cleaning (Auto-pulizia) per rimuovere lo sporco (congela l'evaporatore con l'umidità dell'aria e rimuove lo sporco durante lo sbrinamento. Il trattamento idrofilo aiuta ad aumentare l'efficienza del drenaggio dell'acqua).

2 ° stadio: sterilizzazione ad alta temperatura a 56°C (utilizza il monitoraggio intelligente della temperatura e la tecnologia di controllo della frequenza, per regolare il funzionamento del compressore, in modo da mantenere alta la temperatura dell'evaporatore per oltre 30 minuti per uccidere batteri e virus all'interno del condizionatore d'aria).

3 ° stadio: raffreddamento rapido dell'evaporatore per migliorare le prestazioni di sterilizzazione. La superficie è rivestita con nanoparticelle d'argento la cui efficienza antibatterica arriva fino al 99%.

Attenzione:

1. La funzione dura 60-80 minuti.
2. Durante il processo potrebbe fuoriuscire aria calda quando l'evaporatore viene riscaldato a 56°C o rimane a 56°C in estate.
3. La funzione può provocare variazioni della temperatura dell'aria ambiente in inverno.
4. Quando la temperatura ambiente esterna è superiore a 36°C, la funzione non può essere eseguita. Invece, la funzione Self Clean (auto-pulizia) sarà attivata e durerà 21 minuti quando Steri Clean è attivato.

■ Inserire la batteria

1

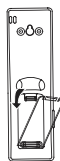

Rimuovere il coperchio della batteria;

2

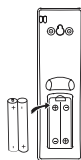

Inserire le batterie come illustrato. 2 batterie R-03, chiave di reset (cilindro); Assicurarsi che l'inserimento sia in linea con “+”/“-”;

3



Inserire la batteria, poi riapplicare il coperchio.

IMPORTANTI INFORMAZIONI RELATIVE AL REFRIGERANTE UTILIZZATO

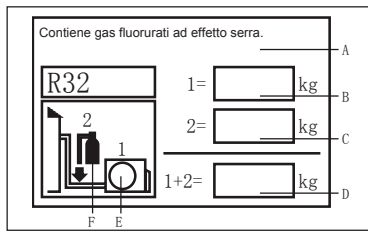

Questo prodotto contiene gas fluorurati ad effetto serra.
Non lasciar sfogare nell'atmosfera.

Tipo di refrigerante: R32

Valore GWP* : 675

GWP=global warming potential

Inserire, con inchiostro indelebile,

- 1 il carico di refrigerante del prodotto inserito in fabbrica
- 2 il quantitativo aggiuntivo di refrigerante caricato sul campo e
- 1+2 il carico di refrigerante totale

sull'etichetta con il carico di refrigerante in dotazione con il prodotto.

L'etichetta compilata deve essere attaccata accanto alla porta di caricamento del prodotto (es. all'interno del coperchio con il valore di arresto).

A Contiene gas fluorurati ad effetto serra.

B carico di refrigerante del prodotto inserito in fabbrica: vedere la piastra con il nome dell'unità

C quantitativo aggiuntivo di refrigerante caricato sul campo

D carico di refrigerante totale

E unità esterna

F cilindro di refrigerante e collettore per la carica

CONFORMITÀ AI REGOLAMENTI EUROPEI PER I MODELLI

Climatore: T1 Voltaggi: 230V

CE

Tutti i prodotti sono conformi alle seguenti disposizioni europee:

- 2014/53/EU (RED)
- 2014/517/EU (F-GAS)
- 2009/125/EC (ENERGY)
- 2010/30/EU (ENERGY)
- 2006/1907/EC (REACH)

RoHS

I prodotti sono conformi ai requisiti della direttiva 2011/65/EU del Parlamento e del Consiglio Europeo sulla limitazione dell'uso di alcune sostanze pericolose nei dispositivi elettrici ed elettronici (direttiva RoHS UE).

WEEE

In conformità alla direttiva 2012/19/EU del Parlamento Europeo, informiamo il consumatore relativamente ai requisiti per lo smaltimento dei prodotti elettrici ed elettronici.

REQUISITI PER LO SMALTIMENTO:

Il condizionatore acquistato è contrassegnato con questo simbolo, che sta a significare che le parti elettriche ed elettroniche non devono essere mischiate con i rifiuti domestici. Non tentare di aprire il sistema da soli: lo smontaggio del sistema del condizionatore, il trattamento del refrigerante, dell'olio e di altre parti deve essere effettuato da



un installatore qualificato conformemente alle leggi locali e nazionali pertinenti. I condizionatori devono essere trattati presso strutture di trattamento specializzate per il riutilizzo, il riciclaggio e il ricondizionamento. Garantendo che questo prodotto sia smaltito correttamente, si aiuterà a prevenire possibili conseguenze negative per l'ambiente e la salute umana. Contattare l'installatore o l'autorità locale per ulteriori informazioni. La batteria deve essere rimossa dal telecomando e smaltita separatamente in conformità alle leggi locali e nazionali pertinenti.

Wi-Fi

- Massima potenza di trasmissione wireless (20dBm)
- Range di frequenza operativa (2400 / 2483,5 MHz)

Installazione unità interna

Attrezzi necessari per l'installazione

- Cacciavite
- Pinza
- Seghetto
- Carotatrice
- Chiave per bulloni (17, 19 e 26 mm)
- Rilevatore di perdite del gas oppure soluzione d'acqua saponata
- Chiave dinamometrica (17 mm, 22 mm, 26 mm)
- Tagliatubi
- Allargatubi
- Lama
- Metro
- Alesatrice

Origine d'alimentazione

- Prima di collegare la spina alla presa di corrente, accertarsi che la tensione sia corretta.
- L'alimentazione deve essere uguale a quella dell'etichetta corrispondente.
- Installare un circuito derivato della corrente.
- Ad una certa distanza deve essere installato un ricettacolo dove poter raggiungere il cavo d'alimentazione. Non allungare il cavo tagliandolo.

Selezione del luogo d'installazione

- Installare in un luogo solido, senza vibrazioni, in grado di supportare in modo sufficiente il peso dell'unità.
- Luogo non soggetto a calore o vapore generato nelle vicinanze, dove i rubinetti e gli scarichi dell'unità non sono disturbati.
- Luogo dove lo scarico è semplice, dove le tubature possono essere collegate all'unità esterna.
- Luogo da dove l'aria fredda può essere diffusa in tutta la stanza.
- Luogo vicino ad una presa di corrente, con sufficiente spazio libero attorno.
- Luogo ad una distanza superiore ad 1 m da dove si trovano televisori, radio, apparati wireless e lampade fluorescenti.

Schema per l'installazione dell'unità interna ed esterna

I modelli adottano il refrigerante HFC R32.

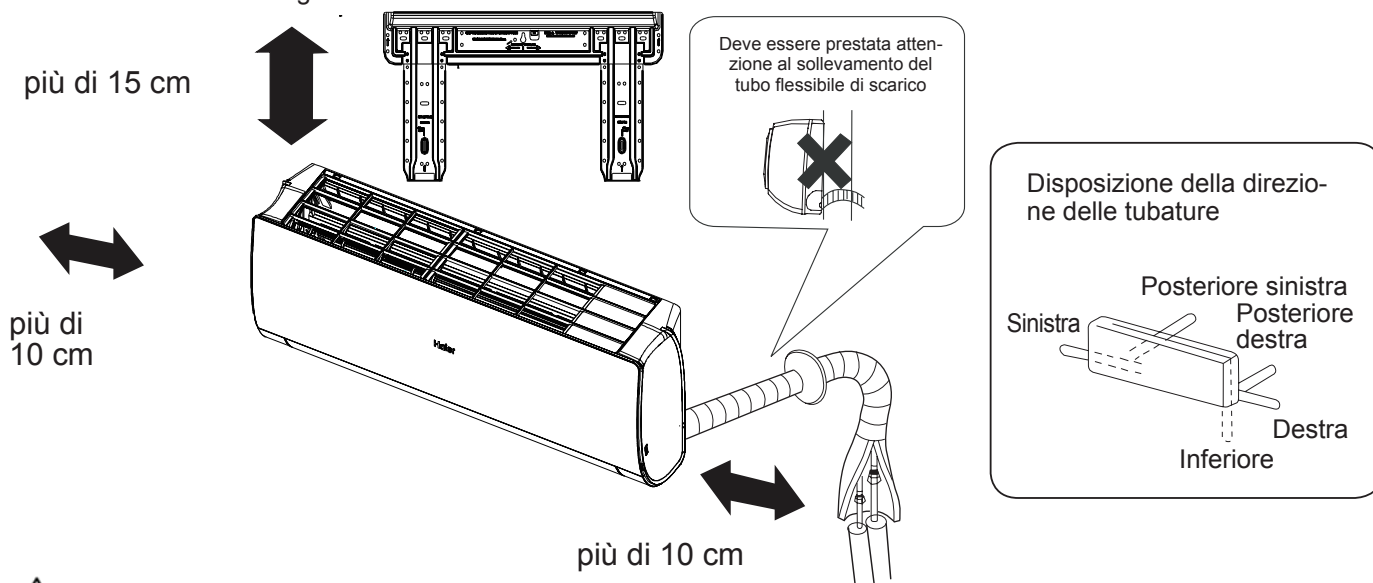

Se si utilizza il tubo di scarico del lato sinistro, assicurarsi che il foro è ottenuto attraverso. La distanza tra l'unità interna e il pavimento deve essere superiore ai 2 m. Attenersi al prodotto acquistato: le immagini sono solo per riferimento.

Installazione unità interna

1 Regolazione della piastra di montaggio e collocazione del foro su parete

Prima installazione della piastra di montaggio

1. Eseguire, in base ai pilastri o architravi nelle vicinanze, un appropriato livellamento della piastra da fissare alla parete, poi bloccare temporaneamente la piastra usando un chiodo d'acciaio.
2. Controllare di nuovo che il livellamento della piastra sia appropriato attaccando un filo a piombo alla parte centrale superiore della piastra, poi fissarla in sicurezza usando il chiodo d'acciaio.
3. Trovare la posizione del foro su parete A/C usando un metro

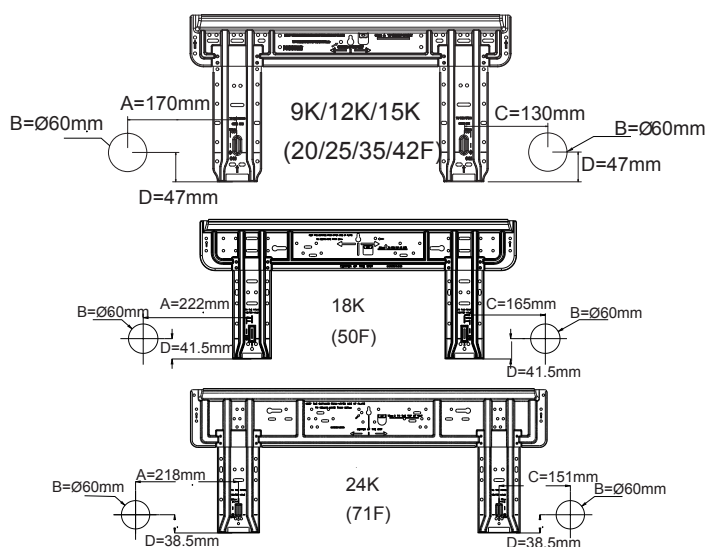

Installazione della piastra di montaggio su barra laterale ed architrave

- Fissare una barra di montaggio, venduta separatamente, alla barra laterale e all'architrave, quindi fissare la piastra alla barra di montaggio.
- Fare riferimento alla sezione precedente, "Prima installazione della piastra di montaggio", per la posizione del foro.

2 Perforamento del muro e installazione del coperchio foro tubatura

- Fare un buco di 60 mm di diametro, leggermente inclinato verso la parete esterna.
- Installare il coperchio foro tubatura e sigillarlo con stucco dopo l'installazione

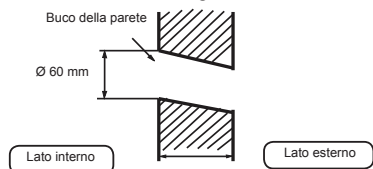

(Sezione del foro su parete) (G) Tubo del foro tubatura

3 Installazione dell'unità interna

Schema della tubatura

[Tubatura posteriore]

- Passare le tubature e il tubo flessibile di scarico, poi fissarli con nastro adesivo

[Sinistra · tubi parte posteriore sinistra]

- Se la tubatura è a sinistra, tagliare con una pinza, il coperchio della tuba tubatura sinistra.
- Se la tubatura è posteriore sinistra, piegare i tubi seguendo la direzione delle tubature verso il contrassegno del foro per la tubatura sinistra posteriore che è stampigliato sui materiali d'isolamento termico.

1. Inserire il tubo flessibile di scarico nella scanalatura dei materiali d'isolamento dell'unità interna.
2. Inserire il cavo elettrico interno/esterno dal retro dell'unità interna ed estrarlo dal lato frontale, poi collegarli.
3. Coprire la superficie svasata dell'attacco con olio refrigerante e collegare i tubi. Coprire bene la parte di collegamento con materiale d'isolamento e assicurarsi di fissare con nastro adesivo

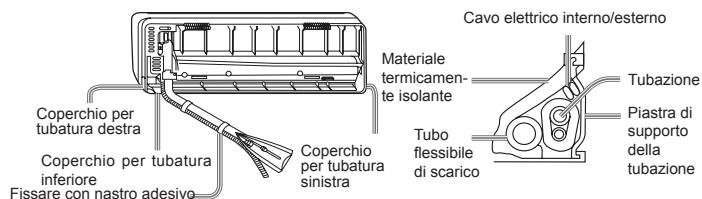

- Il cavo elettrico interno/esterno e il tubo flessibile di scarico devono essere fissati insieme al tubo per il refrigerante usando del nastro protettivo.

[Tubature con altre direzioni]

- Tagliare, con le tenaglie, il coperchio per la tubazione in base alla direzione della stessa e piegarla in base alla posizione del foro sulla parete. Quando si piega, prestare attenzione e non spaccare i tubi.
- Connettere prima il cavo elettrico interno/esterno, quindi estrarre la parte connessa all'isolante termico della parte di connessione speciale.

Fissaggio del corpo dell'unità interna

- Attaccare in modo sicuro l'unità esterna sulle tacche superiori della piastra di montaggio. Spostare il corpo da un lato all'altro per verificare che sia fissato in sicurezza.
- Per fissare l'unità sulla piastra di montaggio, allontanarlo dal lato inferiore e poi appenderlo in perpendicolare.

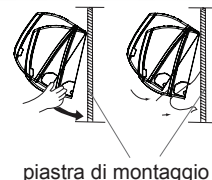

Scaricamento del corpo dell'unità da interno

- Quando si scarica l'unità interna, usare la propria mano per sollevare il corpo e lasciare la graffa, quindi sollevare la parte inferiore del corpo leggermente verso l'esterno e sollevare l'unità finché non lascia la piastra di montaggio.

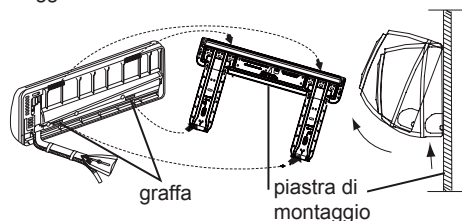

4 Collegamento del cavo elettrico interno/esterno

Rimozione della copertura dei cavi

- Togliere il coperchio dei terminali nell'angolo in basso a destra dell'unità interna, quindi togliere la copertura dei fili svitando le viti.

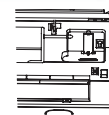

Collegamento del cavo dopo avere installato l'unità interna

1. Inserire dall'esterno il cavo della stanza nella sinistra del foro su parete, nel quale è già stato installato il tubo.
2. Estrarre il cavo sulla parte frontale e collegarlo facendo un anello.

Collegamento del cavo prima di avere installato l'unità interna

- Inserire il cavo dal lato posteriore dell'unità e poi estrarlo sul lato frontale.
- Allentare le viti ed inserire completamente le estremità del cavo nel blocco terminali, poi stringere le viti.
- Tirare leggermente il cavo per accertarsi che i cavi siano stati inseriti e fissati in modo appropriato.
- Dopo avere collegato i cavi, non dimenticare mai di stringere i cavi collegati con la copertura dei cavi.

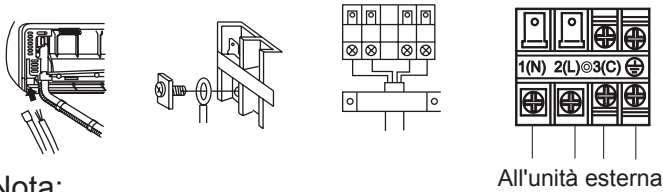

Nota:

Quando si collegano i cavi, controllare con attenzione i numeri di terminale dell'unità interna ed esterna. Se il cablaggio non è corretto, non sarà possibile eseguire in modo appropriato le operazioni e si provocheranno danni.

Cavi di collegamento	4G 1,0 mm ²
----------------------	------------------------

1. Se il cavo d'alimentazione è danneggiato, deve essere sostituito dal produttore, il suo rappresentante o persona similmente qualificata. Il tipo di cavo di collegamento è H07RN-F
2. Se il fusibile della scheda PC è saltato, sostituirlo con uno di tipo T.3.15A/250VAC (interno).
3. Il metodo di cablaggio deve essere in linea con le normative di cablaggio locali.
4. Dopo l'installazione, la spina deve essere facilmente raggiungibile.
5. Nel cablaggio fisso deve essere incorporato un interruttore di circuito. L'interruttore di circuito deve essere un interruttore di tutti i poli e la distanza fra i suoi due contatti non deve essere inferiore a 3mm.

5 Installazione della sorgente d'alimentazione

- La sorgente d'alimentazione deve essere usata esclusivamente per il condizionatore.
- Se il condizionatore è installato in un luogo umido, installare un interruttore di circuito con messa a terra.
- Per l'installazione in altri luoghi, usare un interruttore di circuito il più lontano possibile.

6 Taglio e svasatura dei tubi

- Il taglio dei tubi si esegue con un tagliatubi e le fresature devono essere rimosse.
- Dopo avere inserito il dado svasato, si esegue il lavoro di svasatura.

	Attrezzo per svasatura per R32	Attrezzo convenzionale per svasatura	
	Tipo a frizione	tipo a frizione (tipo rigido)	Tipo dado ad alette (tipo imperiale)
A	0 ~ 0,5 mm	1,0 ~ 1,5 mm	1,5 ~ 2,0 mm

Profilo attrezzo per svasatura

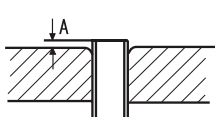

1. Tagliare il tubo

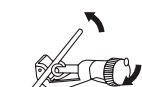

3. Inserire il dado svasato



2. Rimuovere le fresature



4. Svasare il tubo

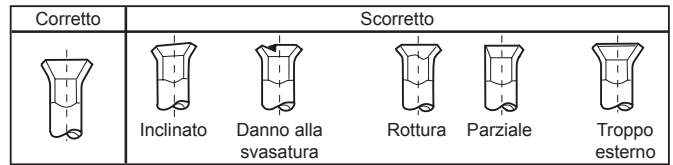

7 Sullo scarico

- Installare il tubo flessibile di scarico in modo che sia inclinato correttamente verso il basso.
- Non installare lo scarico come mostrato di seguito.

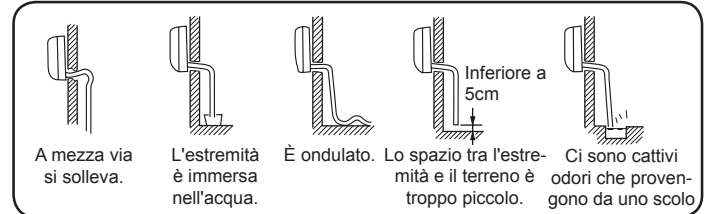

- Versare dell'acqua nel raccogliatore dell'unità interna ed accertarsi che sia scaricata in sicurezza all'esterno.
- Se il tubo flessibile di scarico collegato si trova in una stanza, isolarlo in modo appropriato.

8 Sullo scarico

Codice di indicazione	Descrizione dei problemi	Analisi e diagnosi
E1	Guasto del sensore della temperatura ambiente	Errore collegamento del connettore; Termostato guasto;
E2	Sensore scambiatore di calore non funzionante	Errore PCB;
E4	Errore EEPROM interno	Errore dati EEPROM; Errore EEPROM; Errore PCB;
E7	Errore di comunicazione tra l'unità interna ed esterna	Errore di trasmissione del segnale tra l'unità interna ed esterna a causa di un errore del cablaggio; Errore PCB;
E14	Malfunzionamento del motore della ventola interna	Arresto dell'operazione a causa della rottura di un cavo all'interno del motore della ventola; Arresto dell'operazione a causa della rottura dei cavi dell'adduttore del motore della ventola; Rilevamento errore a causa di un errore dell'unità PCB interna;

9 Controllo dell'installazione e collaudo

- Spiegare accuratamente al cliente come funziona e come si usa il condizionatore in base alle istruzioni del manuale d'uso.

Elenco di controllo per il collaudo

Fare un segno di spunta ✓ nelle caselle

- Perdita di gas sui collegamenti dei tubi?
- Isolamento termico sui collegamenti dei tubi?
- I cavi di collegamento dell'unità interna ed esterna sono inseriti in sicurezza nel blocco terminale?
- I cavi di collegamento dell'unità interna ed esterna sono ben fissati?
- Lo scarico è stato eseguito correttamente?
- La messa a terra è collegata in sicurezza?
- L'unità interna è fissata in modo sicuro?
- La tensione della sorgente di alimentazione è regolamentare?
- Ci sono dei rumori?
- Gli indicatori luminosi si illuminano in modo normale?
- Le funzioni di raffreddamento e riscaldamento (per i modelli con pompa di calore) vengono eseguite in modo normale?
- Il funzionamento del regolatore della temperatura d'ambiente è normale?

Manutenzione

Per un utilizzo intelligente del condizionatore

Impostazione della temperatura ambiente adeguata

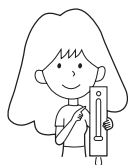

Temperatura adeguata

Non bloccare la presa o lo scarico dell'aria.

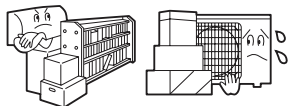

Non bloccare la presa o lo scarico dell'aria.



Durante il funzionamento di raffreddamento impedire la penetrazione della luce diretta del sole con tende o ciechi.

Usare il timer efficacemente

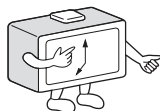
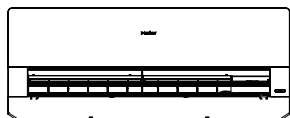

Se si prevede di non utilizzare l'unità a lungo, spegnere l'alimentazione usando l'interruttore principale.

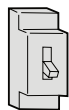

SPEGNIMENTO

Usare le leve efficacemente

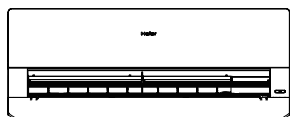

Telecomando



Non usare acqua, pulire il telecomando con un panno asciutto. Non usare sgrassatori o panni imbevuti in sostanze chimiche.

Condizionatore

Pulire il condizionatore usando un panno soffice e asciutto. Per le macchie resistenti, usare un detergente neutro diluito con acqua. Strizzare bene il panno prima di passarlo, quindi togliere completamente il detergente.



Per la pulizia non usare quanto segue

Non utilizzare prodotti chimici o panni trattati chimicamente per pulire l'unità.

Non utilizzare benzene, diluente per vernici, polvere lucidante o altri solventi per pulire l'unità. Possono causare crepe o deformazioni delle superfici in plastica.



Acqua calda oltre i 40°C (104°F) può provocare scoloritura o deformazione.

Pulizia del filtro dell'aria

- 1 Premere il tasto "SMART" per 5 secondi per sollevare parzialmente il pannello
- 2 Aprire manualmente il pannello e sostenere il pannello con un sostegno
- 3 Rimuovere il filtro
- 4 Pulire il filtro
- 5 Inserire il filtro
- 6 Rimuovere il sostegno e chiudere il pannello
- 7 Premere a lungo il tasto "SMART" e il pannello si abbasserà e chiuderà automaticamente

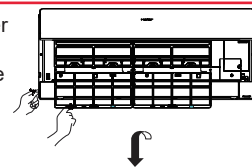

Una volta ogni due settimane

Sostituzione del filtro di purificazione dell'aria

1. Aprire la griglia di aspirazione

Premere il tasto "SMART" per 5 secondi per sollevare parzialmente il pannello

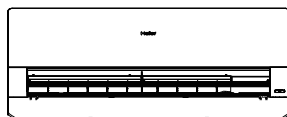

2. Staccare il filtro dell'aria standard

Far scorrere la rotella leggermente in alto per rilasciare il filtro, quindi estrarlo.

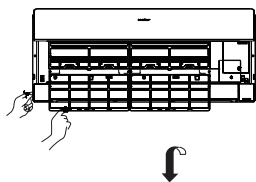

Rimuovere il vecchio filtro di purificazione dell'aria



3. Fissare il filtro di purificazione dell'aria

Inserire i filtri per la purificazione dell'aria nei vani di destra e di sinistra.



4. Fissare il filtro dell'aria standard

(Installazione necessaria)

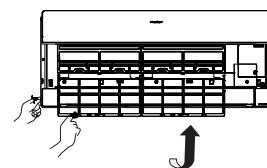

ATTENZIONE:

Il lato bianco del filtro dell'aria fotocatalitico va rivolto all'esterno e il lato nero verso l'unità. Il lato verde del filtro di purificazione dell'aria con agente antibatterico va rivolto verso l'esterno e il lato bianco verso l'unità.

5. Chiudere la griglia di aspirazione

Premere a lungo il tasto "SMART" e il pannello si abbasserà e chiuderà automaticamente

NOTA:

- Il filtro dell'aria fotocatalitico verrà solarizzato negli orari stabiliti. In genere, esso viene solarizzato ogni sei mesi.
- Il filtro di purificazione dell'aria con agente antibatterico ha una lunga durata e non ha bisogno di essere sostituito. Tuttavia, nel periodo di utilizzo è necessario rimuovere la polvere frequentemente usando un aspirapolvere o scuotendolo leggermente, altrimenti la prestazione del filtro non sarà ottimale.
- Conservare il filtro purificante dell'aria con l'agente antibatterico in ambiente fresco e asciutto, evitando la luce del sole diretta per periodi prolungati quando non è in uso, altrimenti la sua capacità di sterilizzazione verrà ridotta.

Attenzione

⚠ AVVISO

Per l'installazione chiamare il negozio preposto alla vendita/assistenza.
Non tentare di installare il condizionatore da soli, poiché lavori inadeguati possono causare scosse elettriche, incendi, perdite d'acqua.

⚠ AVVISO

In caso di anomalie come odore di bruciato, spegnere subito l'apparecchio e contattare il rivenditore.



⚠
APPLICAZIONE RIGOROSA

Usare una presa dedicata dotata di salvavita

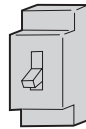

Verificare che lo scarico sia installato adeguatamente



APPLICAZIONE RIGOROSA

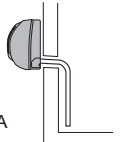

Connettere completamente il cavo di alimentazione alla presa



APPLICAZIONE RIGOROSA

Utilizzare la tensione giusta



APPLICAZIONE RIGOROSA

1. Non usare un cavo di alimentazione con prolunga o connesso a metà
2. Non installare dove c'è la possibilità di perdite di gas infiammabili.
3. Non esporre l'unità a vapore acqueo o vapore di olio.



DIVIETO

Non usare un cavo di alimentazione collegato anche ad altro.



DIVIETO

Fare attenzione a non danneggiare il cavo di alimentazione.

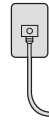

DIVIETO

Non inserire oggetti nella presa o nello scarico dell'aria.

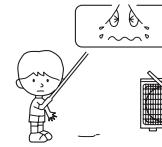

DIVIETO

Non avviare o arrestare l'esercizio disconnettendo il cavo di alimentazione, ecc.



DIVIETO

Non dirigere il flusso dell'aria direttamente verso le persone, in particolare verso bambini o persone anziane.



DIVIETO

Non tentare di riparare o di ricostruire il sistema da soli:

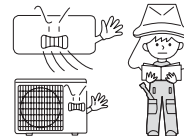

Connettere il cavo di messa a terra.

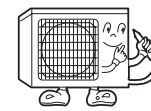

messa a terra

⚠ AVVERTENZA

Non utilizzare per conservare alimenti, opere d'arte, apparecchiature particolari, per l'allevamento o la coltivazione.

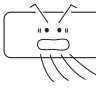

DIVIETO

Cambiare l'aria di tanto in tanto, in particolare se contemporaneamente viene utilizzata la cucina a gas.

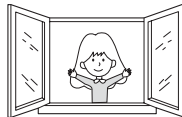

APPLICAZIONE RIGOROSA

Non toccare l'interruttore con le mani bagnate

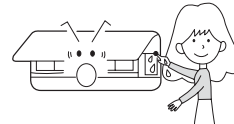

DIVIETO

Non installare vicino a camini o ad altri apparecchi per il riscaldamento.



DIVIETO

Verificare le buone condizioni del supporto di installazione

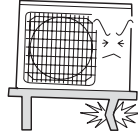

DIVIETO

Non versare acqua nell'unità per pulirla

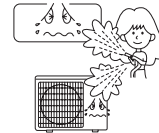

DIVIETO

Non mettere animali o piante nella direzione del flusso dell'aria

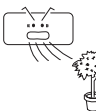

DIVIETO

Non posizionare nessun oggetto sull'unità o salire su di essa.

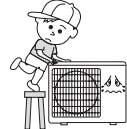

DIVIETO





Non posizionare vasi di fiori o contenitori pieni d'acqua sopra l'unità.



DIVIETO

Risoluzione dei problemi

Prima di richiedere l'assistenza, controllare il seguente elenco.

	Fenomeno	Causa o punti di controllo
Ispezione delle prestazioni normali	Il sistema non si riavvia immediatamente. 	<ul style="list-style-type: none"> Quando si spegne l'unità, quale misura protettiva non è possibile riavviare il sistema prima che siano trascorsi 3 minuti. Quando la spina è scollegata e ricollegata alla presa di corrente, il circuito di protezione sarà attivato per 3 minuti per proteggere il condizionatore.
	L'unità è rumorosa 	<ul style="list-style-type: none"> Durante il funzionamento della macchina o quando è ferma, si potrebbero udire rumori simili a gorgoglii o soffi. Questi rumori sono più distinti durante i primi 2-3 minuti di funzionamento. (Il rumore è generato dal liquido refrigerante che circola nel sistema.) Durante il funzionamento della macchina si potrebbero udire rumori simili a crepitii. Questi rumori sono generati dalle coperture che si espandono o si riducono in seguito al cambio di temperatura. Se il flusso d'aria emette un rumore forte quando l'unità è in funzione, probabilmente il filtro dell'aria è sporco.
	Sono generati odori.	<ul style="list-style-type: none"> Questo fenomeno accade perché il sistema fa circolare gli odori della stanza, come quelli dei mobili, delle vernici o delle sigarette.
	Esce vapore o fumo. 	<ul style="list-style-type: none"> Durante il funzionamento a Condizionatore o deumidificatore l'unità interna può emettere del vapore. Questo è provocato dall'improvviso raffreddamento dell'aria interna.
	In modalità deumidificatore, la velocità del ventilatore non può essere cambiata.	<ul style="list-style-type: none"> In modalità deumidificatore, se la temperatura ambiente scende sotto i 2 °C, l'unità si avvierà a intervalli a velocità bassa, indipendentemente dall'impostazione del ventilatore.
Altri controlli		<ul style="list-style-type: none"> La spina è collegata alla presa di corrente? C'è un black-out? Si è bruciato il fusibile?
	Raffreddamento mediocre 	<ul style="list-style-type: none"> Il filtro dell'aria è sporco? Di norma deve essere pulito ogni 15 giorni. La presa e l'uscita d'aria sono ostruite? La temperatura è impostata correttamente? Ci sono porte o finestre aperte? La luce del sole entra direttamente nella stanza mentre è in funzione il condizionatore? (usare le tende) Ci sono troppe sorgenti di calore o troppe persone nella stanza mentre è in funzione il condizionatore?

Attenzione

- Non ostruire o coprire la griglia di ventilazione del condizionatore. Non mettere le dita o altri oggetti nelle uscite/entrate e nella leva di oscillazione.
- L'utilizzo di questo apparecchio non è idoneo per persone con capacità fisiche, sensoriali o mentali ridotte (inclusi bambini) o senza un'adeguata esperienza e conoscenza del suo utilizzo, a meno che non vengano sorvegliate o ricevano istruzioni da una persona responsabile della loro sicurezza. Sorvegliare i bambini, in modo da assicurarsi che non giochino con l'apparecchio.

Specifiche

Il circuito del refrigerante è a prova di perdite

La macchina è adattiva nella seguente situazione

1. Intervallo di temperatura ambiente applicabile:

Condizionatore	Interno	Massimo: D.B./W.B 35°C/24°C Minimo: D.B./W.B 21°C/15°C
	Esterno	Massimo: D.B./W.B 43°C/26°C Minimo: D.B -20°C
Riscaldamento	Interno	Massimo: D.B 27°C Minimo: D.B 10°C
	Esterno	Massimo: D.B./W.B 24°C/18°C Minimo: D.B -20°C

- Se il cavo di alimentazione dovesse danneggiarsi, deve essere sostituito dal produttore o dall'agente preposto all'assistenza o da persona similmente qualificata.
- Se il fusibile del condizionatore sulla scheda PC dovesse danneggiarsi, cambiarlo con il tipo T. 3.15A/ 250V. Se il fusibile dell'unità esterna dovesse rompersi, cambiarlo con il tipo T.25A/250V
- Il metodo di cablaggio deve essere in linea con le normative di cablaggio locali.
- Dopo l'installazione, la spina deve essere facilmente raggiungibile.
- La batteria usata deve essere smaltita correttamente.
- L'apparecchio non è destinato all'uso da parte di bambini o di invalidi senza una supervisione.
- I bambini devono essere controllati così da garantire che non giochino con l'apparecchio.
- Usare la spina elettrica adeguata, adatta al cavo di alimentazione.
- La spina e il cavo di connessione devono aver acquisito l'attestazione locale.
- Per proteggere le unità, spegnere prima il condizionatore, e disattivare l'alimentazione almeno dopo 30 secondi.

Indirizzo: Haier Industrial Park, Haier Road, Hi-Technology Zone, Qingdao City, Shandong Province, P.R. China

Contatti: TEL +86-532-8893-7937

Sito Internet: www.haierhvac.eu

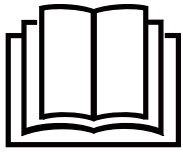

Lisez attentivement les précautions dans ce manuel avant les opérations de l'unité.



Cet appareil est rempli de R32.

Ce manuel doit être conservé là où l'utilisateur peut le trouver facilement.

ALERTE:

- Ne pas utiliser des moyens à accélérer le processus de dégivrage ou à nettoyer, autres que ceux recommandés par le fabricant.
- L'appareil doit être stocké dans une salle sans sources d'ignition fonctionnant en continu (par exemple: flammes nues, un appareil à gaz en fonctionnement ou un réchauffeur électrique en fonctionnement).
- Le percement ou le brûlage est interdit.
- Il faut faire attention que les réfrigérants ne contiennent pas éventuellement une odeur.
- L'appareil doit être installé, utilisé et stocké dans une salle dont la superficie du sol est supérieure à 1,2m².
- Si le cordon d'alimentation est endommagé, il doit être remplacé par le fabricant, son agent de service ou les personnes qualifiées similaires afin d'éviter un danger.
- Cet appareil peut être utilisé par les enfants âgés de 8 ans et plus et par les personnes avec des capacités réduites physiques, sensorielles ou mentales ou avec un manque d'expérience et de connaissances, s'ils ont obtenu une supervision ou des instructions concernant l'utilisation de l'appareil en toute sécurité et qu'ils comprennent les risques encourus. Les enfants ne doivent pas jouer avec l'appareil. Le nettoyage et la maintenance de l'utilisateur ne doivent pas être effectués par les enfants sans supervision.
- La méthode de câblage doit se conformer à la norme locale de câblage.
- Le câble de connexion est de type H07RN-F.
- Tous les câbles doivent avoir obtenu le certificat d'authentification Européen. Lors de l'installation, lorsque les câbles de connexion se brisent, il faut assurer que le fil de terre est le dernier à être brisé.
- Le disjoncteur du climatiseur doit être un interrupteur omnipolaire; et la distance entre ses deux contacts ne doit pas être inférieure à 3mm. De tels moyens de déconnexion doivent être incorporés lors du câblage.
- Veiller à ce que l'installation soit effectuée conformément à la réglementation locale de câblage par des personnes professionnelles.
- Veiller à ce que la mise à la terre soit correcte et fiable.
- Un disjoncteur de courant de fuite à la terre et un disjoncteur devront être installés.
- Ne pas utiliser un réfrigérant autre que celui indiqué sur l'unité extérieure (R32) lors de l'installation, du déplacement ou de la réparation. L'utilisation d'autres réfrigérants provoque éventuellement des problèmes ou des dommages à l'unité, et des blessures personnelles.



Cet appareil contient une lampe UV-C.

ALERTE:

- Lisez les instructions d'entretien avant d'ouvrir l'appareil.
- Une irritation des yeux ou de la peau peut résulter d'une exposition de l'entrée d'air supérieure et de la partie interne. Lors de la prise et de la mise en place du filtre à air pour l'entretien, veuillez vous assurer que l'alimentation est coupée avant d'approcher le produit.
- Les barrières UV-C portant le symbole de danger de rayonnement ultraviolet ne doivent pas être retirées.
- Les appareils manifestement endommagés ne doivent pas être utilisés.
- N'utilisez pas de lampes UV-C à l'extérieur de l'appareil.
- L'appareil doit être débranché de l'alimentation électrique avant le remplacement, le nettoyage ou tout autre entretien de la lampe UV-C.
- Le type de lampe UV-C est 0011012908.
Les panneaux avant portant le symbole de danger de rayonnement ultraviolet qui ont un rayonnement UV-C sont fournis avec un interrupteur de hall pour interrompre l'alimentation des lampes UV-C pour votre sécurité. Ne pas dépasser l'interrupteur du hall par un aimant ou un autre matériau similaire.
- Avant d'ouvrir les panneaux avant portant le symbole de danger de rayonnement ultraviolet pour la maintenance par l'utilisateur, il est recommandé de couper l'alimentation.
- Si la lampe UV-C est endommagée, elle doit être remplacée par le fabricant, son agent de service ou des personnes de qualification similaire afin d'éviter tout danger.
- Une utilisation non conforme de l'appareil ou des dommages au boîtier peuvent entraîner la fuite de rayons UV-C dangereux. Le rayonnement UV-C peut, même à petites doses, causer des dommages aux yeux et à la peau.

Table des matières

ÉLÉMENTS ET FONCTIONS	1
UTILISATION	3
INSTALLATION DE L'UNITÉ INTÉRIEURE	12
ENTRETIEN	15
MISES EN GARDE	16
DÉPANNAGE	17

Pièces composantes et Fonctions

Unité Intérieure

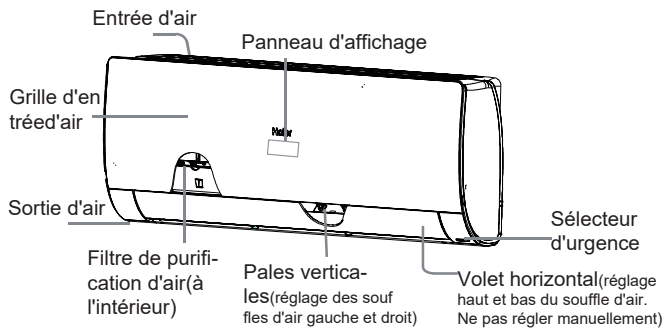

La grille d'admission réelle peut varier de de celle montrée dans le manuel selon le produit acheté

Panneau d'affichage

- 1 Récepteur de signal de télécommande
- 2 Affichage de la température ambiante
- 3 Voyant de mode de fonctionnement
- 4 Wi-Fi



Panneau d'affichage

- 1 Récepteur de signal de télécommande
- 2 Affichage de la température ambiante (La température de consigne sera affichée lors de la réception du signal de télécommande.)
- 3 Affichage COOL
- 4 Affichage HEAT
- 5 Affichage HEALTH
- 6 Affichage DRY



Télécommande

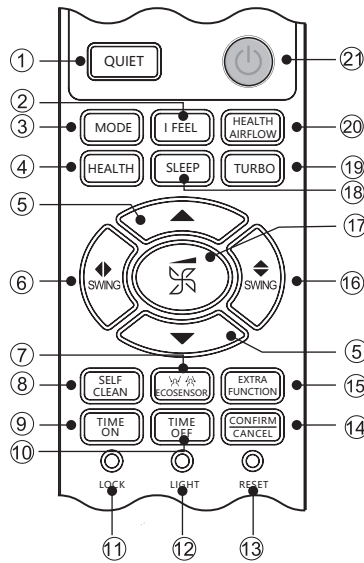

1. Bouton QUIET
2. Bouton I FEEL
3. Bouton MODE
4. Bouton HEALTH
5. Bouton TEMP+/-
6. Bouton SWING left/right
7. Bouton ECOSENSOR
8. Bouton SELF CLEAN
9. Bouton TIME ON
10. Bouton TIME OFF
11. Bouton LOCK
12. Bouton LIGHT
13. Bouton RESET
14. Bouton CONFIRM/CANCEL
15. Bouton EXTRA FUNCTION
16. Bouton SWING up/down
17. Bouton FAN
18. Bouton SLEEP
19. Bouton TURBO
20. Bouton HEALTH AIRFLOW
21. Bouton ON/OFF

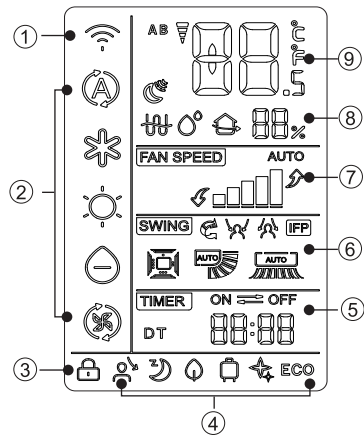

1. Affichage Wi-Fi
2. Affichage du mode de fonctionnement
3. Affichage LOCK
4. Affichage de l'état de chaque fonction
5. Affichage TIMER ON, Affichage TIMER OFF, Affichage CLOCK
6. Affichage SWING, Affichage Swing haut/bas, Affichage Swing gauche/droite
7. Affichage FAN SPEED
8. Affichage l'Humidité
9. Affichage TEMP

Unité Extérieure

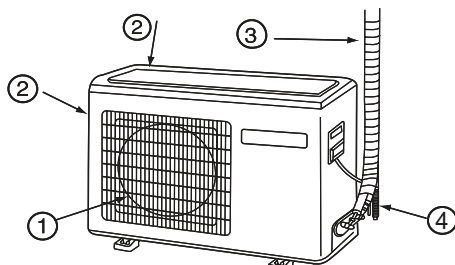

- 1 SORTIE
- 2 ENTRÉE
- 3 CONDUIT DE RACCORDEMENT ET CÂBLE ÉLECTRIQUE
- 4 TUYAU FLEXIBLE DES CONDENSATS

NOTA:

1. L'Affichage de l'humidité est indisponible sur certains modèles.
2. Si le modèle que vous acheté a une fonction Wi-Fi, pressez le bouton "ON/OFF" pendant 5s pour émettre un signal de liaison Wi-Fi. Une fois en mode de liaison, l'APP montra comment lier.

Les photos ci-dessus sont uniquement aux fins de référence Les produits réels peuvent varier.

Opération

Réglage de l'horloge

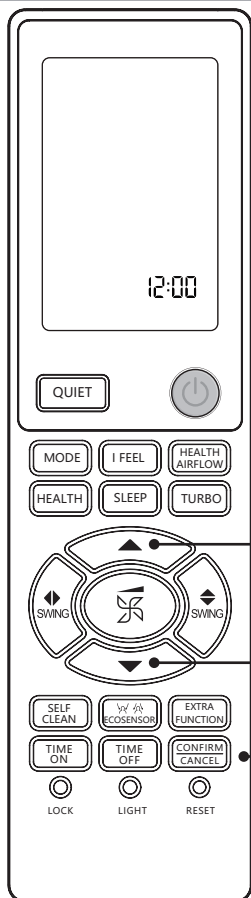

1. Charge la batterie ou Presser le bouton "RESET"



2. Presser "▲" or "▼" pour la réglage de l'heure correcte.



Chaque pression conduira à l'augmentation ou la diminution de 1min. Si le bouton est maintenu



enfoncé, l'heure changera rapidement.

3. Après avoir confirmé le réglage de l'heure, presser le bouton CONFIRM, l'horloge commencera alors à fonctionner.



Attention:

La distance entre la tête de transmission du signal et le trou de récepteur IR doit être de moins de 7m sans aucun obstacle. Lorsqu'une lampe fluorescente de type électronique ou un téléphone sans fil est installé dans la salle, le récepteur est susceptible de subir une interférence lors de la réception des signaux, la distance par rapport à l'unité intérieure devra donc être plus courte.

Un affichage plein ou un affichage pas clair au cours du fonctionnement indique que les batteries ont été épuisées. Remplacez les batteries, svp.

Si la télécommande peut fonctionner normalement lors de l'opération, retirer les batteries et les remettre en place après quelques minutes.

NOTA:

Retirer les batteries dans le cas où l'unité ne sera pas utilisé pendant une longue période.

Opération LOCK/LIGHT/RESET/ EXTRA FUNCTION

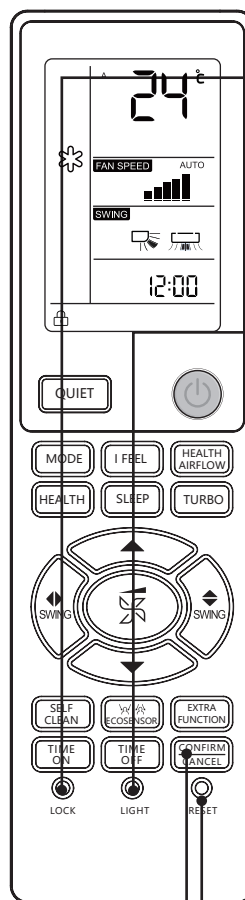

1. Bouton LOCK



Utilisé pour verrouiller les boutons et l'affichage LCD.

2. Bouton LIGHT



Allumez et éteignez le moniteur intérieur. Appuyez 10 fois sur le bouton de l'indicateur en 5 secondes, seule la température réglée sera affichée. En cas de succès, 3 bips retentiront. Pour revenir à l'affichage de la température ambiante, appuyez 10 fois de plus sur le bouton de l'indicateur en 5 secondes. L'unité intérieure affiche la température ambiante par défaut. Après avoir réglé la température avec la télécommande, la température réglée ne s'affichera que pendant quelques secondes.

3. Bouton RESET



Si la télécommande ne fonctionne pas correctement, appuyez sur ce bouton pour réinitialiser la télécommande.

4. Bouton EXTRA FUNCTION



Fonction: A-B yard → 10°C chauffage (seulement en mode de chauffage) → °F/°C transformation

Opération

Opération AUTO, COOL, HEAT, DRY et FAN

1. L'unité est démarrée.

2. Appuyez sur le bouton "Mode" pour sélectionner le mode de fonctionnement.

3. Presser le bouton TEMP

Chaque fois que le bouton est enfoncé, la température de consigne augmentera de 1 °C.

Chaque fois que le bouton est enfoncé, la température de consigne diminuera de 1 °C.

L'unité commencera à fonctionner pour atteindre la température de consigne sur l'afficheur LCD.

4. Opération du ventilateur

Presser le bouton FAN SPEED. Pour chaque pression, le changement de la vitesse du ventilateur est comme suit:

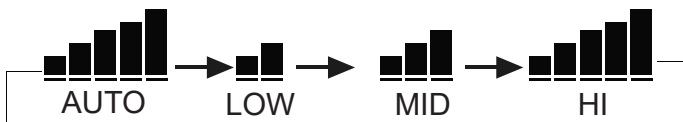

Mode de fonctionnement	Remarque
AUTO	En mode de fonctionnement auto, le climatiseur sélectionne automatiquement le mode de fonctionnement Refroidissement ou Chauffage en fonction de la température de la pièce. Lorsque la VENTILATION est réglée sur AUTO, le climatiseur ajuste automatiquement la vitesse du ventilateur en fonction de la température de la pièce.
REFROIDISSEMENT	Les unités destinées au seul refroidissement ne disposent pas de fonctions et d'écrans liés au chauffage.
DRY	En mode DRY, lorsque la température de la pièce est inférieure de 2 °C à la température de réglage, l'appareil fonctionne de façon intermittente à vitesse LENTE, quel que soit le réglage de VENTILATION.
CHAUFFAGE	En mode CHAUFFAGE, l'air chaud souffle pendant une courte période de temps en raison de la fonction de prévention du tirage de froid. Lorsque la VENTILATION est réglée sur AUTO, le climatiseur ajuste automatiquement la vitesse du ventilateur en fonction de la température de la pièce. Lorsque l'on passe d'une unité intérieure à deux unités ou plus, l'unité en mode ARRÊT n'enverra pas de souffle d'air pendant les 7 premières minutes, et il se peut que la température affichée soit différente de la température réelle.
VENTILATION	En mode de fonctionnement VENTILATION, l'appareil ne fonctionnera pas en mode REFROIDISSEMENT ou CHAUFFAGE, mais fonctionnera seulement en mode VENTILATION ; AUTO n'est pas disponible lorsque le mode VENTILATION est sélectionné. Et le réglage température est désactivé. En mode VENTILATION, le fonctionnement veille n'est pas disponible.

• Chaque pression sur le bouton fera avancer successivement le réglage du mode.

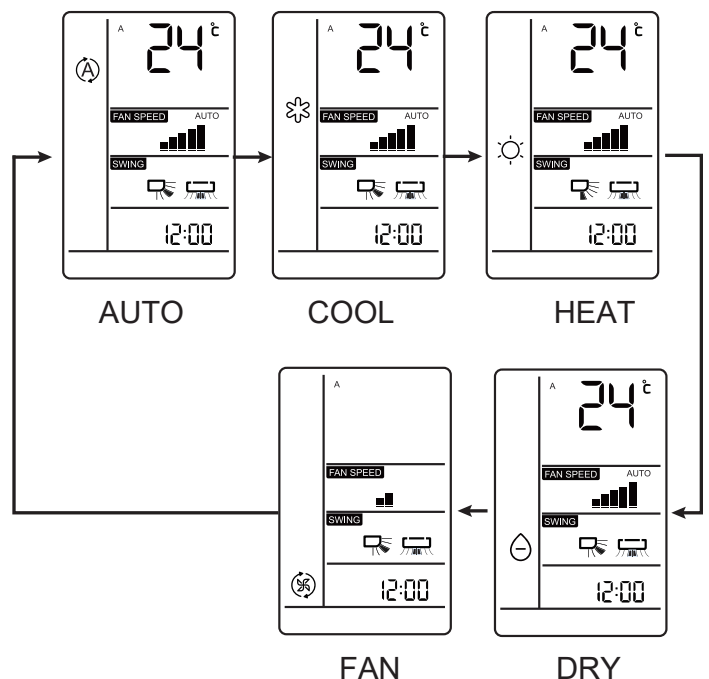

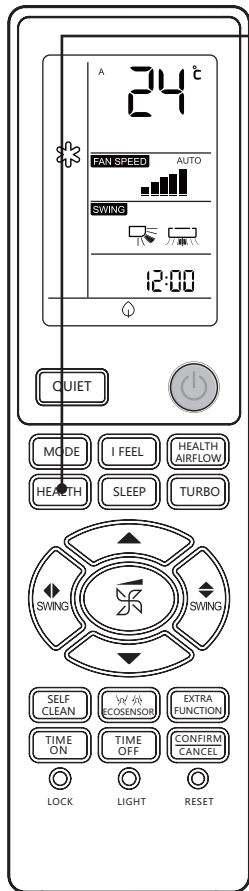

Opération

Opération HEALTH



Presser le bouton HEALTH

1. Pour chaque pression,  est affiché. Le climatiseur commence à fonctionner à HEALTH.
2. Presser le bouton HEALTH à deux reprises,  disparaît, le fonctionnement en ce mode s'arrête.

Fonction de stérilisation UV :

Il utilise la lampe UVC avec l'effet de stérilisation le plus efficace dans le rayonnement ultraviolet pour éliminer les micro-organismes nocifs tels que les bactéries dans l'air, avec un effet remarquable et rendre l'air sain.

Opération I FEEL

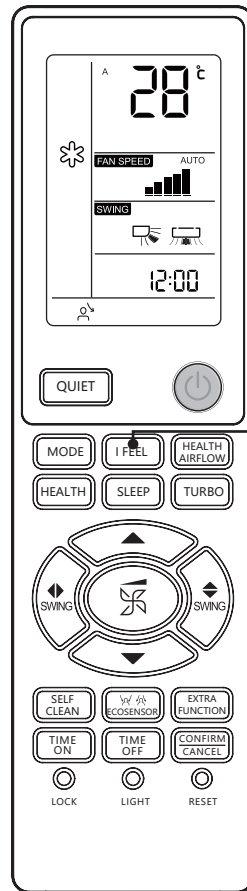

Presser le bouton I FEEL

1. Uniquement pour le refroidissement, le chauffage ou le mode automatique (les autres modes ne peuvent pas être utilisés).
2. Placez la télécommande dans un rayon acceptable. Appuyez sur le bouton " I FEEL ", la télécommande affichera l'icône "  ". La télécommande enverra la température à la PCB de l'unité intérieure tous les 3 minutes et le climatiseur fonctionnera selon ces données.
3. Pour quitter le mode « I FEEL » appuyer le bouton relatif à cette fonction. En cas de coupure de courant le mode I FEEL se désactive automatiquement.

Attention:

1. Il est recommandé d'activer la fonction de stérilisation UV pendant 1 à 2 heures en un jour, une durée plus longue affectera la durée de vie de la lampe UV.
2. Ne regardez pas directement la lampe UV et ne la touchez pas avec votre main lorsque la fonction de stérilisation est activée. Veuillez désactiver la fonction de stérilisation avant d'ouvrir le panneau.
3. Une lumière bleue teintée peut apparaître près de l'entrée de la climatisation lorsque la fonction de stérilisation est activée.
4. La lampe UV s'allume uniquement si le ventilateur de l'unité intérieure fonctionne et si le mode santé est activé.

Opération

SLEEP confortable

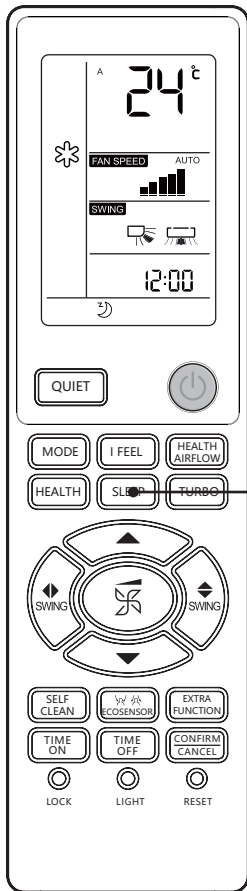

Avant de vous coucher, vous pouvez simplement presser le bouton SLEEP, et l'unité fonctionnera en mode SLEEP pour vous apporter un bon sommeil.

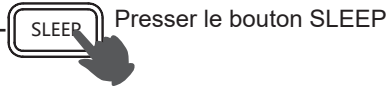

Mode de fonctionnement

1. En mode COOL, DRY

1 heure après le démarrage du mode SLEEP, la température sera plus élevée de 1°C que la température de consigne. Après 1 heure de plus, la température augmentera davantage de 1°C. L'unité fonctionnera pour 6 heures davantage, et arrêtera ensuite le fonctionnement. La température est supérieure à la température de consigne, de sorte que la température de la chambre ne soit pas trop élevée pour votre sommeil.

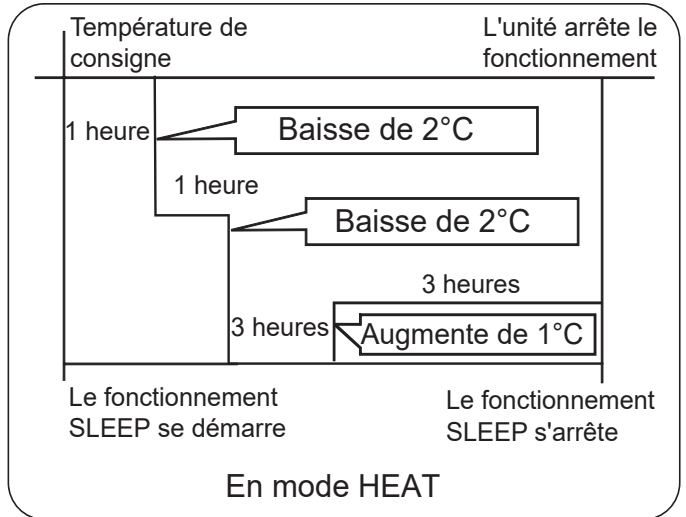

3. En mode AUTO

L'unité fonctionne en mode sleep correspondant, qui s'adapte au mode de fonctionnement sélectionné de façon automatique.

4. En mode FAN (Ventilation)

Pas de fonction de VEILLE.

5. Lorsque la fonction de sommeil calme est réglée pour 8 heures, le temps de sommeil calme ne peut pas être ajusté. Lorsque la fonction TIMER est activée, la fonction de sommeil calme est indisponible. Après que la fonction de sommeil est mise en marche, si l'utilisateur règle à nouveau la fonction TIMER, la fonction de sommeil sera annulée; la machine sera en état timing-on, si les deux modes sont simultanément mis en marche, l'unité arrêtera automatiquement le fonctionnement au moment où le temps de fonctionnement correspondant à un de ces deux modes est fini, et l'autre mode sera alors annulé.

Nota pour la remise en état en cas de coupure de courant:

Appuyez sur le bouton SLEEP dix fois en cinq secondes et entrez la fonction après avoir entendu quatre Bip. Et appuyez sur le bouton SLEEP dix fois en cinq secondes pour quitter cette fonction. Appuyez sur le bouton SLEEP dix fois en cinq secondes pour activer la fonction (quatre Bip), et appuyez sur le bouton SLEEP dix fois en cinq secondes pour quitter cette fonction (deux Bip).

Fonction de Remise en Etat en cas de Coupure de Courant

Si l'unité est démarrée pour la première fois, le compresseur ne commencera à fonctionner qu'après 3 minutes. Lorsque l'alimentation est remise en état après une coupure de courant, l'unité fonctionnera automatiquement, et le compresseur commencera à fonctionner 3 minutes plus tard.

2. En mode HEAT

1 heure après le démarrage du mode SLEEP, la température sera plus faible de 2°C que la température de consigne. Après 1 heure de plus, la température baissera davantage de 2°C. Après 3 heures de plus, la température baissera davantage de 1°C. L'unité fonctionnera pour 3 heures davantage, et arrêtera ensuite le fonctionnement. La température est inférieure à la température de consigne, de sorte que la température de la chambre ne soit pas trop élevée pour votre sommeil.

Opération

Opération HEALTH AIRFLOW

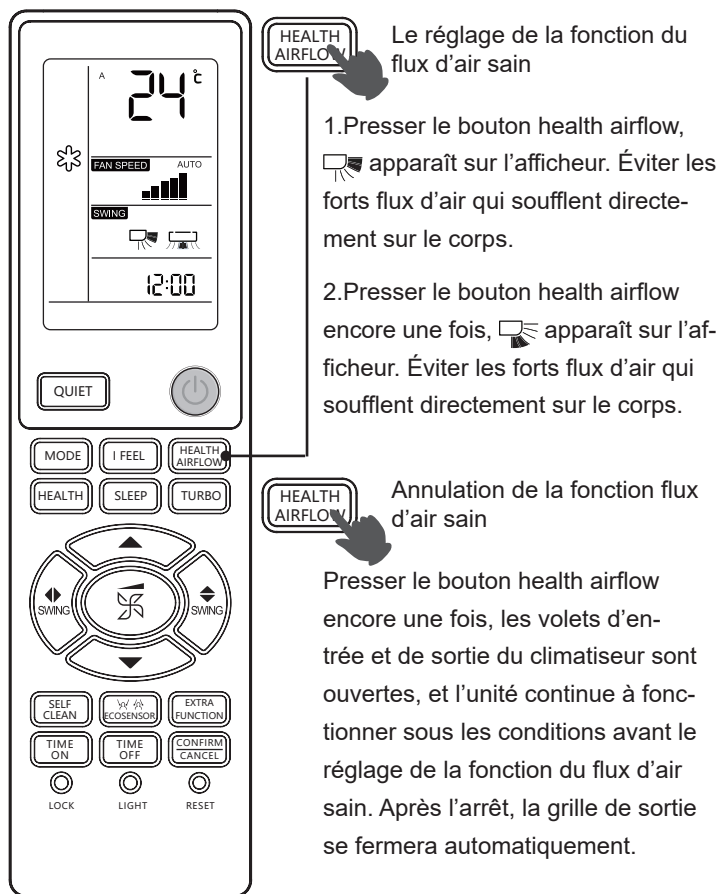

Attention:

1. Il ne faut pas tirer directement les volets à la main. Sinon, la grille fonctionnera de manière incorrecte. Si la grille ne fonctionne pas correctement, arrêter pour une minute et démarrer ensuite l'appareil au moyen du réglage par la télécommande.
2. La télécommande mémorise chaque état de fonctionnement, lors du démarrage pour la prochaine fois, il suffit de presser le bouton ON/ OFF pour que l'unité fonctionne en état précédent.

NOTA:

1. Après le réglage de la fonction du flux d'air sain, la position des grilles d'entrée et de sortie est fixée.
2. En cas de chauffage, il vaut mieux de sélectionner le mode .
3. En cas de refroidissement, il vaut mieux de sélectionner le mode .
4. En cas de refroidissement et séchage, si on utilise le climatiseur pendant une longue période à forte humidité de l'air, un phénomène de dégouttement d'eau se produit au niveau de la grille de sortie.
5. Sélectionner la direction appropriée du ventilateur en fonction des conditions réelles.

Opération QUIET/TURBO

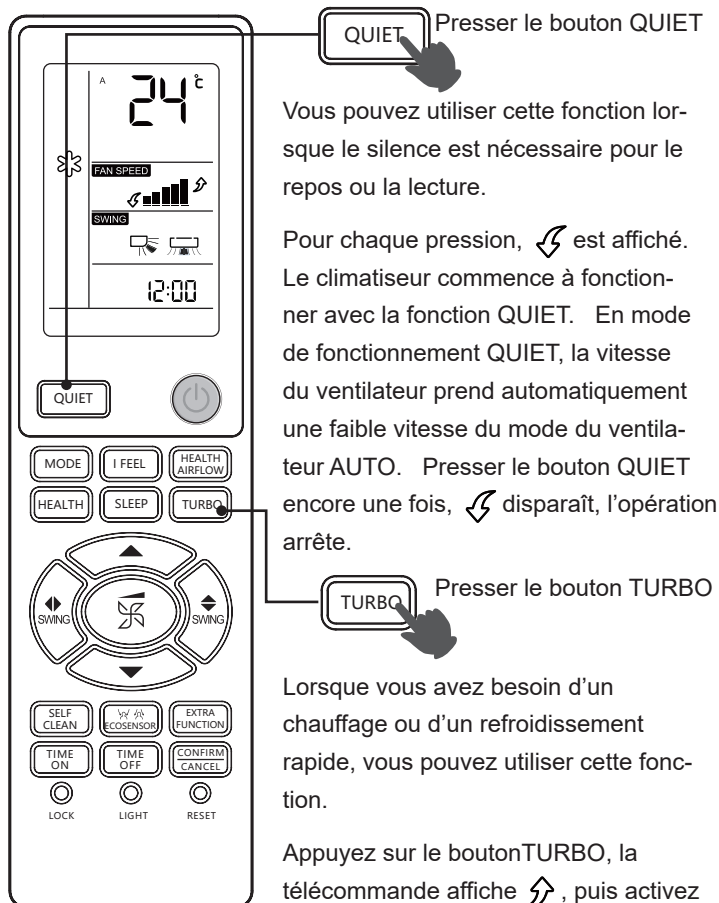

Lorsqu'il fonctionne en mode "Fort", la vitesse du ventilateur est la plus élevée; lorsqu'il fonctionne en mode "Silence", la vitesse du ventilateur est lente.

NOTA:

- Pendant le fonctionnement TURBO, en mode CHAUFFAGE ou REFROIDISSEMENT, la distribution de la température dans la pièce ne sera pas homogène.
- Une fonctionnement SILENCE sur une période prolongée permettra d'avoir ni trop froid ni trop chaud.

Opération

Opération SWING

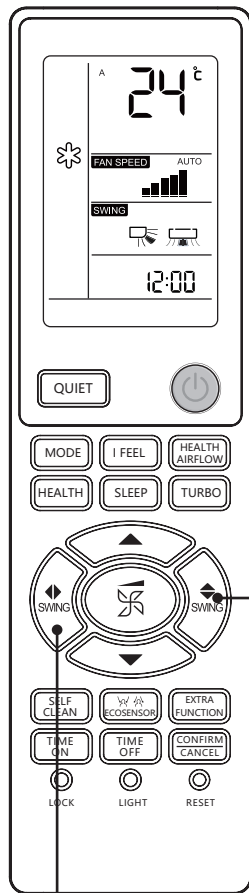

1. Direction du flux d'air vers le haut et le bas



Chaque fois que le bouton est enfoncé, la direction du flux d'air s'affiche sur la télécommande comme suit selon des différents modes de fonctionnement:

COOL/DRY/FAN:



HEAT:



AUTO:

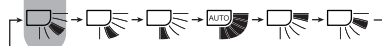

Etat initial

2. Direction du flux d'air vers la gauche et la droite



Chaque fois que le bouton est enfoncé, l'affichage sur la télécommande est comme suit:

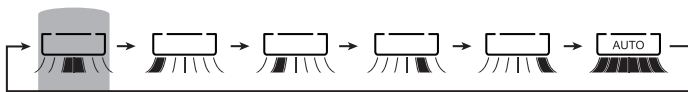

Etat initial

NOTA:

1. En cas d'une forte humidité, l'eau de condensat peut se produire à la sortie d'air si tous les volets verticaux sont ajustés vers la gauche ou la droite.
2. Il est recommandé de ne pas maintenir le volet horizontal en position vers le bas pour une longue période en mode COOL ou DRY, sinon, l'eau de condensat peut se produire.
3. Tant que l'air souffle vers le bas en mode COOL, un réglage horizontal du flux d'air sera beaucoup plus utile.

Opération SELF-CLEAN

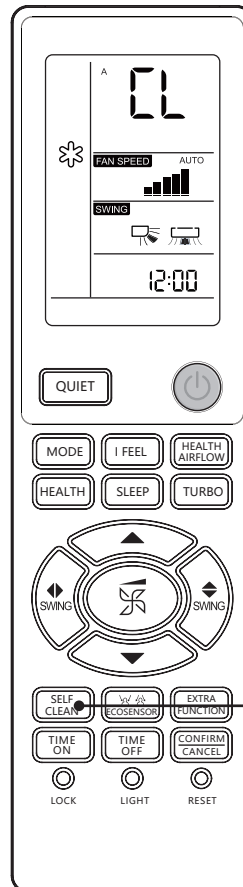

Mode d'emploi:

Le but de cette fonction est de nettoyer l'évaporateur.

Entrée et sortie:



Appuyez sur le bouton SELF CLEAN. Pour accéder à cette fonction, puis il affichera «CL» sur le panneau de l'unité intérieure et aussi sur la télécommande. Durée maximal pas plus de 21 minutes, cette fonction arrêtera automatiquement avec le son «Bip» deux fois, ensuite l'unité retourne à l'état originale. Pendant le mode de fonctionnement SELF CLEAN, vous ne pouvez pas quitter la fonction en appuyant sur le bouton à plusieurs reprises. Veuillez appuyer sur le bouton "power" ou passer à un autre mode pour quitter.

NOTA:

1. Cette fonction est invalide en mode minuterie/veille.
2. Après le démarrage de ce mode, le volume d'air peut diminuer ou même ne pas avoir de flux d'air ou même souffler dans le flux d'air froid.
3. Il est normal que l'appareil fasse un son à cause de la dilatation avec la chaleur et la contraction avec le froid.
4. Le temps d'affichage «CL» peut durer différemment sur la télécommande et le panneau.
5. Si la température ambiante extérieure est sous zéro, le code d'erreur «F25» peut se produire pendant l'opération SELF-CLEAN (auto-nettoyage). Ceci est une protection normale, veuillez éteindre l'alimentation et redémarrez après 10 secondes.
6. La meilleure condition pour exécuter ce mode: pour l'intérieur la température est de 20 °C ~ 27 °C et l'humidité est de 35% ~ 60%, pour l'extérieure la température est de 25 °C ~ 38 °C (saison d'hiver).
7. Il est difficile de geler si l'air est trop sec (humidité < 20%). Si l'humidité est trop élevée (humidité > 70%), l'eau de condensation peut augmenter, ce qui peut éloigner le gel.

Opération

Opération ECO SENSOR

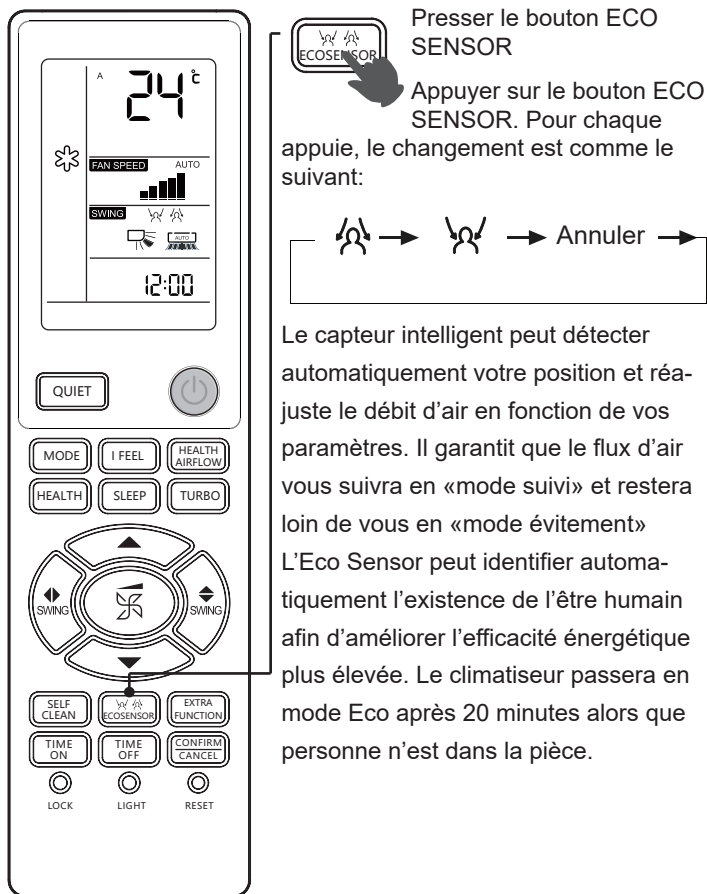

NOTA:

Un sensor (capteur) humain est utilisé pour détecter les changements dans le rayonnement infrarouge émis par les corps humains. Dans les cas suivants, la détection peut ne pas être précise:

1. Température ambiante élevée, où la température ambiante est proche de la température du corps.
2. Les gens portent beaucoup de vêtements ou s'allongent sur le ventre ou le dos.
3. La vitesse du mouvement des gens dépasse la sensibilité du sensor (capteur).
4. Mouvements fréquents d'animaux de compagnie, ou mouvements fréquents de rideaux ou d'autres objets intérieurs dus au vent.
5. Les gens vont au-delà de la portée de détection du sensor (capteur).
6. Les extrémités gauche et droite de l'unité intérieure sont installées trop près du mur.
7. Il y a de la lumière directe du soleil dans la pièce.
8. Le climatiseur fonctionne dans une pièce où la température ambiante varie fortement.

De plus, si une personne est à un point où il y a deux ou trois zones de soufflage d'air, l'air suivant sera envoyé à ces deux zones respectivement ou sera balayé automatiquement. L'air produit évitera ces deux zones ou ces zones seront balayées automatiquement.

Opération TIMER

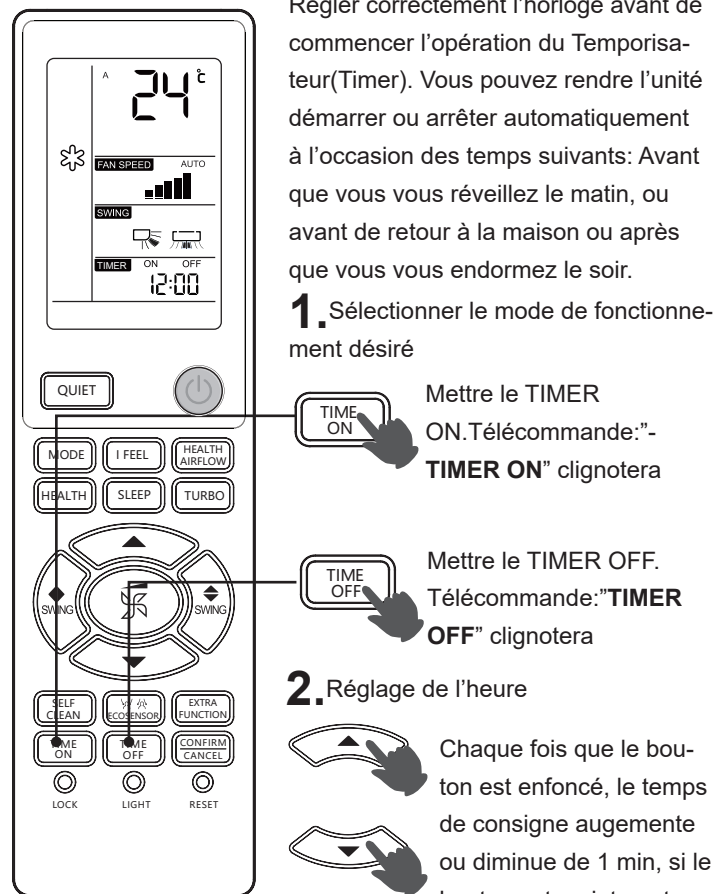

3. Confirmation du réglage

Après le réglage correct de l'heure, presser le bouton pour confirmer que ON ou OFF sur la télécommande arrête de clignoter.

4. Annuler le réglage de la minuterie

Appuyez plusieurs fois sur le bouton minuterie jusqu'à ce que l'affichage de l'heure soit effacé.

NOTA:

Après le remplacement des piles ou en cas de panne de courant, il faut remettre à zéro le réglage de la minuterie. Selon la séquence de réglage de la minuterie (TIMER ON ou TIMER OFF), il est possible d'obtenir soit un démarrage, soit un arrêt, soit un arrêt-démarrage.

Opération

Description de la fonction Wi-Fi

Diagramme d'architecture du système

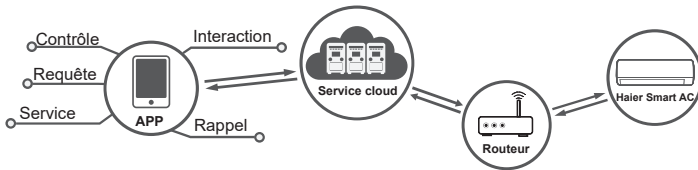

Environnement de l'application

Un téléphone mobile smartphone et un routeur sans fil sont nécessaires, le routeur sans fil doit pouvoir se connecter à Internet.

Le téléphone mobile smartphone nécessite un système Android ou IOS :

 **Système IOS**
Prend en charge IOS9.0 ou supérieur

 **Système Android**
Prend en charge Android 5.0 ou supérieur

Mode de configuration

Scanner le code QR ci-dessous pour télécharger l'Application "hOn"

Autres options de Téléchargement : Veuillez rechercher l'Application hOn sur :

- L'App Store (IOS)
- Google Play (Android)
- Huawei AppGallery (Android)



Après le Téléchargement de l'Application, veuillez vous enregistrer, connecter le climatiseur et profiter de hOn pour gérer votre appareil. Merci de vous reporter à la section AIDE de l'Application pour plus d'informations concernant l'inscription, la connexion de l'appareil et les autres opérations.

Opération ON/OFF et opération de test

Opération ON/OFF:

- Cette opération ne sera utilisée que si la télécommande est défectueuse ou perdue, et avec la fonction de fonctionnement d'urgence, le climatiseur peut fonctionner automatiquement pour un instant.
- Lorsque le commutateur d'opération d'urgence est enfoncé, on peut entendre un son "Pi", ce qui signifie le démarrage de cette opération.
- Lorsque le commutateur d'alimentation est mis en marche pour la première fois et l'opération d'urgence est démarrée, l'unité fonctionnera automatiquement en modes suivants:

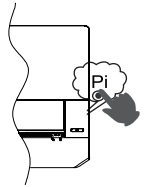

Température de la chambre	Température désignée	Mode Timer	Vitesse du ventilateur	Mode de fonctionnement
Au-dess us de 24°C	24 °C	Non	AUTO	COOL
Au-dess ous de 24°C	24 °C	Non	AUTO	HEAT

- Il est impossible de modifier la température de consigne et la vitesse du ventilateur, il est également impossible d'opérer en mode timer ou dry.

Opération de test:

Le commutateur d'opération de test est le même que le commutateur d'urgence.

- Ce commutateur est destiné à l'opération de test lorsque la température de la chambre est inférieure à 16°C, il ne faut pas l'utiliser pour l'opération normale.
- Continuer à presser le commutateur d'opération de test pour plus de 5 secondes. Après qu'on entend le son "Pi" qui retentit deux fois, relâchez votre doigt sur le commutateur: l'appareil commence le fonctionnement de refroidissement à "Haute" vitesse du flux d'air.

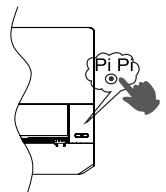

Opération

Fonctionnement Steri Clean

La fonction Steri Clean 56 °C ne peut être contrôlée que par l'application hOn.

Introduction à Steri Clean

1 ère étape: autonettoyant pour éliminer la saleté (il gèle l'évaporateur avec l'humidité dans l'air et élimine la saleté en fusion. Le revêtement en aluminium hydrophile avec un angle plus petit ($\alpha \approx 5^\circ$) aide à augmenter l'efficacité du drainage de l'eau.)

2 ème étape: stérilisation à haute température 56 °C (il utilise une technologie intelligente de surveillance de la température et de contrôle de fréquence pour ajuster le fonctionnement du compresseur, de sorte à maintenir la température de l'évaporateur à haute température pendant plus de 30 minutes pour tuer les bactéries et les virus à l'intérieur du climatiseur.)

3 ème étape : Refroidissement rapide de l'évaporateur pour améliorer les performances de stérilisation. La surface est recouverte de nanoparticules d'argent dont l'efficacité antibactérienne peut atteindre 99 %.

Attention:

1. La fonction dure 60 à 80 minutes.
2. L'air chaud peut sortir pendant le processus lorsque l'évaporateur est chauffé à 56 °C ou se maintient à 56 °C en été.
3. La fonction peut entraîner des changements de température de l'air ambiant en hiver.
4. Lorsque la température ambiante extérieure est supérieure à 36 °C, la fonction ne peut pas être exécutée. Au lieu de cela, la fonction self clean sera activée et dure 21 minutes lorsque Steri Clean est activé. Steri Clean è attivato.

Mise en place de la batterie

1



Enlever le couvercle de la batterie;

2



Mettre en place 2 batteries R-03, et la clé de réinitialisation (cylindre) comme illustré; Il faut veiller à ce que la mise en place est effectuée en conformité avec "+" / "-";

3



Mettre en place la batterie, puis remettre le couvercle.

INFORMATIONS IMPORTANTES CONCERNANT LE LIQUIDE RÉFRIGÉRANT UTILISÉ

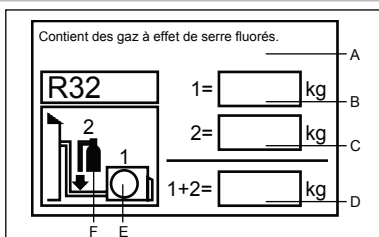

Ce produit contient des gaz à effet de serre fluorés.

Ne pas ventiler à l'air.

Type de réfrigérant : R32

Valeur GWP* : 675

GWP = global warming potential - potentiel de réchauffement de la planète.

Merci de remplir à l'encre indélébile :

- 1 La charge de réfrigérant usine de l'appareil
- 2 la quantité supplémentaire de réfrigérant chargée sur place et
- 1+2 la charge totale de réfrigérant.

sur l'étiquette de charge de réfrigérant fournie avec l'appareil.

L'étiquette renseignée doit être collée à proximité du port de chargement de l'appareil (par ex. sur l'intérieur du couvercle de valeur d'arrêt).

A Contient des gaz à effet de serre fluorés.

B Charge de réfrigérant standard de l'unité : voir sur la plaque signalétique de l'unité

C Quantité supplémentaire de réfrigérant chargée sur place

D Charge totale de réfrigérant

E Unité extérieure

F Cylindre réfrigérant et collecteur de chargement

Wi-Fi

- Puissance maximum d'émission (20dBm)
- Bande de fréquence opérationnelle (2400~2483,5Mhz)

CONFORMITÉ DES MODÈLES À LA LÉGISLATION EUROPÉENNE

Climat: T1 Tension: 230V

CE

Tous les appareils sont conformes aux directives Européennes suivantes :

- 2014/53/EU(RED)
- 2014/517/EU(F-GAS)
- 2009/125/EC(ENERGY)
- 2010/30/EU(ENERGY)
- 2006/1907/EC(REACH)

RoHS

Les appareils répondent aux exigences de la directive 2011/65/EU du parlement européen et du conseil sur la limitation des substances dangereuses dans les Équipements Électriques et Électroniques (Directive UE RoHS).

DEEE

Conformément à la Directive 2012/19/EU du Parlement Européen, nous informons ici-même le consommateur des conditions d'élimination des appareils électriques et électroniques.

CONDITIONS D'ÉLIMINATION

L'appareil de climatisation est marqué de ce symbole. Cela



signifie que les produits électriques et électroniques ne doivent pas être mêlés aux déchets ménagers non-triés. Ne pas tenter de démonter le système par soi-même : le démontage du système de climatisation, le traitement du liquide

réfrigérant, de l'huile et d'autres pièces doit être effectué par un installateur qualifié conformément à la législation locale et nationale. Les climatiseurs doivent être traités dans des installations spécialisées pour réutilisation, recyclage et récupération. S'assurer que le produit est mis au rebut de façon correcte permet d'aider à éviter des conséquences potentiellement négatives sur l'environnement et la santé humaine. Merci de contacter l'installateur ou les autorités locales pour plus d'informations. Les piles doivent être enlevées de la télécommande et faire l'objet d'une mise au rebut distincte conformément à la législation locale et nationale.



FR
Cet appareil, ses accessoires et piles se recyclent

REPRISE À LA LIVRAISON OU À DÉPOSER EN MAGASIN OU À DÉPOSER EN DÉCHÈTERIE

Points de collecte sur www.quefairedemesdechets.fr
Privilégiez la réparation ou le don de votre appareil !



Installation de l'unité intérieure

Outillage requis pour l'installation

- Clé
- Pince
- Scie à métaux
- Perceuse
- Clé à ergot (17,19 et 26 mm)
- Détecteur de fuite de gaz ou solution à base d'eau savonneuse
- Clé dynamométrique (17 mm, 22 mm, 26 mm)
- Coupe-tube
- Outil d'évasement
- Couteau
- Rubans à mesurer
- Alésoir

Sélection de l'emplacement pour l'installation

- L'emplacement doit être solide, sans vibrations, et offrir un support suffisant pour l'unité.
- L'emplacement ne doit pas être affecté par de la chaleur ou de la vapeur générées dans les environs et doit garantir que l'entrée et la sortie de l'unité ne seront pas gênées.
- L'emplacement doit permettre une vidange facile avec la tuyauterie connectée à l'unité extérieure.
- L'emplacement doit permettre de répartir l'air froid dans toute la pièce.
- L'emplacement doit disposer d'une prise d'alimentation avec suffisamment d'espace autour.
- Sélectionnez un emplacement à une distance d'au moins un mètre par rapport aux postes de télévision, radio, appareils sans fil et lampes fluorescentes.
- En cas de fixation de la télécommande sur un mur, sélectionnez l'emplacement de sorte que l'unité intérieure puisse recevoir les signaux lorsque les lampes fluorescentes sont allumées dans la pièce.

Source d'alimentation

- Avant de brancher la fiche dans la prise, il faut absolument vérifier la tension.
- La source d'alimentation correspond aux informations sur la plaque signalétique.
- Installez un circuit d'alimentation auxiliaire exclusive.
- Une prise doit être installée de manière à ce que le câble d'alimentation puisse être branché facilement. Ne pas prolonger le câble en le coupant.

Schéma d'installation des unités intérieures

Les modèles adoptent le fluide frigorigène R32, de type HFC.

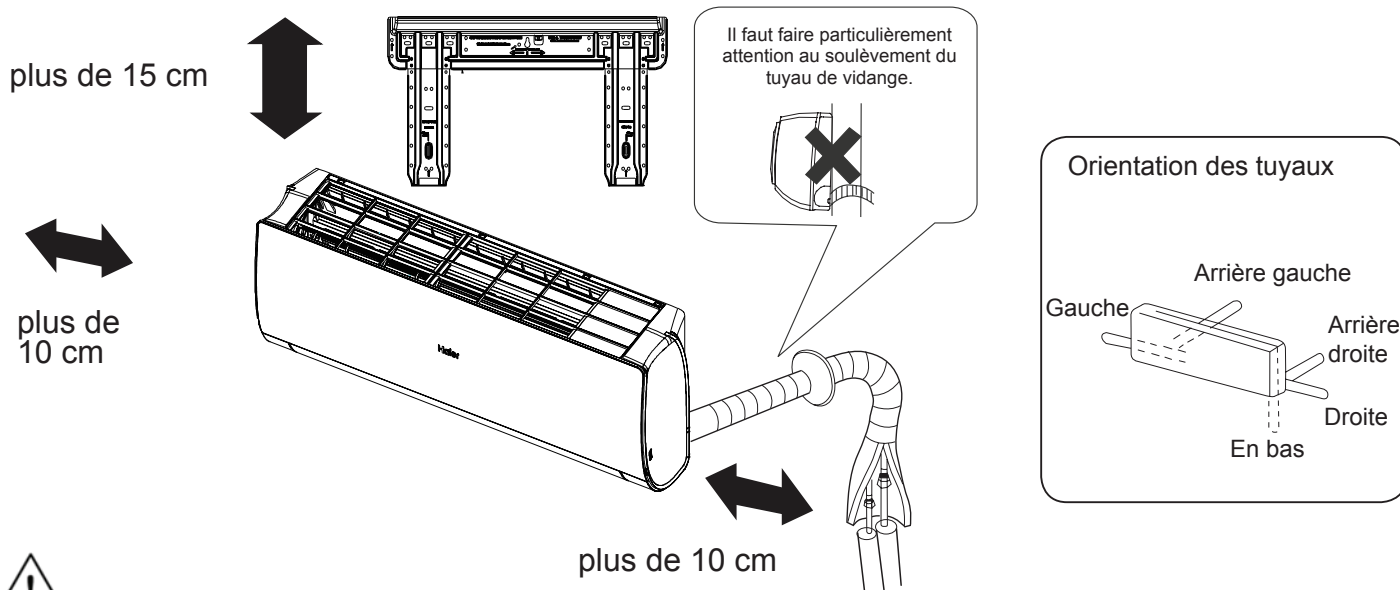

Si vous utilisez le tuyau de drainage à gauche, assurez-vous si l'orifice est disponible.

La distance entre l'unité intérieure et le sol doit être supérieure à 2 m.

L'illustration ci-dessus est indiquée à titre de référence uniquement, vous devez tenir compte des particularités du modèle acheté.

Installation de l'unité intérieure

1 Installation de la plaque de fixation et positionnement du trou dans le mur

Lorsque la plaque de montage est fixée en premier

1. Exécutez une mise à niveau correcte de la plaque à fixer contre le mur en fonction des piliers ou des linteaux autour, puis attachez la plaque temporairement avec un clou en acier.
2. Assurez-vous à nouveau que le niveau de la plaque est approprié en suspendant un fil avec un poids sur le bord supérieur, au centre de la plaque, puis fixez solidement la plaque avec le clou en acier.
3. Repérez le trou A/C dans le mur avec un ruban à mesurer

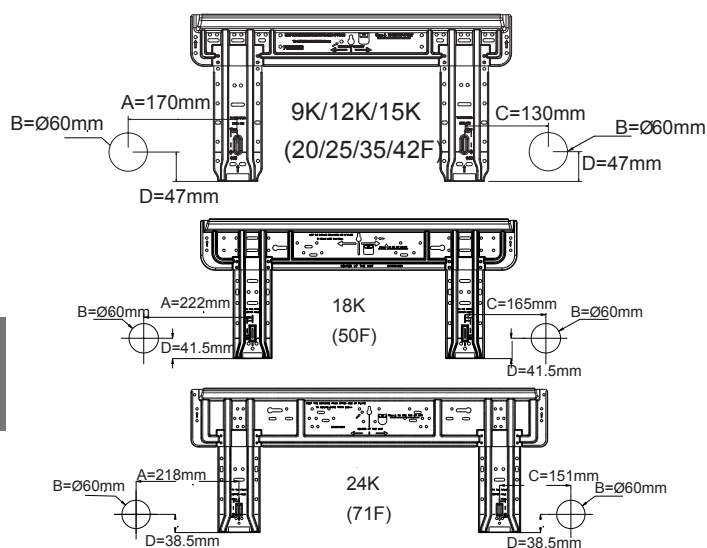

Lorsque la plaque de fixation est installée sur une barre latérale ou un linteau

- Installer une barre de fixation (vendue séparément) à la barre latérale et au linteau, puis serrez la plaque à la barre de fixation fixe.
- Pour l'emplacement de l'orifice mural, veuillez vous reporter à la section précédente « Lorsque la plaque de montage est fixée en premier ».

2 Faire un trou dans le mur et installer le cache-trou de tuyauterie

- Percez un orifice de 60 mm de diamètre, descendant légèrement en direction de la face extérieure du mur.
- Installez le cache trou de tuyauterie et scellez avec du mastic après l'installation

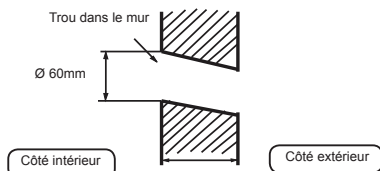

(Section du trou dans le mur) (C) Tuyau pour le trou de tuyauterie

3 Installation de l'unité intérieure

Schéma de la tuyauterie

[Tuyauterie arrière]

- Acheminez les tuyaux et le tuyau de vidange que vous fixez ensuite avec du ruban adhésif.

[Gauche · Tuyauterie arrière gauche]

- Dans le cas d'une tuyauterie à gauche, découpez, avec une pince, le couvercle pour la tuyauterie gauche.
 - Pour une tuyauterie à l'arrière gauche, cintrez les tuyaux selon le sens de la tuyauterie jusqu'à la marque du trou pour une tuyauterie arrière-gauche qui est marquée sur les matériaux d'isolation thermique.
1. Insérez le flexible d'évacuation dans l'encoche des matériaux d'isolation thermique de l'unité intérieure.
 2. Introduisez le câble électrique de l'unité intérieure/extérieure à partir de l'arrière de l'unité intérieure et faites-le ressortir par l'avant puis effectuez la connexion.
 3. Enduisez le joint évasé avec de l'huile réfrigérante et connectez les tuyaux. Recouvrez soigneusement la pièce de connexion avec des matériaux d'isolation thermique et fixez avec du ruban adhésif.

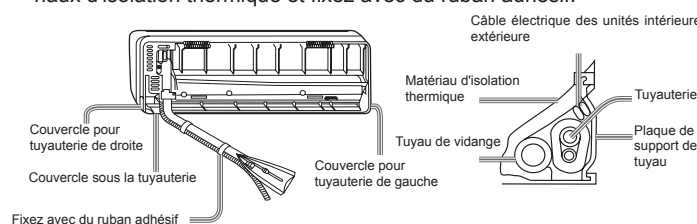

- Le câble des unités intérieures/extérieures et le tuyau de vidange doivent être fixés au tuyau de réfrigérant avec un ruban protecteur.

[Tuyauterie dans une autre direction]

- À l'aide d'une pince coupante, découpez le couvercle pour la tuyauterie en fonction de la direction de la tuyauterie et cintrez ensuite le tuyau selon la position du trou dans le mur. Lors du cintrage, prenez soin de ne pas écraser les tuyaux.
- Connectez au préalable le câble des unités intérieure/extérieure et recouvrez ensuite les câbles connectés avec l'isolation thermique.

Fixation de l'unité intérieure

- Suspendez l'unité sur les encoches supérieures de la plaque de fixation. Déplacez l'unité d'un côté vers l'autre pour vérifier la fixation.
- Pour fixer le corps sur la plaque de fixation, soutenez le corps du dessous et posez-le à la perpendiculaire.

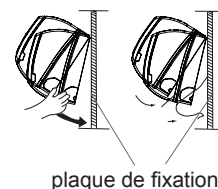

Déballage de l'unité intérieure

- Lorsque vous déballez l'unité intérieure, utilisez vos mains pour soulever le corps et le dégager du crochet, puis sortez la partie inférieure du corps légèrement vers l'extérieur et soulevez ensuite l'unité jusqu'au dégagement de la plaque de fixation.

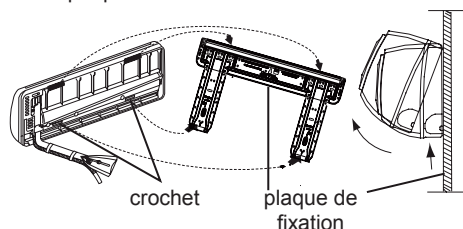

4 Connexion du câble des unités intérieure/extérieure

Dépose du cache-câble

- Enlevez le cache-borne en bas à droite de l'unité intérieure et séparez le couvercle du câblage en desserrant les vis.

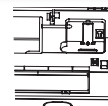

Connexion du câble après l'installation de l'unité intérieure

1. Insérez le câble de l'extérieur de la pièce dans le côté gauche du trou dans le mur dans lequel se trouve le tuyau.
2. Tirez le câble sur le côté avant et connectez-le en formant une boucle.

Connexion du câble avant l'installation de l'unité intérieure

- Insérez le câble depuis l'arrière de l'unité, puis faites-le ressortir par l'avant.
- Desserrez les vis et enfoncez bien les extrémités du câble dans le bornier. Serrez les vis.
- Tirez légèrement sur le câble pour garantir qu'il a été correctement enfoncé et serré.
- Après avoir raccordé le câble, placez le cache-câble sur le câble connecté.

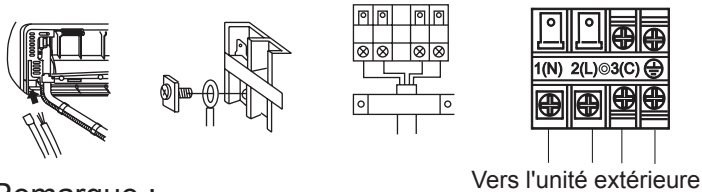

Remarque :

Lors de la connexion du câble, vérifiez soigneusement le numéro de la borne des unités intérieures et extérieures. Si le câblage est incorrect, le fonctionnement sera incorrect et entraînera des dommages.

Câblage de connexion	4G 1,0mm ²
----------------------	-----------------------

1. Si le cordon d'alimentation est endommagé, il doit être remplacé par le fabricant, un de ses agents d'entretien ou une personne qualifiée. Le type du fil de connexion est H07RN-F.
2. Si le fusible de la carte PC a grillé, remplacez-le avec un fusible de type T.3.15A/250VAC (unité intérieure).
3. La méthode de câblage doit être conforme aux normes locales de câblage.
4. Après installation, la prise de courant doit être d'accès facile.
5. Un disjoncteur doit être incorporé au câblage fixe. Le disjoncteur doit être omnipolaire et la distance entre ses deux contacts ne doit pas être inférieure à 3 mm.

5 Installation du bloc d'alimentation

- La source d'alimentation doit être utilisée exclusivement par le climatiseur.
- Si le climatiseur doit être installé dans un endroit humide, ajoutez un disjoncteur de fuite à la masse.
- Pour toute installation dans d'autres emplacements, placez le disjoncteur le plus loin possible.

6 Travail de coupe et d'évasement de la tuyauterie

- La coupe du tuyau doit être effectuée avec un coupe-tuyau. Vous devez nettoyer les bavures.
- Après avoir inséré l'écrou évasé, vous pouvez procéder au travail d'évasement.

	Outil d'évasement pour R32	Outil d'évasement conventionnel	
		Type à embrayage	Type à écrou à oreilles (Imperial)
A	0~0,5 mm	1,0~1,5 mm	1,5~2,0 mm

Matrice de l'outillage d'évasement

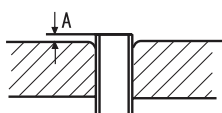

1. Coupez le tuyau

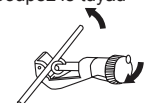

2. Nettoyez les bavures

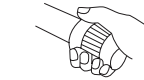

3. Insérez l'écrou d'évasement



4. Tuyau d'évasement

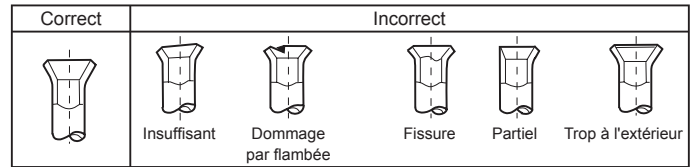

7 Vidange

- Installez le tuyau de vidange de manière à ce que la pente soit descendante.
- Ne pas effectuer la vidange comme illustré ci-dessous.

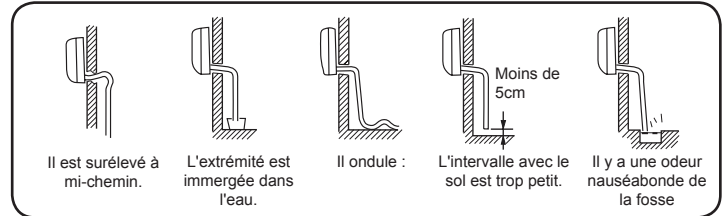

- Versez de l'eau dans le bac de vidange de l'unité intérieure et vérifiez que l'évacuation se fait bien vers l'extérieur.
- Si le tuyau de vidange est dans une pièce, veillez bien à utiliser une isolation thermique.

8 Vidange

Code d'identification	Description du problème	Analyse et diagnostic
E1	Panne du capteur de température de la pièce	Connexion défectueuse ; Thermistor défectueux ;
E2	Défaillance du capteur à échange de chaleur	Carte à circuits imprimés défectueuse ;
E4	Erreur EEPROM de l'unité interne	Données EEPROM erronées ; EEPROM défectueuse ; Carte à circuits imprimés défectueuse ;
E7	Défaut de communication entre les unités intérieure et extérieure	Erreur de transmission du signal entre les unités intérieure et extérieure en raison d'une erreur de câblage ; Carte à circuits imprimés défectueuse ;
E14	Dysfonctionnement du moteur interne	Opération arrêtée en raison d'une rupture de câble dans le moteur de ventilation ; Opération arrêtée en raison d'une rupture de fils conducteurs du moteur de ventilation ; Erreur de détection suite à la défaillance de la carte à circuits imprimés de l'unité intérieure ;

9 Vérification de l'installation et test de fonctionnement

- Expliquez le fonctionnement à vos clients en vous servant du manuel.

Vérification des composants pour le test de fonctionnement

Cochez les cases

- Fuite de gaz dans le raccordement du tuyau ?
- Isolation thermique du tuyau de connexion ?
- Les câbles de raccordement des unités intérieures et extérieures sont-ils bien insérés dans le bornier ?
- Le câble de connexion des unités intérieure et extérieure est-il correctement fixé ?
- La vidange a-t-elle été effectuée correctement ?
- Le fil de terre est-il correctement connecté ?
- L'unité intérieure est-elle solidement fixée ?
- La tension de la source d'alimentation est-elle conforme à la réglementation ?
- Y a-t-il du bruit ?
- La lampe s'allume-t-elle normalement ?
- Les opérations de refroidissement et de chauffage (avec une pompe thermique) s'effectuent-elles normalement ?
- Le régulateur de température de la pièce fonctionne-t-il normalement ?

Maintenance

Pour une utilisation intelligente du climatiseur

Paramétrage d'une température de pièce appropriée

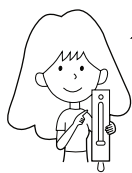

Température appropriée

Ne pas obstruer l'entrée ou la sortie d'air

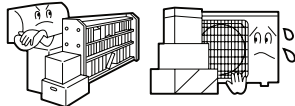

Ne pas obstruer l'entrée ou la sortie d'air

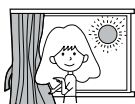

En mode de refroidissement, empêcher la pénétration d'un ensoleillement direct avec un rideau ou des volets.

Utiliser la minuterie efficacement.

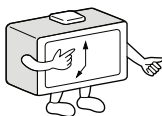
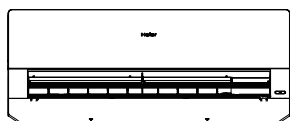

Si l'appareil n'est pas utilisé durant une longue période, couper l'alimentation principale.

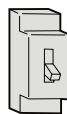

ARRÊT

Utiliser les volets efficacement.

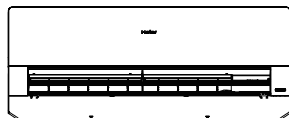

Télécommande



Ne pas utiliser d'eau, nettoyer le contrôleur avec un chiffon sec. Ne pas utiliser de nettoyant pour vitres ou de chiffon chimique.

Boîtier intérieur



Essuyez le climatiseur avec un doux et sec. Pour les saletés rebelles, utilisez un détergent neutre dilué dans de l'eau. Essorez bien l'eau du chiffon avant d'essuyer, et essuyez bien le détergent.

Ne pas nettoyer avec les produits suivants :



N'utilisez pas de produits chimiques ni de chiffons traités chimiquement pour nettoyer l'appareil.

N'utilisez pas de benzène, de diluant pour peinture, de poudre à polir ou d'autres solvants pour nettoyer l'appareil. Ils peuvent provoquer des fissures ou des déformations de la surface en plastique.



De l'eau chaude au delà de 40°C (104°F) risque de provoquer une décoloration ou une déformation.

Nettoyage du filtre à air

- 1 Presser le bouton "SMART" pour 5s afin de relever partiellement le panneau
- 2 Ouvrir le panneau à la main et soutenir le panneau avec un support
- 3 Retirer le filtre
- 4 Nettoyer le filtre
- 5 Monter le filtre
- 6 Enlever le support et fermer le panneau
- 7 Presser longuement le bouton "SMART" et le panneau baissera automatiquement et sera fermé

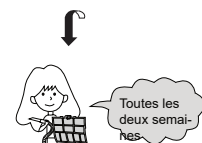
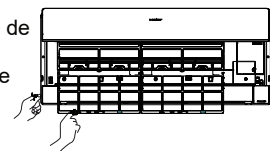

Toutes les deux semaines

Remplacement du filtre de purification d'air

1. Ouvrir la grille d'entrée d'air

Presser le bouton "SMART" pour 5s afin de relever partiellement le panneau



2. Détacher le filtre à air standard

Faire glisser le bouton légèrement vers le haut pour libérer le filtre, puis l'enlever.

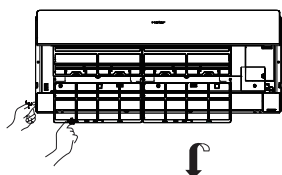

Retirer l'ancien filtre de purification d'air



3. Fixer le filtre de purification d'air

Placer les dispositifs de filtre de purification dans les cadres à filtre gauche et droit.



4. Fixer le filtre à air standard (Installation nécessaire)

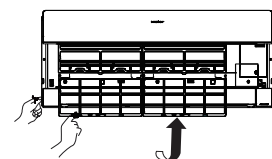

ATTENTION :

Le côté blanc du filtre de purification d'air photocatalytique doit être tourné vers l'extérieur, et le côté sombre vers l'appareil. Le côté vert du filtre de purification d'air anti-bactérien doit être tourné vers l'extérieur, et le côté blanc vers l'appareil.

5. Fermer la grille d'entrée d'air.

Presser longuement le bouton "SMART" et le panneau baissera automatiquement et sera fermé

Remarque :

- Le filtre de purification d'air photocatalytique doit être solarisé à dates fixes. Dans une famille normale, il doit être solarisé tous les 6 mois.
- Le filtre de purification d'air anti-bactérien peut être utilisé longtemps, inutile de le remplacer. Toutefois en cours d'utilisation, la poussière doit être enlevée en utilisant un aspirateur ou en tapotant légèrement, sinon les performances pourraient être affectées.
- Veiller à maintenir le filtre de purification d'air anti-bactérien dans un environnement frais et sec, et à éviter une exposition directe au soleil lors d'un arrêt d'utilisation, ceci pouvant réduire la capacité de stérilisation.

Mises en garde

⚠️ AVERTISSEMENT

Merci de contacter le point de vente ou de maintenance pour l'installation. Ne tentez pas d'installer le climatiseur vous-même car des travaux mal faits risquent de causer une électrocution, un incendie ou une fuite d'eau.

⚠️ AVERTISSEMENT

Si une anomalie telle qu'une petite combustion se produit, arrêter immédiatement l'appareil et contacter le vendeur.



ARRÊT

⚠️
OBLIGATOIRE

Utiliser une source d'alimentation exclusive munie d'un coupe-circuit.

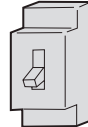

⚠️
OBLIGATOIRE

Vérifier soigneusement l'installation adéquate du drainage.

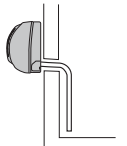

Engager totalement la prise du cordon d'alimentation.



⚠️
OBLIGATOIRE

Utiliser la tension appropriée.



⚠️
OBLIGATOIRE

1. Ne pas utiliser une rallonge électrique ou des cordons raccordés.
2. Ne pas installer dans un endroit exposé à un risque de fuite de gaz inflammable.
3. Ne pas exposer l'appareil à de l'eau ou de l'huile vaporisée.

⊘
INTERDIT

Ne pas utiliser un cordon enroulé.

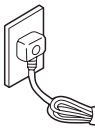

⊘
INTERDIT

Prendre soin de ne pas endommager le cordon électrique.

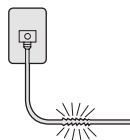

⊘
INTERDIT

Ne pas insérer d'objets dans l'entrée ou la sortie d'air.

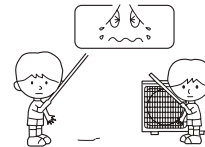

⊘
INTERDIT

Ne pas démarrer ou arrêter le fonctionnement en déconnectant le cordon d'alimentation.

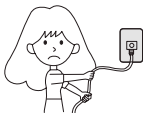

⊘
INTERDIT

Ne pas diriger le souffle d'air directement vers des personnes, en particulier des enfants ou des personnes âgées.



⊘
INTERDIT

Ne pas tenter de réparer ou reconstruire par soi-même.

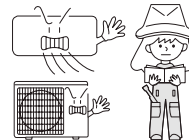

Connecter la prise de terre.

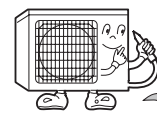

⚡

mise à la terre

⚠️ MISE EN GARDE

Ne pas utiliser à des fins de stockage de nourriture, de travaux d'art, d'équipements de précision, d'élevage ou de culture.



⊘
INTERDIT

Prendre de l'air frais régulièrement, particulièrement lorsqu'un appareil à gaz fonctionne au même moment.

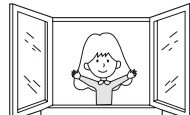

⚠️
OBLIGATOIRE

Ne pas utiliser le commutateur avec des mains mouillées.

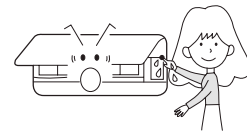

⊘
INTERDIT

Ne pas installer l'appareil près d'une cheminée ou d'un autre appareil de chauffage.

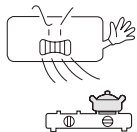

⊘
INTERDIT

Vérifier le bon état du support d'installation.

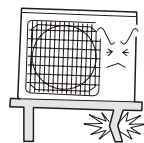

⊘
INTERDIT

Ne pas verser d'eau sur l'appareil pour le nettoyage.

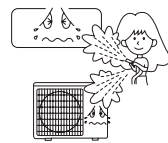

⊘
INTERDIT

Ne pas placer d'animaux ou de plantes sur le chemin direct du souffle d'air.



⊘
INTERDIT

Ne placer aucun objet sur l'appareil ou fixé à l'appareil.



⊘
INTERDIT





Ne pas placer de vase de fleurs ou de conteneur d'eau sur le haut de l'appareil.



⊘
INTERDIT

Dépannage

Avant de demander de l'assistance, vérifier la liste suivante.

	Phénomène	Cause ou points de contrôle
Inspection normale des performances	Le système ne redémarre pas automatiquement. 	<ul style="list-style-type: none"> ● Lorsque l'appareil est stoppé, il ne redémarrera pas avant 3 minutes afin de protéger le système. ● Lorsque la prise de courant est retirée puis réinsérée, le circuit de protection fonctionnera durant 3 minutes pour protéger le climatiseur.
	Il y a du bruit 	<ul style="list-style-type: none"> ● Durant le fonctionnement de l'appareil ou à l'arrêt, un bruissement ou un gargouillement peut se faire entendre. Au bout de 2 à 3 minutes après démarrage de l'appareil, ce bruit devient plus notable. (Ce bruit est produit par la circulation du liquide réfrigérant dans le système) ● Durant le fonctionnement de l'appareil, un bruit de craquement peut se faire entendre. Ce bruit est produit par l'expansion ou la réduction de l'enveloppe en raison des changements de température. ● Si le souffle d'air de l'appareil en cours de fonctionnement produit un bruit élevé, c'est peut-être parce que le filtre à air est sale.
	Génération d'odeurs	<ul style="list-style-type: none"> ● Ceci se produit parce que le système fait circuler les odeurs de l'air intérieur telles que odeurs de meubles, peinture ou tabac.
	De la vapeur ou de la brume se dégage. 	<ul style="list-style-type: none"> ● En fonctionnement REFROIDISSEMENT ou SEC, l'appareil d'intérieur peut produire de la vapeur. Ceci est dû au soudain refroidissement de l'air intérieur.
	En mode sec, la vitesse de ventilation ne peut pas être changée.	<ul style="list-style-type: none"> ● En mode SEC, lorsque la température de la pièce devient supérieure à la température réglée de 2°C, l'appareil fonctionne de façon intermittente à vitesse BASSE quel que soit le paramétrage de la VENTILATION.
Vérification multiple		<ul style="list-style-type: none"> ● La prise de courant est-elle bien insérée ? ● Y a-t-il une panne de courant ? ● Le fusible a-t-il grillé ?
	Mauvais refroidissement 	<ul style="list-style-type: none"> ● Le filtre à air est-il sale ? Normalement, il doit être nettoyé tous les 15 jours. ● Y a-t-il un obstacle devant l'entrée et la sortie d'air ? ● La température est-elle correctement réglée ? ● Des portes ou des fenêtres sont-elles ouvertes ? ● Existe-t-il un ensoleillement direct venant d'une fenêtre durant le refroidissement ? (Utiliser un rideau) ● La pièce contient-elle trop de sources de chaleur ou de personnes durant le refroidissement ?

Mises en garde

- Ne pas obstruer ni couvrir la grille de ventilation du climatiseur. Ne pas placer les doigts ou des objets dans les entrées et sorties d'air ni dans le volet de positionnement.
- Cet appareil n'est pas destiné à être utilisé par des personnes (y compris des enfants) aux capacités physiques, sensorielles ou mentales réduites, ni par des personnes dénuées de l'expérience ou des connaissances nécessaires, sauf si elles ont pu bénéficier, par l'intermédiaire d'une personne responsable de leur sécurité, d'une supervision ou d'instructions préalables concernant l'utilisation de l'appareil. Surveillez les enfants afin de vous assurer qu'ils ne jouent pas avec l'appareil.

Spécifications

Le circuit de réfrigération est étanche.

L'appareil est adapté aux situations suivantes :

1. Plage de température ambiante applicable :

Refroidissement	Intérieur	Maximum : D.B/W.B 35°C/24°C Minimum : D.B/W.B 21°C/15°C
	Plein air	Maximum : D.B/W.B 43°C/26°C Minimum : D.B -20°C
Chauffage	Intérieur	Maximum : D.B 27°C Minimum : D.B 10°C
	Plein air	Maximum : D.B/W.B 24°C/18°C Minimum : D.B -20°C

2. Si le cordon d'alimentation est endommagé, il doit être remplacé par le fabricant, un de ses agents d'entretien ou une personne qualifiée.
3. Si le fusible de l'unité d'intérieur sur la carte PC a grillé, le remplacer avec un fusible de type T. 3.15A/ 250V. Si le fusible de l'appareil d'extérieur a grillé, le remplacer par un fusible de type T.25A/250V.
4. La méthode de câblage doit être conforme aux normes locales de câblage.
5. Après installation, la prise de courant doit être d'accès facile.
6. Les piles usagées doivent être mises au rebut de façon appropriée.
7. L'appareil n'est pas destiné à être utilisé par de jeunes enfants ou des personnes infirmes sans supervision.
8. Il doit être veillé à ce que des jeunes enfants ne jouent pas avec l'appareil.
9. Veiller à utiliser une prise de courant appropriée, correspondant au cordon électrique.
10. La prise de courant et le câble de connexion doivent disposer des autorisations locales.
11. Afin de protéger l'appareil, veiller à éteindre d'abord le climatiseur, puis à attendre au moins 30 secondes avant de couper l'alimentation.

Adresse : No.1 Haier Road,Hi-tech Zone,Qingdao 266101 P.R.Chine

Contacts : TEL +86-532-8893-7937

Site web : www.haierhvac.eu

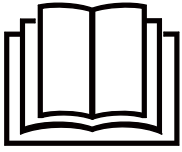

Lesen Sie die Hinweise in diesem Handbuch sorgfältig durch, bevor Sie das Gerät in Betrieb nehmen.



Dieses Gerät ist befüllt mit R32.

Bewahren Sie dieses Handbuch an dem Ort, wo der Benutzer es leicht finden kann.

Warnung:

- Verwenden Sie die Methode die Enteisung oder Reinigung nicht zu beschleunigen, wenn dies nicht vom Hersteller empfohlen sind.
- Das Gerät muss in einem Raum ohne Zündquellen, die kontinuierlich arbeitet, aufbewahrt werden. (z.B.: offenes Feuer, ein betreibendes Gasgerät oder eine betreibende elektrische Heizung).
- Durchbohren oder Verbrennen ist verboten.
- Achten Sie darauf, dass das Kältemittel kein Geruch enthalten darf.
- Das Gerät muss in einem Raum mit Grundfläche größer als 1,2 m² installiert, bedient und aufbewahrt werden.
- Falls das Netzkabel beschädigt ist, muss es durch den Hersteller, seinen Kundendienst oder entsprechendes qualifiziertes Personal ersetzt werden, um die Gefahr zu vermeiden.
- Dieses Gerät ist nicht für die Bedienung durch Personen bestimmt (einschließlich Kindern ab 8 Jahre alt), die geminderte physische, sensorische oder mentale Fähigkeiten, oder einen Mangel an Erfahrungen und Kenntnissen haben, außer, wenn Sie von Personen dazu angeleitet oder instruiert wurden, die für deren Sicherheit zuständig sind. Kinder sollten dazu angeleitet werden, nicht mit der Klimaanlage zu spielen. Reinigung und Benutzer-Wartung darf nicht von den Kinder ohne Instruktion durchgeführt werden.
- Das Verdrahtungsverfahren sollte im Einklang mit dem lokalen Verdrahtungsstandard sein.
- Der Type der Anschlussdraht ist H07RN-F
- All die Kabel sollen die europäische Authentifizierungszertifikat erhalten haben. Bei der Installation ist es zu gewährleisten, dass das Erdungskabel zuletzt abgebrochen werden wird, wenn die Verbindungskabel abgebrochen wären.
- Der Kreis-Schutzschalter der Klimaanlage muss ein allpoliger Schalter sein; und der Abstand zwischen seinen zwei Anschlüssen soll nicht kleiner als 3mm sein. Solche Abschaltungsmethode soll in der Verkabelung ausgeführt werden.
- Stellen Sie sicher, dass die Installation durch das professionelle Personal in Übereinstimmung mit den lokalen Verkabelungsvorschriften gefertigt worden ist.
- Stellen Sie sicher, dass die Erdung korrekt und zuverlässig ist.
- Ein Erdschluss-Leckage-Schutzschalter und Kreis-Schutzschalter müssen installiert werden.
- Bei der Installation, Umstellung oder Wartung verwenden Sie bitte kein anderes Kältemittel als R32, dasjenige für Außeneinheit festgelegt ist. Der Einsatz anderes Kältemittels könnte zum Problem oder zur Beschädigung der Einheit und Körperverletzung führen.



Dieses Gerät enthält eine UV-C-Lampe.

Warnung:

- Lesen Sie die Wartungsanweisungen, bevor Sie das Gerät öffnen.
- Augen- oder Hautreizungen können durch Kontakt mit dem oberen Lufteinlass und dem Innenteil entstehen. Stellen Sie während der Entnahme und Wartung des Luftfilters sicher, dass die Stromversorgung unterbrochen ist, bevor Sie sich dem Produkt nähern.
- UV-C-Barrieren mit dem Gefahrensymbol für ultraviolette Strahlung sollten nicht entfernt werden.
- Geräte, die offensichtlich beschädigt sind, dürfen nicht betrieben werden.
- Betreiben Sie UV-C-Lampen nicht außerhalb des Geräts.
- Das Gerät muss vor dem Austausch oder der Reinigung oder sonstigen Wartung der UV-C-Lampe von der Stromversorgung getrennt werden.
- Der Typ der UV-C-Lampe ist 0011012908.
- Die Frontplatten mit dem Gefahrensymbol für ultraviolette Strahlung mit UV-C-Strahlung sind mit einem Hallschalter versehen, um die Stromversorgung der UV-C-Lampen zu Ihrer Sicherheit zu unterbrechen. Hallschalter nicht durch Magneten und ähnliches Material außer Kraft setzen.
- Vor dem Öffnen der Frontplatten mit dem Gefahrensymbol für ultraviolette Strahlung für die Wartung des Benutzers wird empfohlen, die Stromversorgung zu unterbrechen.
- Wenn die UV-C-Lampe beschädigt ist, muss sie vom Hersteller, seinem Servicemitarbeiter oder ähnlich qualifizierten Personen ausgetauscht werden, um eine Gefahr zu vermeiden.
- Eine unbeabsichtigte Verwendung des Geräts oder eine Beschädigung des Gehäuses kann zum Entweichen gefährlicher UV-C-Strahlung führen. UV-C-Strahlung kann bereits in kleinen Dosen Augen und Haut schädigen.

Inhalt

TEILE UND FUNKTIONEN	1
BETRIEB	3
INSTALLATION DES INNENGERÄTS	12
WARTUNG	15
VORSICHTSMASSNAHMEN	16
FEHLERBEHEBUNG	17

Bauteile und Funktionen

Inneneinheit

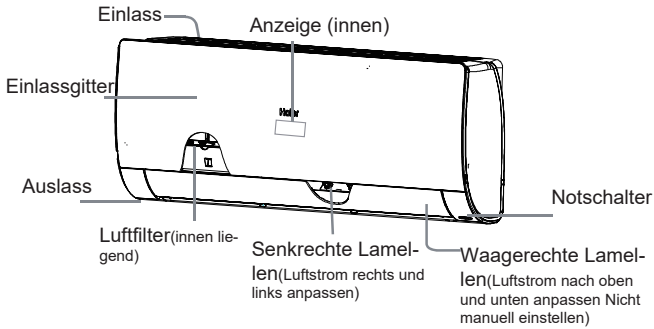

Entsprechend dem gekauften Produkt könnte das tatsächliche Einlassgitter von dem in der Anleitung abweichen.

Anzeigetafel

- 1 Öffnung für Signalempfänger
- 2 Raumtemperatur
- 3 Bedienungsmode-Anzeige
- 4 Wi-Fi

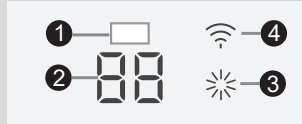

Anzeigetafel

- 1 Öffnung für Signalempfänger
- 2 Raumtemperatur (das Fernbedienungssignal empfangen wird, zeigt die eingestellte Temperatur.)
- 3 COOL
- 4 HEAT
- 5 HEALTH
- 6 DRY



Außengerät

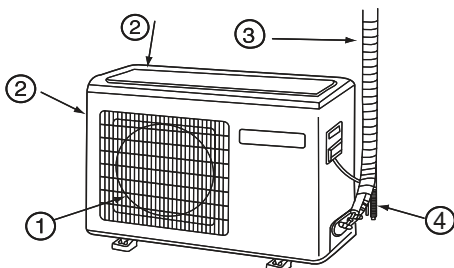

- 1 Luftaustritt
- 2 Lufteinlass
- 3 Verbindungsrohrleitung und elektrische Verkabelung
- 4 Ablaufschlauch

Fernbedienung

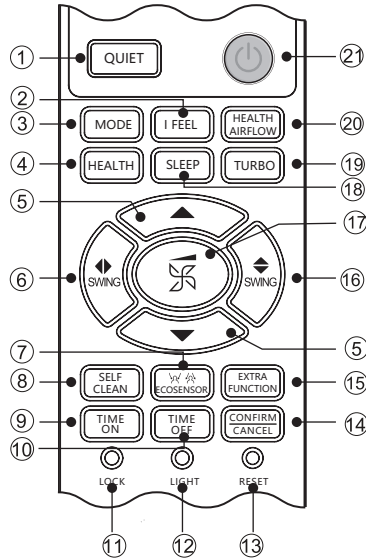

1. Taste QUIET (Ruhe)
2. Taste I FEEL
3. Taste MODE
4. Taste HEALTH
5. Taste TEMP+/-
6. Taste SWING nach links/ nach rechts
7. Taste ECOSENSOR
8. Taste SELF CLEAN
9. Taste TIME ON
10. Taste TIME OFF
11. Taste LOCK
12. Taste LIGHT(Licht)
13. Taste RESET
14. Taste CONFIRM/CANCEL
15. Taste EXTRA FUNCTION
16. Taste SWING(Schwingung) nach oben/ nach unten
17. Taste FAN
18. Taste SLEEP(Nacht)
19. Taste TURBO
20. Taste HEALTH AIRFLOW (Gesundheit-Luftstrom)
21. Taste ON/OFF(EIN/AUS)

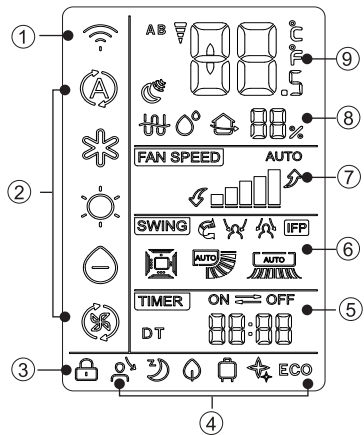

1. Wi-Fi
2. Betriebsweise
3. LOCK
4. Anzeige der einzelnen Funktionzustände
5. TIMER ON(TIMER eingeschaltet), TIMER OFF(TIMER ausgeschaltet),CLOCK(Uhranzeige)
6. SWING(Luftleitlamellen-Schwingung) Nach oben/ Nach unten Nach links/ Nach rechts
7. FAN SPEED(Ventilator-Geschwindigkeit)
8. Feuchtigkeit
9. TEMP (Temperatur)

ANMERKUNG:

1. Die Anzeige der Feuchtigkeit ist nicht verfügbar auf einigen Modi.
2. Falls die von Ihnen gekaufte Modell Wi-Fi-Funktion besitzt, drücken Sie die Taste "ON/ OFF" für 5 Sekunden um das Wi-Fi-Bindungssignal zu emittieren. Die App wird bei dem Bindungs-Modus die Anweisung zur Bindung anzeigen.

Das obige Abbildung steht nur zur Referenz. Nehmen Sie das gekaufte Produkt als Standard.

Bedienung

CLOCK-Einstellung

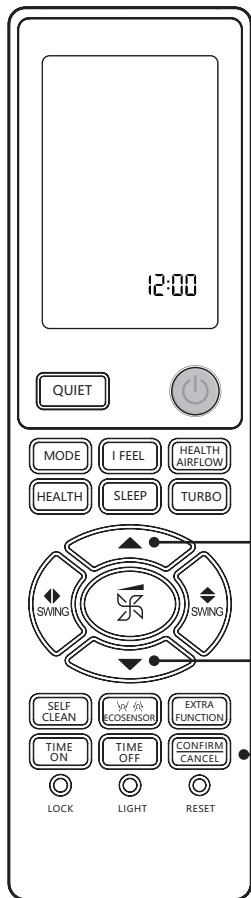

1. Setzen sie die Batterien ein oder drücken Sie Taste "RESET".



2. Drücken Sie "▲" oder "▼" um die korrekte Uhrzeit einzustellen.



Jedes drücken wird 1Minute erhöhen oder verringern. Wenn die Taste gedrückt gehalten wird, wird sich die Uhrzeit schnell ändern.



Jedes drücken wird 1Minute erhöhen oder verringern. Wenn die Taste gedrückt gehalten wird, wird sich die Uhrzeit schnell ändern.

3. Nachdem die Uhr-Einstellung bestätigt wird, drücken Sie CONFIRM, dann wird "Time" blinken aufhören, während die Uhr startet.



Beachtung:

Der Abstand zwischen dem Signalübertragungskopf und dem Empfängerloch soll nicht größer als 7m sowie ohne Hindernis sein. Wenn elektrisch gestartete Leuchtstofflampen oder drahtlose Telefone im Zimmer installiert werden, wird der Empfänger leicht gestört beim Empfang der Signale, somit sollte der Abstand zu der Inneneinheit kürzer sein.

Vollständige oder unklare Anzeige beim Betrieb deutet es an, dass die Batterie aufgebraucht ist. Bitte wechseln Sie die Batterie.

Falls die Fernbedienung nicht normal funktioniert, entfernen Sie bitte die Batterie für einige Minuten und setzen sie danach wieder ein.

ANMERKUNG:

Entfernen Sie die Batterie, falls die Einheit nicht langfristig im Betrieb sein wird.

LOCK/LIGHT/RESET/EXTRA FUNCTION

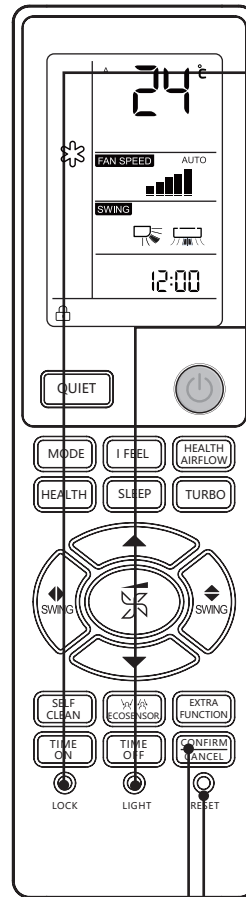

1. Taste LOCK



Zum Sperren der Tasten und LCD-Anzeige.

2. Taste LIGHT



Schalten Sie das Innendisplay ein und aus. Um nur die eingestellte Temperatur anzuzeigen, drücken Sie die LIGHT-Taste 10 Mal innerhalb von 5 Sekunden. Das Innengerät piept 3 Mal, wenn es erfolgreich ist. Um zur Umgebungstemperaturanzeige zurückzukehren, drücken Sie LIGHT 10 Mal innerhalb von 5 Sekunden erneut. Die Standardeinstellung der Anzeige der Inneneinheit ist die Umgebungstemperatur. Die eingestellte Temperatur wird nur für einige Sekunden angezeigt, nachdem sie mit der Fernbedienung eingestellt wurde.

3. Taste RESET



Wenn die Fernbedienung nicht ordnungsgemäß funktioniert, drücken Sie diese Taste, um die Fernbedienung zurückzusetzen.

4. Taste EXTRA FUNCTION



Funktion: A-B Kanal → 10 °C Heizung (nur im Heizmodus) → °F/°C Anzeige

Bedienung

Bedienung der AUTO, COOL, HEAT, DRY und FAN

1. Die Einheit startet.

2. Drücken Sie die MODE-Taste und wählen Sie einen Betriebsmodus aus.

3. Drücken Sie die Taste TEMP

Jedes drücken der Taste erhöht die Temperatur-Einstellung um 1 °C.

Jedes drücken der Taste verringert die Temperatur-Einstellung um 1 °C.

Die Einheit startet, um die auf der LED eingestellte Temperatur zu erreichen.

4. FAN-Bedienung

Drücken Sie die Taste FAN SPEED. Mit jedem drücken wird die Ventilator-Geschwindigkeit sich wie folgt ändern:

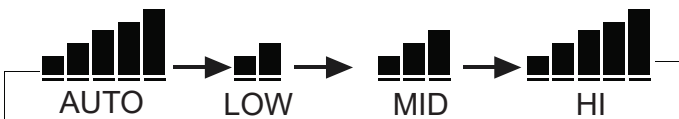

Betriebsmodus	Anmerkung
AUTO	Im automatischen Betrieb wird die Klimaanlage den Kühl- oder Heiz-Betrieb gemäß der Zimmertemperatur automatisch wählen. Wenn der Ventilator auf AUTO-Modus eingestellt ist, wird der Ventilator seine Geschwindigkeit gemäß der Zimmertemperatur automatisch regeln.
COOL	Cooling-only-Einheit haben keine Anzeigen und Funktionen im Zusammenhang mit Heizung.
DRY	Im DRY-Modus, wenn die Raumtemperatur niedriger als die Temperatureinstellung +2 °C wird, wird die Einheit unabhängig von der FAN-Einstellung intermittierend mit LOW-Geschwindigkeit betreiben.
HEAT	Im HEAT-Modus wird die warme Luft aufgrund der Kaltluft-Schutzfunktion nach einer kurzen Weile ausblasen. Wenn der Ventilator auf AUTO-Modus eingestellt ist, wird der Ventilator seine Geschwindigkeit gemäß der Zimmertemperatur automatisch regeln.
FAN	Im FAN-Modus wird die Einheit weder im COOL-Modus noch im HEAT-Modus sondern nur im FAN-Modus betreiben. AUTO ist im FAN-Modus nicht verfügbar. Und das Temp.-Einstellen ist gesperrt. Im FAN-Modus ist der Nacht-Betrieb nicht verfügbar.

• Durch jeden Druck der Taste wird die Moduseinstellung nacheinander geändert.

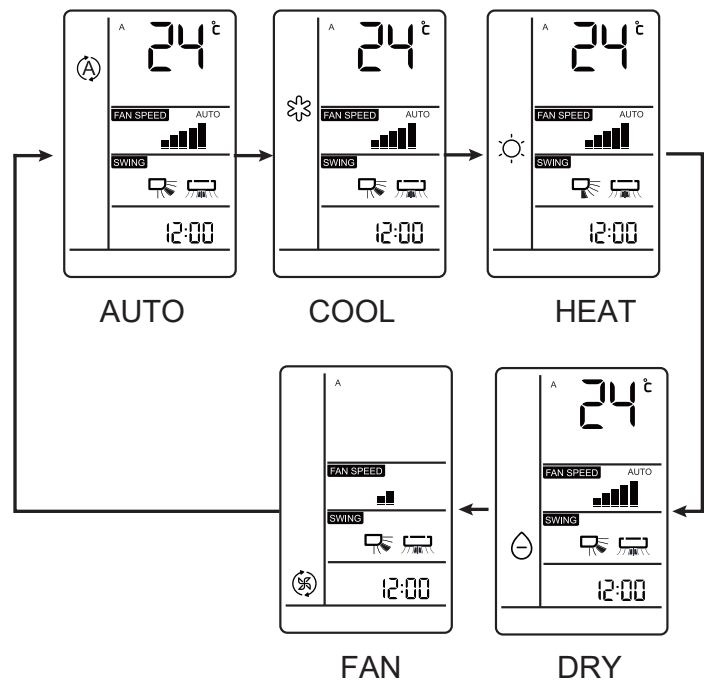

Deutsch

Bedienung

HEALTH-Bedienung

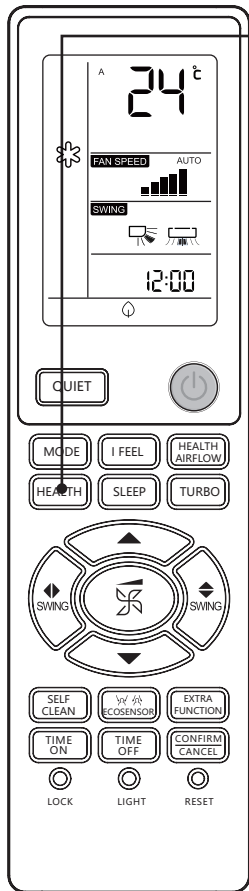

HEALTH Drücken Sie Taste HEALTH

1. Beim Drücken  angezeigt und das Klimagerät startet die Gesundheit-Anionen-Funktion.
2. Drücken Sie die Taste HEALTH ein zweites mal, dann verschwindet die Anzeige, damit ist der Betrieb beendet.



UV-Sterilisationsfunktion :

Es verwendet das C-Band mit dem effektivsten Sterilisationseffekt bei ultravioletter Strahlung, um schädliche Mikroorganismen wie Bakterien in der Luft mit bemerkenswerter Wirkung zu entfernen und die Luft gesund zu machen.

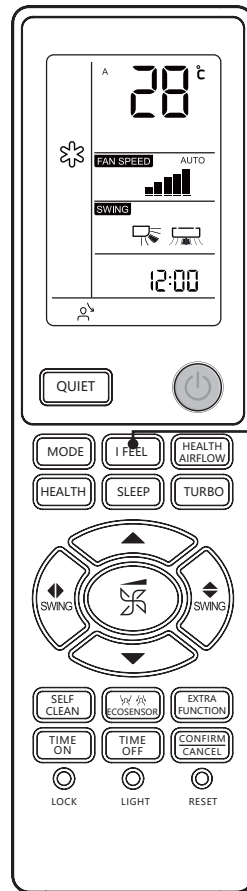
I FEEL-Bedienung



I FEEL Drücken Sie Taste I FEEL

1. Nur für Kühlen, Heizen oder AUTO Modus (andere Moduse können nicht ausgeführt werden).
2. Platzieren sie die Fernbedien innerhalb des Aktionsradius der Klimaanlage. Drücken sie die Taste „“ Die Fernbedienung zeigt das Symbol „“ an. Die Fernbedienung sendet alle 3 Minuten die Temperatur an die Platine und die Klimaanlage läuft entsprechend dieser Daten.
3. Zum Verlassen des „I FEEL“ Modus schalten sie die Anlage aus oder drücken sie die „I FEEL“ Taste oder wechseln sie in einen anderen Modus.

Beachtung:

1. Es wird empfohlen, die UV-Sterilisationsfunktion an einem Tag 1-2 Stunden lang einzuschalten. Eine längere Zeit beeinträchtigt die Lebensdauer der UV-Lampe.
2. Schauen Sie nicht direkt auf die UV-Lampe und berühren Sie sie nicht mit der Hand, wenn die Sterilisationsfunktion aktiviert ist. Bitte schalten Sie die Sterilisationsfunktion aus, bevor Sie das Bedienfeld öffnen.
3. Wenn die Sterilisationsfunktion aktiviert ist, kann in der Nähe des Klimaanlageeinlasses blaues Licht erscheinen.
4. Nur wenn der interne Lüfter startet und die HEALTH Funktion eingeschaltet ist, leuchtet die UV-Lampe auf.

Bedienung

Komfortabler SLEEP

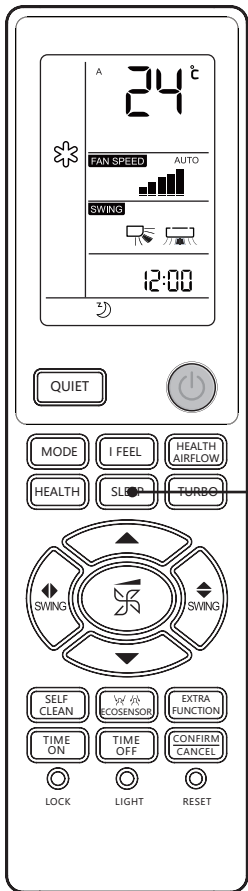

Bevor Sie ins Bett gehen, können Sie die Taste SLEEP einfach drücken und die Einheit wird in SLEEP-Modus arbeiten und ihnen zu einem guten Schlaf verhelfen.

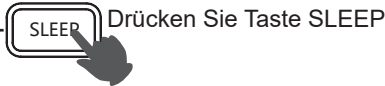

Betriebsweise

1. Im COOL-, DRY modus

Die Temperatur wird nach 1 Stunde Schlaf 1 °C höher als die eingestellte Temperatur. Nach 1 weiterer Stunde wird die Temperatur weiter um 1 °C steigen. Die Einheit wird für 6 Stunden arbeiten und dann aufhören Die Temperatur ist höher als die eingestellte Temperatur, um eine geeignete Temperatur für Ihren Schlaf zu bieten.

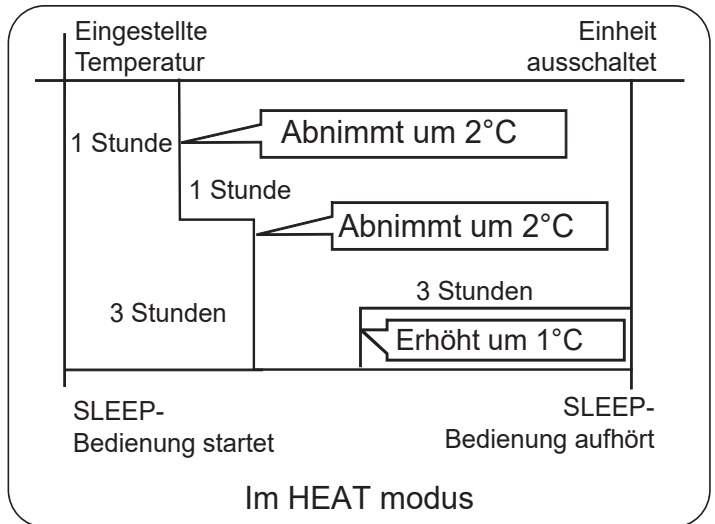

3. Im AUTO-Modus

Das Gerät arbeitet in geeignetem Schlafmodus, der automatisch auf den gewählten Betriebsmodus angepasst wird.

4. Im FAN-Modus

Es steht keine SLEEP-Funktion zur Verfügung.

5. Wenn die ruhige Schlaffunktion auf 8 Stunden eingestellt ist, kann die Zeit für das Beenden des Schlafens nicht eingestellt werden. Wenn die TIMER-Funktion eingestellt ist, kann die ruhige Schlaffunktion nicht eingestellt werden. Nach der Einrichtung der Schlaffunktion wird die Schlaffunktion aufgehoben, wenn der Benutzer die Funktion TIMER EIN zurücksetzt, und das Gerät befindet sich im Zustand des Einschaltens; wenn der Benutzer die Funktion TIMER AUS zurücksetzt und eine der beiden Betriebszeiten zuerst endet, schaltet sich das Gerät automatisch ab, und der andere Modus wird aufgehoben.

Anmerkung zur Wiedereinschalten nach Stromausfall:

Drücken Sie die Taste Schlaf zehn mal innerhalb 5 Sekunden und starten die Funktion nach Anhörung vier Tönen. Und drücken Sie die Taste Schlaf zehn mal innerhalb 5 Sekunden und brechen die Funktion nach Anhörung zwei Tönen ab.

Stromausfall-Wiederherstellungsfunktion

Wenn die Einheit für das erste mal gestartet wird, wird der Kompressor innerhalb 3 Minuten nicht starten. Wenn die Spannungsversorgung nach dem Stromausfall wiederhergestellt wird, wird die Einheit automatisch arbeiten.

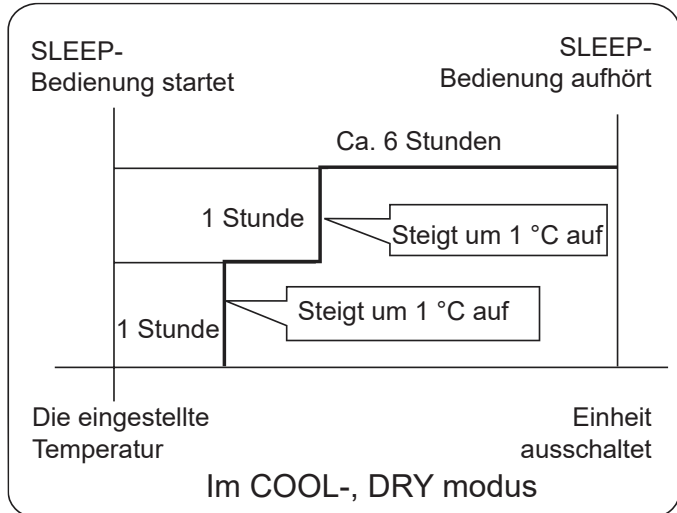

2. Im HEAT modus

Die Temperatur wird nach 1 Stunde SLEEP 2 °C höher als die eingestellte Temperatur. Nach 1 weiterer Stunde wird die Temperatur weiter um 2 °C abnehmen. Nach 3 weiterer Stunde wird die Temperatur wieder um 1 °C steigen. Die Einheit wird für weitere 3 Stunden arbeiten und dann ausschalten. Die Temperatur ist niedriger als die eingestellte Temperatur, damit sie nicht zu hoch für Ihren Schlaf sein wird.

Deutsch

Bedienung

HEALTH AIRFLOW-Bedienung



HEALTH AIRFLOW Die Einstellung der Gesundheit-Luftstrom-Funktion

1. Drücken Sie die Taste Gesundheit-Luftstrom, dann erscheint  auf der Anzeige. Es ist zu vermeiden, starker Luftstrom direkt an den Körper zu blasen.

2. Drücken Sie die Taste Gesundheit-Luftstrom noch mal, dann erscheint  auf der Anzeige. Es ist zu vermeiden, starker Luftstrom direkt an den Körper zu blasen.

HEALTH AIRFLOW Das Abbrechen der Gesundheit-Luftstrom-Funktion

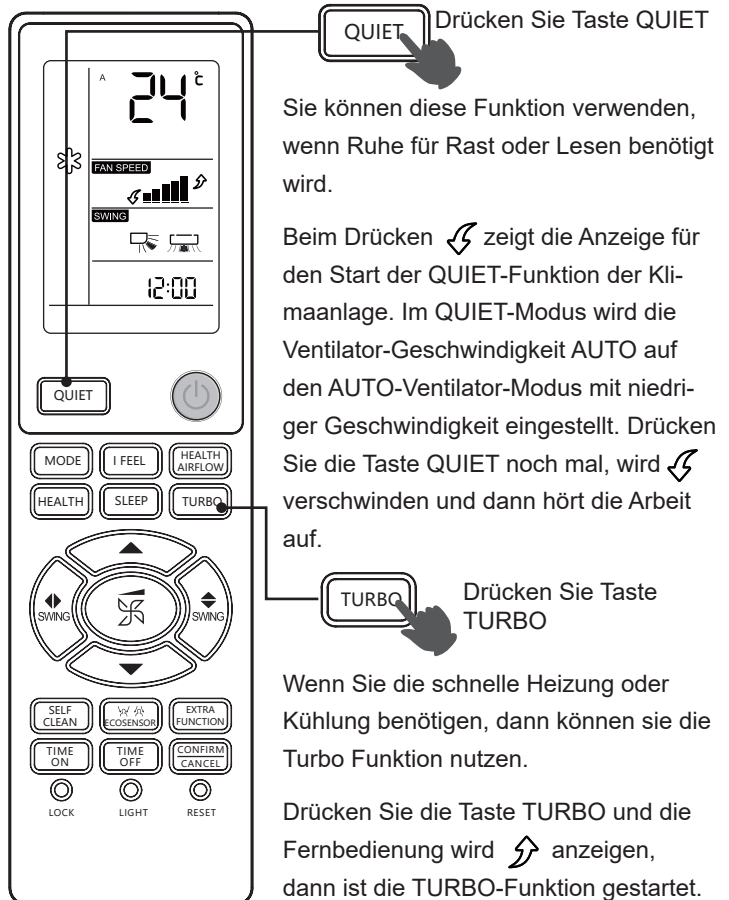

Drücken Sie die Taste HEALTH AIRFLOW Die Anlage arbeitet dann wieder mit der vorherigen Einstellung.

QUIET/TURBO-Bedienung



QUIET Drücken Sie Taste QUIET

Sie können diese Funktion verwenden, wenn Ruhe für Rast oder Lesen benötigt wird.

Beim Drücken  zeigt die Anzeige für den Start der QUIET-Funktion der Klimaanlage. Im QUIET-Modus wird die Ventilator-Geschwindigkeit AUTO auf den AUTO-Ventilator-Modus mit niedriger Geschwindigkeit eingestellt. Drücken Sie die Taste QUIET noch mal, wird  verschwinden und dann hört die Arbeit auf.

TURBO Drücken Sie Taste TURBO

Wenn Sie die schnelle Heizung oder Kühlung benötigen, dann können sie die Turbo Funktion nutzen.

Drücken Sie die Taste TURBO und die Fernbedienung wird  anzeigen, dann ist die TURBO-Funktion gestartet. Drücken Sie diese TURBO-Taste erneut, dann wird die TURBO-Funktion abgebrochen.



Beachtung:

1. Das Austrittsgitter darf nicht manuell eingestellt werden. Andernfalls wird das Gitter nicht korrekt arbeiten. Falls das Gitter unsachgemäß arbeitet, dann schalten Sie das Gerät für einige Minuten aus und dann starten sie die Einstellung mit der Fernbedienung erneut.
2. Für den nächsten Start brauchen Sie nur die Taste ON/ OFF drücken und das Gerät wird in dem vorherigen Zustand arbeiten. Die Fernbedienung kann sich jeden Bedienungszustand merken.

Beim Betrieb in Turbo ist die Lüfterdrehzahl am höchsten.

Beim Betrieb in Quiet ist die Lüfterdrehzahl superlangsam.

ANMERKUNG:

1. Nach der Einstellung der Gesundheit-Luftstrom-Funktion ist die Position des Austrittsgitters fest eingestellt.
2. Für die Heizung ist der Modus  zu empfehlen.
3. Für die Kühlung ist der Modus  zu empfehlen .
4. Wenn sie die Cool und Dry Funktion bei hoher Luftfeuchtigkeit benutzen, kann es zu Wassertropfen am Ausblasgitter kommen.
5. Wählen Sie die entsprechende Ausblasrichtung nach den aktuellen Bedingungen aus.

ANMERKUNG:

Im HEAT- oder COOL-Modus im TURBO-Betrieb wird das Zimmer inhomogene Temperaturverteilung zeigen.

Dauerhafter QUIET-Betrieb wird zu einer Effekt von nicht zu warm oder nicht zu kalt führen.

Bedienung

SWING-Bedienung

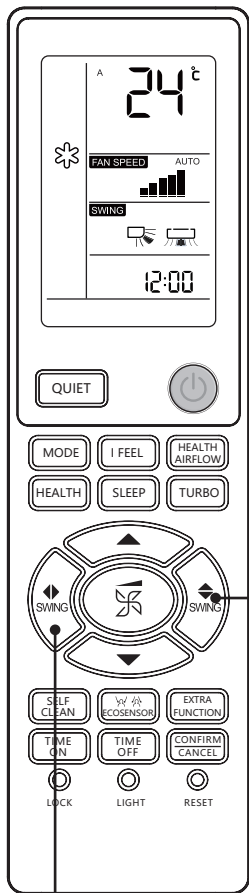

1. Luftstrom-Richtung nach oben und unten



Für jedes drücken der Taste, die Luftstromsrichtung wird auf der Anzeige der Fernbedienung entsprechend unterschiedlichem Bedienungsmodus wie folgt angezeigt:

COOL/DRY/FAN:



HEAT:

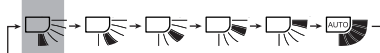

AUTO:



Ausgangszustand

SELF-CLEAN -Bedienung

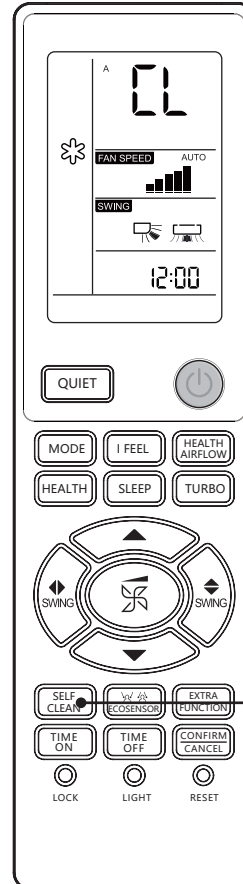

Funktionsbeschreibung:

Zweck dieser Funktion ist die Reinigung des Verdampfers.

Aktivieren und Deaktivieren:



Drücken Sie die SELF CLEAN-Taste, um diese Funktion zu aktivieren, dann wird "CL" auf dem Bedienfeld des Innengeräts und auch auf der Fernbedienung angezeigt. Maximale Laufzeit nicht länger als 21 Minuten, diese Funktion wird automatisch deaktiviert, wenn ein "Pi"-Ton zweimal ertönt, dann kehrt das Gerät in den ursprünglichen Zustand zurück. Während des Vorgangs der Selbstreinigung können Sie nicht diese Funktion durch wiederholtes Drücken der Taste, sondern nur durch Drücken der "Power"-Taste deaktivieren.

2. Luftstrom-Richtung nach links und rechts



Für jedes drücken der Taste zeigt die Fernbedienung wie folgt an:

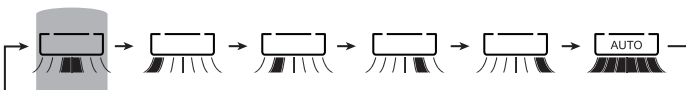

Ausgangszustand

ANMERKUNG:

1. Wenn die Feuchtigkeit hoch ist, könnte Kondenswasser auf dem Luftaustrittsgitter auftreten, falls alle vertikalen Lamellen nach links oder rechts eingestellt sind.
2. Es ist zu empfehlen, das Horizontales Gitter im Kühlungs- oder Heizungsmodus an unterer Position nicht für lange Zeit zu halten, andernfalls könnte Kondenswasser erzeugt werden.
3. Wenn der kalte Luftstrom im Kühlungsmodus nach unten fließt, wird die horizontale Einstellung des Luftstroms für eine bessere Luftverteilung sorgen.

ANMERKUNG:

1. Diese Funktion ist im Timer / Sleep-Modus nicht verfügbar.
2. Nach dem Start dieses Modus kann die Luftmenge reduziert werden oder sogar keine Luftströmung oder sogar kalte Luftströmung haben.
3. Es ist normal, wenn das Gerät Geräusche erzeugt, die sich mit Hitze ausdehnen und sich mit Kälte zusammenziehen.
4. Die Anzeigzeit "CL" kann auf der Fernbedienung und dem Bedienfeld unterschiedlich sein.
5. Wenn die Außentemperatur unter Null liegt, kann der Fehlercode "F25" während des Selbstreinigungsbetriebs auftreten, was ein normaler Schutz ist. Bitte schalten Sie das Gerät aus und nach 10 Sekunden wieder neu starten.
6. Die beste Bedingung, um diesen Modus zu betreiben: Die Temperatur beträgt 20 °C ~ 27 °C und die Luftfeuchtigkeit beträgt 35% ~ 60% im Innenraum, die Temperatur ist 25 °C ~ 38 °C (Kühlsaison) im Außenbereich.
7. Der Frost bildet sich schwer, wenn die Luft zu trocken ist (Luftfeuchtigkeit <20%). Wenn die Luftfeuchtigkeit zu hoch ist (Feuchtigkeit > 70%), kann das Kondenswasser ansteigen, was die Frostbildung erschwert.

Bedienung

ECO SENSOR-Bedienung

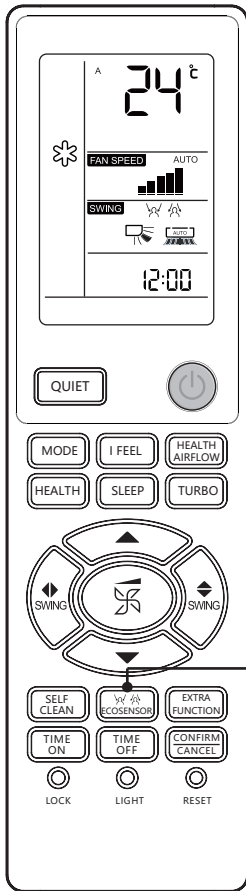

Drücken Sie Taste ECO SENSOR
 ECO SENSOR Betrieb: Bei jedem Drücken der SENSOR-Taste ändert sich es wie folgt:

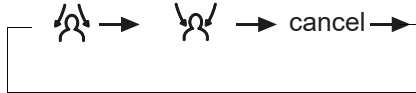

Der intelligente Sensor kann Ihre Position automatisch erkennen und den Luftstrom je nach Ihren Einstellungen neu einstellen. Es garantiert, dass der Luftstrom Ihnen im „Folgemodus“ folgt und sich im „Ausweichmodus“ von Ihnen fernhält. Der Öko-Sensor kann automatisch die Existenz des Menschen erkennen, um eine höhere Energieeffizienz zu erzielen. Die Klimaanlage schaltet nach 20 Minuten in den Eco-Modus, während sich niemand im Raum befindet.

TIMER-Bedienung

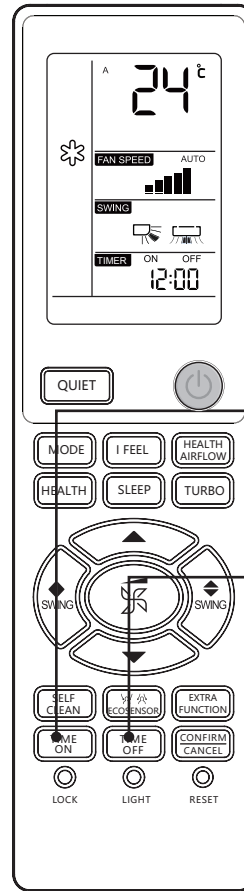

Stellen Sie bitte die Uhr richtig ein, bevor Sie den Timer bedienen. Sie können die Einheit automatisch ein- oder ausschalten wie folgt: Bevor Sie am Morgen aufwachen oder von außen zurückkommen oder nachdem Sie in der Nacht eingeschlafen sind.

- Wählen Sie die Betriebsweise
 Wählen Sie das gewünschte TIMER ON aus. Fernbedienung: „TIMER ON“ wird blinken.
 Wählen Sie das gewünschte TIMER OFF aus. Fernbedienung: „TIMER OFF“ wird blinken.

2. Zeit einstellen

Jede Drücke der Taste erhöht oder verringert die Zeit für 1 Minute. Wenn gedrückt halten, wird es schnell zunehmen. Es kann innerhalb 24

Stunden angepasst werden.

3. Ihre Einstellung bestätigen

Nachdem die korrekte Uhrzeit eingestellt wird, drücken Sie die Taste zum bestätigen „ON“ oder „OFF“ auf der Fernbedienung hört auf zu blinken.

4. Timer-Einstellung abrechen

Drücken Sie die Taste mehrfach bis die Zeit-Anzeige eliminiert.

ANMERKUNG:

Ein menschlicher Sensor wird verwendet, um Veränderungen der Infrarotstrahlung zu detektieren, die von menschlichen Körpern emittiert werden. Bei folgenden Bedingungen ist die Erkennung möglicherweise nicht korrekt:

- Hohe Raumtemperatur, bei der die Umgebungstemperatur nahe der Körpertemperatur liegt.
- Menschen tragen viel oder liegen auf dem Bauch oder Rücken.
- Die Geschwindigkeit der menschlichen Bewegung übersteigt die Empfindlichkeit des Sensors.
- Häufige Bewegungen von Haustieren oder häufiges Schwingen von Vorhängen oder anderen Gegenständen im Innenraum durch den Wind.
- Bewegliche Ziele gehen über den Erfassungsbereich des Sensors hinaus.
- Die linken und rechten Enden der Inneneinheit sind zu nahe an der Wand installiert.
- Es gibt direkte Sonneneinstrahlung im Raum.
- Die Klimaanlage arbeitet in einem Raum, in dem die Umgebungstemperatur stark schwankt.

Wenn sich eine Person an der Grenze von zwei oder drei Luftblasbereichen befindet, wird die folgende Luft jeweils zu diesen beiden Bereichen gesendet oder automatisch geblasen. Die ausweichende Luft vermeidet diese beiden Bereiche oder wird automatisch geblasen.

ANMERKUNG:

Nach dem Austausch der Batterie oder der fehlerhaften Stromversorgung soll die Zeit-Einstellung zurückgesetzt werden.

Gemäß der Zeit-Einstellungsfolge von TIMER ON oder TIMER OFF kann Start-Stopp oder Stopp-Start erreicht werden.

Bedienung

Beschreibung der WLAN-Funktion Notbetrieb und Prüfbetrieb

Die Systemarchitektur

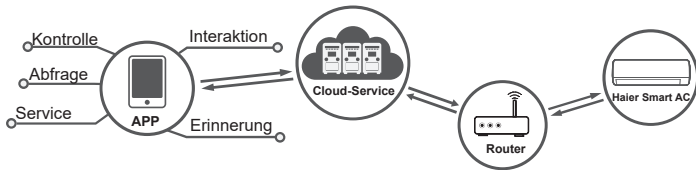

Die Anwendungsumgebung

Smart-Mobiltelefon und WLAN-Router sind nötig, und der WLAN-Router muss eine Verbindung mit dem Internet herstellen können. Die Anforderungen am iOS- oder Android-System der Smart-Mobiltelefon:

 iOS-System
Die Unterstützung für iOS 9.0 oder höher ist nötig

 Android-System
Die Unterstützung für Android 5.0 oder höher ist nötig

Konfigurationsmethode

Scannen Sie den folgenden QR-Code, um die App „hOn“ herunterzuladen.

Weitere Download-Optionen: Bitte suchen Sie die App „hOn“ nach auf:

- App Store (iOS)
- Google Play (Android)
- Huawei AppGallery (Android)



Registrieren Sie sich nach dem Herunterladen der App, schließen Sie die Klimaanlage an und nutzen Sie „hOn“, um Ihr Gerät zu verwalten. Weitere Informationen zum Registrieren, Anschließen des Geräts und zu anderen Operationen finden Sie im HILFEBEREICH in der APP.

ON/OFF-Bedienung:

- Bitte verwenden Sie die Bedienung nur wenn die Fernbedienung defekt oder ausgefallen ist, und das Klimagerät kann mit der Notfall-Funktion automatisch für eine Weile weiter arbeiten.
- Wenn die Taste der Notfall-Bedienung gedrückt wird, kann der Ton „Pi“ für ein mal gehört werden, dies deutet den Start der Bedienung an.
- Wenn der Netzschalter für das erste mal eingeschaltet wird und startet die Notfall-Bedienung, dann wird die Einheit automatisch in den folgenden Modi arbeiten:

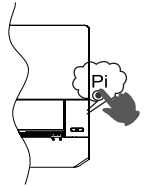

Raumtemperatur	Festgelegte Temperatur	Timer-Modus	Ventilator Geschwindigkeit	Betriebsmodus
Oberhalb 24°C	24 °C	No	AUTO	COOL
Unterhalb 24°C	24 °C	No	AUTO	HEAT

- Es ist unmöglich, die Einstellungen der Temperatur und die Ventilator-Geschwindigkeit zu ändern und im Timer oder Entfeuchtungsmodus zu bedienen.

Inbetriebnahme:

Der Schalter der Prüfungsbedienung ist gleich wie der Notfall-Schalter.

- Verwenden Sie den Schalter in der Prüfungsbedienung, wenn die Raumtemperatur unter 16°C liegt, nutzen Sie ihn bitte nicht in der normalen Bedienung.
- Drücken Sie den Schalter der Prüfungsbedienung für weitere 5 Sekunden. Nachdem Sie eine Ton von „Pi“ für zwei mal gehört haben, dann entfernen Ihren Finger von dem Schalter: Die Kühlungsbedienung startet mit der Luftstrom-Geschwindigkeit „Hi“.

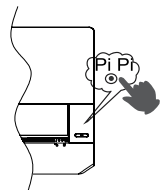

Bedienung

■ Steri Clean-Bedienung

Wenn die 56°C Steri-clean Funktion benötigt wird, bitte in der hOn APP aufrufen.

Die Steri Clean 56 °C-Funktion kann nur von der App gesteuert werden.

Einführung in Steri Clean

1.Stufe: Selbstreinigend, um Schmutz zu entfernen (Es friert den Verdampfer mit Luftfeuchtigkeit ein und entfernt Schmutz beim Schmelzen. Die hydrophile Aluminiumbeschichtung mit kleinerem Winkel ($\alpha \approx 5^\circ$) erhöht die Effizienz der Wasserableitung.)

2.Stufe: 56 °C-Hochtemperatursterilisation (Mithilfe der intelligenten Temperaturüberwachung und Frequenzregelung wird der Kompressorbetrieb so eingestellt, dass die Verdampferemperatur über 30 Minuten lang auf hoher Temperatur gehalten wird, um Bakterien und Viren in der Klimaanlage abzutöten.)

3.Stufe: Schnelle Verdampferkühlung zur Verbesserung der Sterilisationsleistung. Die Folienoberfläche ist mit Silbernanopartikeln beschichtet, deren antibakterielle Wirksamkeit bis zu 99% beträgt.

Beachtung:

1. Die Funktion dauert 60-80 Minuten.
2. Während des Prozesses kann heiße Luft austreten, wenn der Verdampfer auf 56 °C erhitzt wird oder im Sommer auf 56 °C gehalten wird.
3. Die Funktion kann im Winter zu Änderungen der Raumlufttemperatur führen.
4. Wenn die Umgebungstemperatur im Freien über 36 °C liegt, kann die Funktion nicht ausgeführt werden. Stattdessen wird die Selbstreinigungsfunktion aktiviert und dauert 21 Minuten, wenn Steri Clean aktiviert ist.

■ Austausch der Batterie

1



Entfernen Sie die Abdeckung der Batterien;

2



Legen Sie die Batterien wie abgebildet ein. 2 AAA -Batterien, Rückstellschlüssel (Zylinder); Achten Sie darauf, dass das Einlegen in einer Linie mit dem "+" / "-" erfolgt;

3



Legen Sie die Batterien ein und schließen Sie die Abdeckung.

WICHTIGE INFORMATIONEN ZUM VERWENDETEN KÄLTEMITTEL

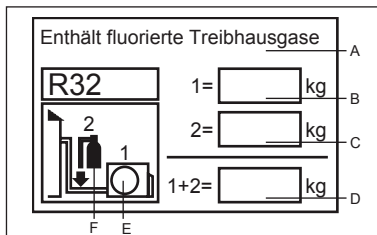

Dieses Produkt enthält fluorierte Treibhausgase.
Die Gase dürfen nicht in die Atmosphäre entlüftet werden.

Kältemittel-Typ: R32

GWP* Wert: 675

GWP=Global Warming Potential (Treibhauspotenzial)

Bitte füllen Sie mit unlöschbarer Tinte aus,

- 1 Die werkseitige Kältemittelfüllung des Produktes
- Die zusätzliche im Bereich gefüllte Kältemittelmenge und
- 1+2 Die gesamte Kältemittelmenge

auf dem mit dem Produkt mitgelieferten Kältemittelmenge-Etikett.

Das ausgefüllte Etikett muss in der Nähe des Produkt-Ladeanschlusses geklebt (z.B. auf der Innenseite der Decke des Absperrventils).

A Enthält fluorierte Treibhausgase .

B Die werkseitige Kältemittelfüllung des Produktes: s. Typenschild der Einheit

C Die zusätzliche im Bereich gefüllte Kältemittelmenge

D Die gesamte Kältemittelmenge

E Außengerät

F Kältemittelzylinder und Sammelrohr für Füllung

KONFORMITÄT DER MODELLE MIT EUROPÄISCHEN VERORDNUNGEN

Klima:TI Stromspannung:230V

CE

Alle Produkte erfüllen die folgenden europäischen Vorschriften:

- 2014/53/EU(RED)
- 2014/517/EU(F-GAS)
- 2009/125/EC(ENERGY)
- 2010/30/EU(ENERGY)
- 2006/1907/EC(REACH)

RoHS-Richtlinie

Die Produkte entsprechen den Vorschriften der Richtlinie 2011/65/EU des Europäischen Parlaments und denen des Rates zur Beschränkung der Verwendung bestimmter gefährlicher Stoffe in Elektro- und Elektronikgeräten (RoHS).

WEEE

Gemäß der Richtlinie 2012/19/EU des Europäischen Parlaments, informieren wir hiermit den Verbraucher über die Entsorgungsbedingungen der elektrischen und elektronischen Produkte.

ENTSORGUNGSBEDINGUNGEN:



Ihr Klimagerät ist mit diesem Symbol gekennzeichnet. Dies bedeutet, dass elektrische und elektronische Geräte nicht mit dem unsortierten Hausmüll entsorgt werden dürfen. Versuchen Sie nicht, das System selbst zu demontieren: Die Demontage des Klimageräts, die Handhabung von Kältemittel, Öl und anderen Teilen darf in Übereinstimmung mit den entsprechenden lokalen und nationalen Rechtsvorschriften nur von Fachpersonal durchgeführt werden. Klimageräte müssen in einer auf Wiederverwendung, Recycling und Rückgewinnung spezialisierten Aufbereitungsanlage behandelt werden. Durch eine sachgemäße Entsorgung helfen Sie, potenziell negative Folgen für Mensch und Umwelt zu vermeiden. Um weitere Informationen zu erhalten, wenden Sie sich an den Installateur oder die örtliche Behörde. Die Batterien müssen der Fernbedienung entnommen und gemäß geltender örtlicher und nationaler Vorschriften getrennt entsorgt werden.

Wi-Fi

- Drahtlose maximale Sendeleistung (20 dBm)
- Drahtloser Betriebsfrequenzbereich (2400 ~ 2483,5 MHz)

Installation des Innengeräts

Erforderliche Werkzeuge für die Installation

- Schraubendreher
- Zange
- Metallsäge
- Kernlochbohrer
- Schraubenschlüssel (17, 19 und 26 mm)
- Gasspürgerät oder Seifenlauge
- Drehmomentschlüssel (17 mm, 22 mm, 26 mm)
- Rohrschneider
- Bördelwerkzeug
- Messer
- Maßband
- Reibahle

Auswahl des Installationsstandorts

- Robuster, vibrationsfreier Standort mit ausreichender Abstützung des Gehäuses.
- Standort ohne Hitze- oder Dampfentwicklung aus der näheren Umgebung, an dem Ein- und Auslass des Geräts nicht gestört werden.
- Standort mit guter Ablaufeigenschaft, an dem die Verbindungsleitung zum Außengerät installiert werden kann.
- Standort, von dem aus kalte Luft im gesamten Raum verteilt werden kann.
- Standort in der Nähe einer Netzsteckdose mit ausreichend Platz.
- Standort, an dem ein Mindestabstand von 1 m von Fernsehern, Radios, kabellosen Geräten und Leuchtstofflampen eingehalten werden kann.
- Wenn Sie die Fernbedienung an der Wand befestigen, platzieren Sie diese so, dass das Gerät Signale empfangen kann, wenn Leuchtstofflampen im Raum eingeschaltet sind.

Stromversorgung

- Vergewissern Sie sich vor dem Anschluss an die Netzsteckdose, dass die Versorgungsspannung konstant ist.
- Die Stromversorgung ist auf dem entsprechenden Typenschild angegeben.
- Installieren Sie einen eigenen Nebenstromkreis.
- Eine Netzsteckdose sollte in Reichweite der Stromversorgung installiert werden. Verlängern Sie das Kabel nicht durch Zerschneiden.

Abbildung für die Installation von Innengeräten

Model ten przyjmuje czynniki chłodniczy HFC R32

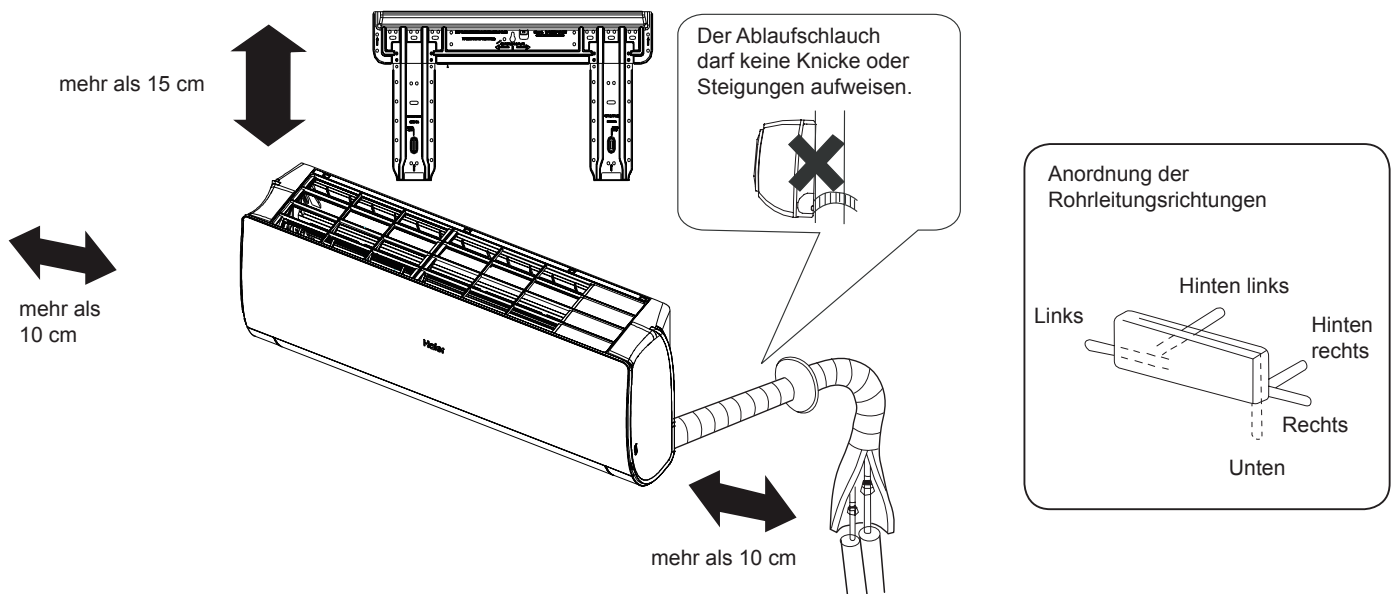

Ist der linke Abflussschlauch zu nutzen, dann stellen Sie sicher, dass das Loch ausreichend groß ist. Beim Innengerät muss der Abstand zwischen Gerät und Boden mindestens 2 m betragen.

Beziehen Sie die Angaben auf das von Ihnen erworbene Gerät. Die obige Abbildung dient nur als Referenz.

Installation des Innengeräts

1 Anbringen der Montageplatte und Positionieren der Wandbohrung

Beim ersten Befestigen der Montageplatte

1. Nivellieren Sie die Wandplatte anhand von in der Nähe befindlichen Säulen oder Stürzen, und fixieren Sie sie vorerst nur mit einem Stahl Nagel.
2. Überprüfen Sie noch einmal die korrekte Ausrichtung der Platte, indem Sie von der Mitte der Platte ein Gewicht an einer Schnur herunterhängen lassen. Befestigen Sie die Platte anschließend mit dem Montagestahlnagel.
3. Messen Sie die Position für die Wandbohrung A/C mit einem Messband aus.

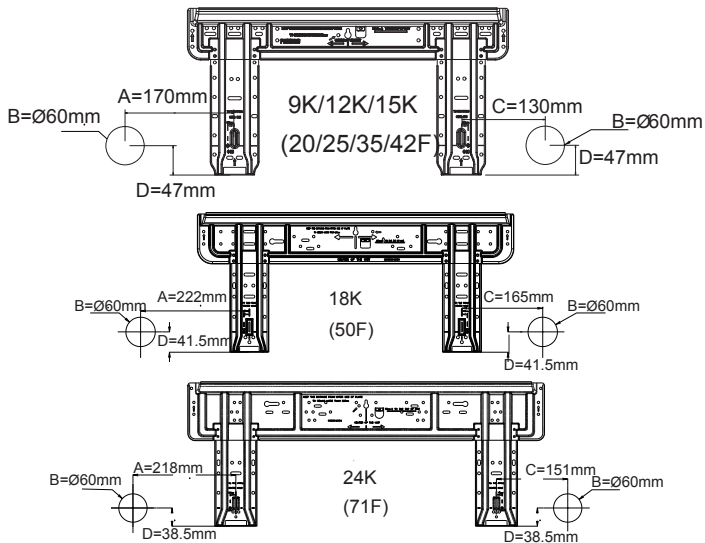

Nach Anbringen der Montageplatte

- Befestigen Sie eine Montagestange (nicht im Lieferumfang enthalten) an Seitenstange und Sturz, und befestigen Sie die Platte an der montieren Montagestange.
- Die Position der Wandbohrung entnehmen Sie bitte dem vorhergehenden Abschnitt „Beim ersten Befestigen der Montageplatte“.

2 Bohren einer Öffnung in die Wand und Einpassen der Rohröffnungsabdeckung

- Bohren Sie eine Öffnung mit 60 mm Durchmesser und leichtem Gefälle in die Außenwand.
- Installieren Sie die Rohröffnungsabdeckung, und versiegeln Sie diese anschließend mit Spachtelmasse.

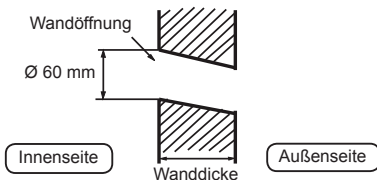

3 Installation des Außengeräts

Rohrverlegung

[Rohrführung nach hinten]

- Verlegen Sie die Rohre und den Ablaufschlauch, und befestigen Sie diese anschließend mit dem Klebeband.

[Verrohrung links, links hinten]

- Für die Rohrführung nach links entfernen Sie den Deckel für die Rohrleitung links mit einer Zange.
 - Biegen Sie die Rohre bei einer Rohrführung nach hinten links in Richtung der Bohrungsmarkierung für die Rohrführung nach hinten links, die auf der Wärmeisolierung markiert ist.
1. Schieben Sie den Ablaufschlauch in die Öffnung der Wärmeisolierung des Innengeräts.
 2. Führen Sie das elektrische Innen- bzw. Außenkabel durch die Rückseite des Innengeräts, und ziehen Sie es an der Vorderseite heraus. Verbinden Sie die Kabel anschließend.
 3. Beschichten Sie die Dichtfläche der Bördelung mit Kältemittel-Schmiermittel, und verbinden Sie die Rohre. Bedecken Sie das Verbindungsstück sorgfältig mit der Wärmeisolierung, und befestigen Sie diese gut mit Klebeband.

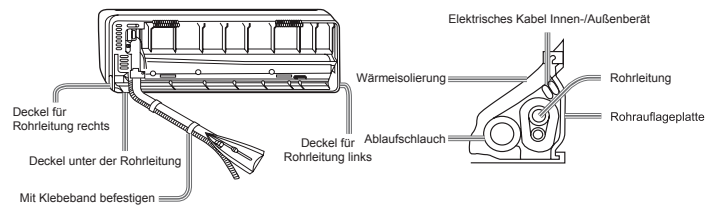

- Elektrische Innen- und Außenkabel und der Ablaufschlauch müssen mittels Schutzklebeband mit den Kältemittelleitungen verbunden sein.

[Verrohrung in der anderen Richtung]

- Entfernen Sie mit einer Zange den Deckel für die Rohrleitung gemäß der Rohrleitungsrichtung, und biegen Sie das Rohr entsprechend der Position der Wandöffnung. Achten Sie beim Biegen der Rohre darauf, diese nicht zu zerbrechen.
- Schließen Sie zuvor das elektrische Außen- bzw. Innenkabel an, und ziehen Sie anschließend den mit der Wärmeisolierung verbundenen Teil heraus.

Befestigen des Gehäuses des Innengeräts

- Hängen Sie das Gerätegehäuse in die oberen Kerben der Montageplatte ein. Schieben Sie das Gehäuse von rechts nach links, um zu prüfen, ob es sicher befestigt ist.
- Um das Gehäuse an der Montageplatte zu befestigen, heben Sie es schräg von unten an und lassen es senkrecht nach unten ab.

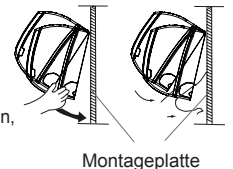

Abnehmen des Innengerätegehäuses

- Beim Abnehmen des Innengeräts das Gehäuse anheben und es leicht an der Unterseite leicht nach vorn kippen. Dann die Einheit schräge anheben, bis sie sich von der Montageplatte abheben lässt.

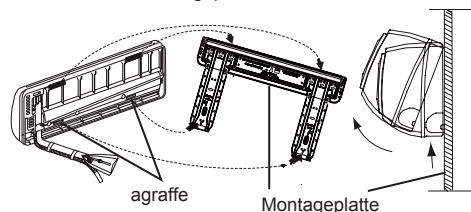

4 Anschließen des elektrischen Innen-/Außenkabels

Entfernen der Kabelabdeckung

- Nehmen Sie die Abdeckung der Anschlussklemme in der unteren rechten Ecke des Innengeräts ab, und entfernen Sie die Kabelabdeckung durch Lösen der Schrauben.

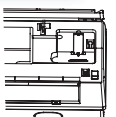

Bei Anschluss des Kabels nach erfolgter Installation des Innengeräts

1. Führen Sie das Kabel von außerhalb des Raums durch die linke Seite der Wandöffnung, in der sich die Rohrleitung befindet.
2. Ziehen Sie das Kabel an der Vorderseite heraus, und schließen Sie es mit ausreichender Reserve (Kabelschleufe) an.

Bei Anschluss des Kabels vor der Installation des Innengeräts

- Führen Sie das Kabel an der Rückseite des Geräts ein, und ziehen Sie es an der Vorderseite heraus.
- Lockern Sie die Schrauben, und führen Sie die Kabelenden vollständig in die Anschlussklemme ein, dann ziehen Sie die Schrauben wieder an.
- Ziehen Sie leicht an dem Kabel, um eine ordnungsgemäße Befestigung sicherzustellen.
- Versäumen Sie niemals, das angeschlossene Kabel mit der Kabelabdeckung zu sichern.

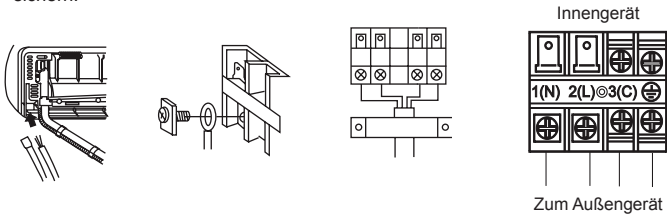

HINWEIS:

Überprüfen Sie beim Anschließen des Kabels die Anschlussklemmennummern von Innen- und Außengerät sorgfältig. Bei nicht sachgemäßer Verkabelung ist kein einwandfreier Betrieb möglich, und es können Defekte auftreten.

Anschlussleitungen	4G 1,0mm ²
--------------------	-----------------------

1. Wenn das Netzkabel beschädigt ist, muss es vom Hersteller, einem Servicepartner oder einer ähnlich qualifizierten Person ausgetauscht werden. Der Anschlusskabeltyp ist H07RN-F.
2. Im Falle einer defekten Sicherung auf der Leiterplatte ersetzen Sie diese mit einer Sicherung vom Typ T. 3,15 A/250 V Wechselstrom (Innenbereich).
3. Die Verkabelung muss dem örtlichen Verkabelungsstandard entsprechen.
4. Nach der Installation muss der Netzstecker leicht zugänglich sein.
5. In die feste Verkabelung muss ein Schutzschalter eingebaut werden. Als Schutzschalter ist ein allpoliger Schalter zu verwenden, und die Entfernung zwischen seinen beiden Kontakten muss mindestens 3 mm betragen.

5 Stromversorgungsinstallation

- Die Stromversorgung darf ausschließlich für das Klimagerät verwendet werden.
- Bringen Sie bei der Installation eines Klimageräts an einem feuchten Standort einen Fehlerstromschutzschalter an.
- Verwenden Sie für die Installation an anderen Standorten, so weit möglich, einen Schutzschalter.

6 Schneiden und Bördeln der Rohrleitungen

- Das Schneiden der Rohre wird mit einem Rohrschneider durchgeführt, und Grate müssen entfernt werden.
- Nach dem Einsetzen der Bördelmutter wird die Bördelung durchgeführt.

	Bördelwerkzeug für R32	Herkömmliches Bördelwerkzeug	
	Kupplungstyp	Kupplungstyp (starrer Typ)	Typ Flügelmutter (Zoll)
A	0~0,5 mm	1,0~1,5 mm	1,5~2,0 mm

Einlassung für Bördelwerkzeug

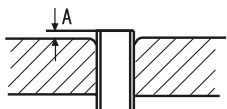

1. Zuschneiden des Rohrs



3. Einsetzen der Bördelmutter



2. Entfernen Sie Grate.



4. Bördeln des Rohrs



Richtig	Falsch				

7 Ablauf

- Installieren Sie den Ablaufschlauch mit durchgehendem Gefälle.
- Installieren Sie den Ablaufschlauch nicht wie unten abgebildet.

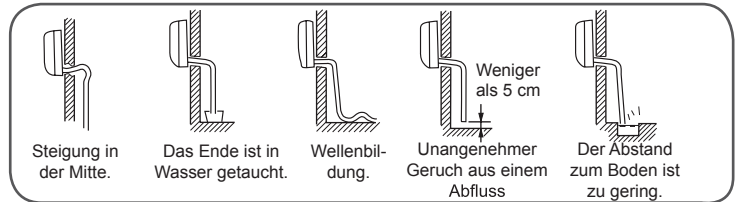

- Füllen Sie Wasser in die Ablaufwanne des Innengeräts, und vergewissern Sie sich, dass der Ablauf nach außen zuverlässig funktioniert.
- Falls der angeschlossene Ablaufschlauch sich in einem Raum befindet, statten Sie ihn unbedingt mit einer Wärmeisolation aus.

8 Ablauf

Codeanzeige	Problembeschreibung	Analysieren und Diagnostizieren
E1	Ausfall des Raumtemperatursensors	Fehlerhafter Anschluss Fehlerhafter NTC-Widerstand Fehlerhafte Leiterplatte
E2	Fehlerhafter Wärmeaustauschsensoren	
E4	EEPROM-Fehler Innengerät	EEPROM-Datenfehler EEPROM-Defekt Fehlerhafte Leiterplatte
E7	Kommunikationsfehler zwischen Innen- und Außengerät	Signalübertragungsfehler zwischen Innen- und Außengerät aufgrund eines Verkabelungsfehlers Fehlerhafte Leiterplatte
E14	Defekter Ventilatormotor des Innengeräts	Betriebsstopp aufgrund eines Drahtbruchs im Ventilatormotor Betriebsstopp aufgrund des Bruchs der Hauptkabel des Ventilatormotors Erkennungsfehler aufgrund fehlerhafter Leiterplatte des Innengeräts

9 Installationsüberprüfung und Testbetrieb



- Erklären Sie unseren Kunden den Betrieb anhand der Bedienungsanleitung

Checkliste für den Testbetrieb

- Setzen Sie ein Häkchen ✓ in die Kästchen.
- Tritt Gas aus der Rohrverbindung aus?
- Ist die Rohrverbindung wärmeisoliert?
- Sind die Anschlussleitungen von Innen- und Außengerät fest an den Klemmenblock angeschlossen?
- Sind die Anschlussleitungen von Innen- und Außengerät gut befestigt?
- Funktioniert der Ablauf einwandfrei?
- Ist die Erdung sicher angeschlossen?
- Ist das Innengerät sicher befestigt?
- Hält die Spannung der Stromversorgung die Vorschriften ein?
- Treten Geräusche auf?
- Leuchtet die Lampe ordnungsgemäß?
- Funktionieren Kühlung und Heizung (bei Wärmepumpe) ordnungsgemäß?
- Funktioniert die Regelung der Raumtemperatur ordnungsgemäß?

Wartung

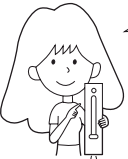
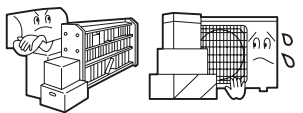
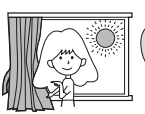
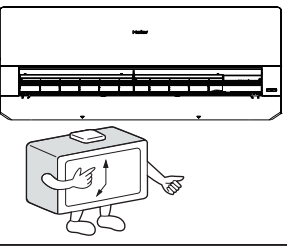
Intelligente Verwendung des Klimageräts

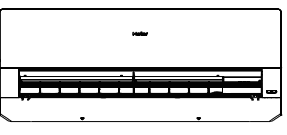
<p>Stellen Sie eine angemessene Raumtemperatur ein.</p>  <p>Angemessene Temperatur</p>	<p>Blockieren Sie Lufteinlass und Luftauslass nicht.</p> 
<p>Schließen Sie während des Betriebs Türen und Fenster.</p>  <p>Vermeiden Sie direkte Sonneneinstrahlung im Kühlbetrieb durch Vorhänge oder Jalousien.</p>	<p>Verwenden Sie den Timer auf effiziente Weise.</p> 
<p>Wenn das Gerät längere Zeit nicht gebraucht wird, schalten Sie die Stromversorgung ab.</p>  <p>AUS</p>	<p>Verwenden Sie die Lüftungsschlitze auf effiziente Weise.</p> 

Fernbedienung



Verwenden Sie kein Wasser. Wischen Sie die Fernbedienung mit einem trockenen Tuch ab. Verwenden Sie keinen Glasreiniger oder chemische Reinigungstücher.

Gehäuse des Innengeräts



Wischen Sie das Klimagerät mit einem weichen und trockenen Tuch ab. Verwenden Sie bei hartnäckigen Flecken einen in Wasser gelösten Neutralreiniger. Wringen Sie das Tuch vor dem Abwischen aus, und wischen Sie den Reiniger vollständig ab.

Folgende Mittel dürfen nicht zur Reinigung verwendet werden.



Verwenden Sie zur Reinigung des Geräts **keine jede** Chemikalien oder chemisch behandelte Tücher. Verwenden Sie zur Reinigung des Geräts **keine** Benzol, Farbverdünner, Polierpulver oder andere Lösungsmittel. Sie können zu Rissen oder Verformungen der Kunststoffoberflächen führen.



Über 40 °C (104 °F) heißes Wasser kann zu Verfärbungen oder Verformungen führen.

Reinigung des Luftfilters

- 1 Drücken Sie die Taste „SMART“ für 5 Sekunden um die Platte teilweise anzuheben
- 2 Öffnen Sie die Platte mit der Hand und unterstützen die Platte mit einem Halter
- 3 Entnehmen Sie den Filter
- 4 Reinigen Sie den Filter
- 5 Setzen Sie den Filter wieder auf
- 6 Entnehmen den Halter und schließen Sie die Platte
- 7 Drücken Sie die Taste „SMART“ haltend und dann wird die Platte automatisch langsam nach unten bewegen und geschlossen werden

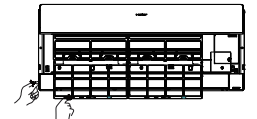

Once every two weeks

Ersetzen des Luftfilters

1. Öffnen Sie das Einlassgitter

Drücken Sie die Taste „SMART“ für 5 Sekunden um die Platte teilweise anzuheben



2. Entfernen Sie den Standardluftfilter.

Schieben Sie den Knopf leicht nach oben, um den Filter zu lösen, und entnehmen Sie ihn.

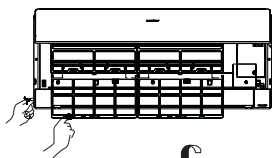

Entfernen Sie den alten Luftfilter



3. Setzen Sie einen Luftreinigungsfilter ein.

Stecken Sie in den linken und rechten Filterhalter entsprechende Luftfiltereinsätze.



4. Setzen Sie den Standardluftfilter ein. (Notwendige Installation)

ACHTUNG:

Die weiße Seite des Photokatalysator-Luftfilters zeigt nach außen, die schwarze in Richtung Gerät. Die grüne Seite des antibakteriellen Mediums im Luftfilter zeigt nach außen, die weiße in Richtung Gerät.

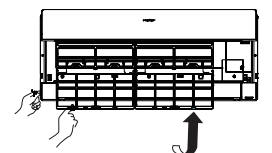

5. Schließen Sie das Einlassgitter.

Drücken Sie die Taste „SMART“ haltend und dann wird die Platte automatisch langsam nach unten bewegen und geschlossen werden

HINWEIS:

- Der Photokatalysator-Luftfilter wird innerhalb eines bestimmten Intervalls durch Solarisation unbrauchbar gemacht. In der Regel dauert dies 6 Monate.
- Das antibakterielle Medium im Luftfilter hat eine längere Haltbarkeit und muss nicht ausgetauscht werden. Während des Gebrauchs sollten Sie allerdings regelmäßig mit einem Staubsauger den angesammelten Staub entfernen oder die Filter abklopfen, da ihre Wirkungsweise ansonsten beeinträchtigt wird.
- Wenn der Filter mit dem antibakteriellen Medium nicht verwendet wird, sollte er an einem kühlen und trockenen Ort aufbewahrt werden und keiner direkten Sonneneinstrahlung ausgesetzt sein, da seine Sterilisierungsfunktion andernfalls beeinträchtigt werden kann.

Vorsicht

⚠️ WARNUNG

Wenden Sie sich hinsichtlich der Installation an eine Verkaufsfiliale oder einen Serviceshop. Versuchen Sie nicht, das Klimagerät selbst zu installieren, da eine unsachgemäße Durchführung zu Stromschlägen, Bränden und Wasserleckagen führen kann.

⚠️ WARNUNG

Wenn Betriebsstörungen wie Brandgeruch auftreten, stoppen Sie sofort den Betrieb, und wenden Sie sich an die Verkaufsfiliale.

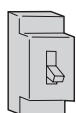

AUS



STRIKT
EINZUHALTEN

Verwenden Sie eine eigene Stromversorgung mit einem Schutzschalter.

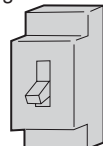

Vergewissern Sie sich, dass der Ablauf sicher installiert ist.



STRIKT
EINZUHALTEN

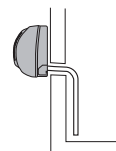

Verbinden Sie das Netzkabel vollständig mit dem Auslass.



STRIKT
EINZUHALTEN

Verwenden Sie die geeignete Spannung.



STRIKT
EINZUHALTEN

1. Verlängern oder verkürzen Sie das Netzkabel nicht.
2. Installieren Sie das Gerät nicht an einem Ort, an dem unter Umständen brennbares Gas austreten kann.
3. Setzen Sie das Gerät keinen Wasser- oder Öldämpfen aus.



VERBOTEN

Verwenden Sie das Netzkabel nicht im aufgewickelten Zustand.



VERBOTEN

Achten Sie darauf, dass das Netzkabel nicht beschädigt wird.

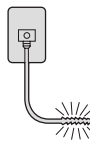

VERBOTEN

Führen Sie keinesfalls Objekte in den Lufteinlass oder Luftauslass ein.

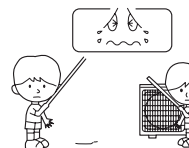

VERBOTEN

Stoppen Sie den Betrieb nicht durch Ziehen des Netzsteckers usw.



VERBOTEN

Richten Sie den Luftstrom nicht direkt auf Personen, insbesondere nicht auf Kleinkinder oder ältere Personen.



VERBOTEN

Versuchen Sie nicht, selbst Reparaturen oder Umbauten durchzuführen.

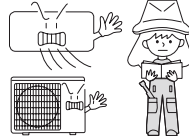

Schließen Sie das Erdungskabel an.

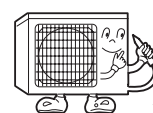

Erdung

⚠️ ACHTUNG!

Verwenden Sie das Gerät nicht für die Lagerung von Lebensmitteln, Kunstgegenständen, Präzisionsausrüstung, zur Zucht oder zum Anbau.

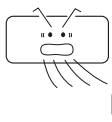

VERBOTEN

Sorgen Sie gelegentlich für Frischluftzufuhr, insbesondere dann, wenn zur selben Zeit ein Gasgerät in Betrieb ist.

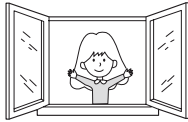

STRIKT
EINZUHALTEN

Betätigen Sie den Schalter nicht mit nassen Händen.

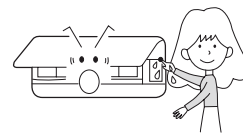

VERBOTEN

Installieren Sie das Gerät nicht in der Nähe eines Kamins oder eines Heizgeräts.

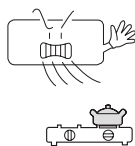

VERBOTEN

Überprüfen Sie den Zustand des Installationsuntergrunds.

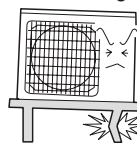

VERBOTEN

Gießen Sie kein Wasser zur Reinigung auf das Gerät.

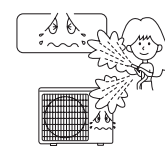

VERBOTEN

Setzen Sie Pflanzen oder Tiere nicht dem direkten Luftstrom aus.

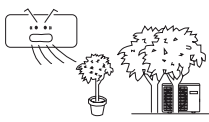

VERBOTEN

Stellen Sie keine Gegenstände auf das Gerät, und klettern Sie nicht auf das Gerät.

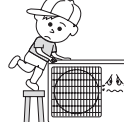

VERBOTEN

Stellen Sie keine Blumenvase oder Wasserbehälter auf das Gerät.







VERBOTEN



Fehlerbehebung

Überprüfen Sie folgende Punkte, bevor Sie sich an den Kundendienst wenden.

	Problem	Ursache und Ausgangskontrollen
Normale Leistungsüberprüfung	Das System startet nicht sofort neu. 	<ul style="list-style-type: none"> • Wenn das Gerät abgeschaltet wird, startet es erst nach 3 Minuten neu, um das System zu schützen. • Wenn das Stromkabel herausgezogen und wieder angesteckt wird, schaltet sich die Schutzschaltung für 3 Minuten ein, um das Klimagerät zu schützen.
	Ein lautes Geräusch ist zu hören 	<ul style="list-style-type: none"> • Während das Gerät in Betrieb ist, oder wenn es ausgeschaltet wird, ist möglicherweise ein rauschendes oder gluckendes Geräusch zu hören. Erst 2 bis 3 Minuten, nachdem das Gerät gestartet wurde, wird das Geräusch lauter. (Das Geräusch wird durch den Fluss des Kühlmittels im System erzeugt.) • Während das Gerät in Betrieb ist, ist möglicherweise ein knackendes Geräusch zu hören. Dieses Geräusch wird durch das Gehäuse erzeugt, das sich aufgrund von Temperaturänderungen ausdehnt oder zusammenzieht. • Wenn ein lautes Geräusch aus der Luftausblasrichtung kommt, während das Gerät in Betrieb ist, ist der Luftfilter möglicherweise stark verschmutzt.
	Es werden Gerüche erzeugt.	• Dies ist der Fall, da das System Gerüche aus dem Innenbereich, wie z. B. den Geruch von Möbeln, Farbe oder Zigaretten, zirkuliert.
	Dunst oder Dampf wird ausgestoßen. 	• Während des Kühl- oder Entfeuchtungsbetriebs entweicht möglicherweise Dunst aus dem Innengerät. Dies tritt aufgrund der plötzlichen Abkühlung der Luft auf.
	Im Entfeuchtungsbetrieb kann die Ventilatorgeschwindigkeit nicht verändert werden.	• Wenn die Raumtemperatur im Entfeuchtungsbetrieb +2 °C unter der Temperatureinstellung liegt, läuft das Gerät unabhängig von der Ventilatoreinstellung intermittierend mit geringer Geschwindigkeit.
Mehrfachprüfung		<ul style="list-style-type: none"> • Ist der Netzstecker angeschlossen? • Gibt es einen Stromausfall? • Ist die Sicherung durchgebrannt?
	Schlechte Kühlleistung 	<ul style="list-style-type: none"> • Ist der Luftfilter verschmutzt? Normalerweise sollte er alle 15 Tage gereinigt werden. • Gibt es vor der Luftzuführung und dem Luftaustritt irgendwelche Hindernisse? • Wurde die Temperatur korrekt eingestellt? • Sind Türen oder Fenster geöffnet? • Kommt es durch das Fenster während des Kühlbetriebs zu direkter Sonneneinstrahlung? (Ziehen Sie einen Vorhang vor) • Gibt es während des Kühlbetriebs zu viele Wärmequellen oder sind zu viele Personen im Raum?

Vorsicht

- Blockieren oder bedecken Sie das Lüftungsgitter des Klimageräts nicht. Stecken Sie keine Finger oder Gegenstände in den Einlass/ Auslass und die Schwenklamellen.
- Dieses Gerät ist für Personen (einschl. Kinder) mit eingeschränkten physischen, sensorischen oder psychischen Fähigkeiten nur dann geeignet, wenn eine angemessene Aufsicht oder ausführliche Anleitung zur Benutzung der Gefriertruhe durch eine verantwortliche Person sichergestellt ist. Achten Sie darauf, dass Kinder nicht mit dem Gerät spielen.

Technische Daten

- Der Kühlkreislauf ist lecksicher.

Das Gerät ist unter folgenden Bedingungen betriebsfähig:

1. Umgebungstemperaturbereich:

Kühlbetrieb	Innen	Maximum: D.B/W.B	35°C/24°C
		Minimum: D.B/W.B	21°C/15°C
Heizbetrieb	Außen	Maximum: D.B/W.B	43°C/26°C
		Minimum: D.B	-20°C
Heizbetrieb	Innen	Maximum: D.B	27°C
		Maximum: D.B	10°C
Heizbetrieb	Außen	Maximum: D.B/W.B	24°C/18°C
		Minimum: D.B	-20°C

2. Wenn das Netzkabel beschädigt ist, muss es vom Hersteller, einem Servicepartner oder einer ähnlich qualifizierten Person ausgetauscht werden.
3. Im Falle einer defekten Sicherung auf der Leiterplatte des Innengeräts ersetzen Sie diese mit einer Sicherung des Typs T. 3,15 A/250 V. Im Falle einer defekten Sicherung auf der Leiterplatte des Außengeräts ersetzen Sie diese mit einer Sicherung des Typs T. 25 A/250 V.
4. Die Verkabelung muss dem örtlichen Verkabelungsstandard entsprechen.
5. Nach der Installation muss der Netzstecker leicht zugänglich sein.
6. Altbatterien müssen sachgemäß entsorgt werden.
7. Das Gerät darf nicht von kleinen Kindern oder gebrechlichen Personen ohne Aufsicht bedient werden.
8. Achten Sie darauf, dass kleine Kinder nicht mit dem Gerät spielen.
9. Verwenden Sie den zum Netzkabel passenden Netzstecker.
10. Der Netzstecker und das Verbindungskabel müssen dem örtlichen Standard entsprechen.
11. Schalten Sie zum Schutz der Einheiten zuerst die Wechselstromversorgung ab, und schalten Sie frühestens 30 Sekunden später die Stromversorgung ab.

Adresse: Haier Industrial Park, Haier Road, Hi-Technology Zone, Qingdao City, Shandong Province, P.R. China

Kontakt: TEL +86-532-8893-7937

Website: www.haierhvac.eu

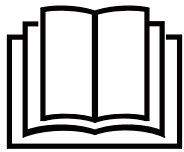

Leia as precauções contidas neste manual antes de iniciar a operação da unidade.



Este aparelho está cheia de R32.

Mantenha este manual em um lugar onde você possa encontrá-lo facilmente.

ADVERTÊNCIA:

- Não use meios de acelerar o processo de descongelamento ou de limpeza, além dos recomendados pelo fabricante.
- O aparelho deve ser armazenado em um quarto sem fontes de ignição que se operam continuamente (por exemplo: fogo nu, um aparelho de gás operacional ou um aquecedor elétrico de funcionamento).
- Não se furar ou queimar.
- Esteja ciente de que os refrigerantes podem não conter um odor.
- O aparelho deve ser instalado, operado e mantido numa sala com uma área maior do que 1,2m².
- Se o cabo de alimentação esteja danificado, deve ser substituído pelo fabricante ou agente autorizado ou pessoal qualificado de modo a evitar situações de risco.
- Este aparelho pode ser usado por crianças de 8 anos e acima e pessoas com reduzidas capacidades físicas, sensoriais ou mentais ou falta de experiência e conhecimento sempre que eles tenham recebido supervisão ou instrução relacionada a utilização do aparelho de forma segura e tenham compreendidos os riscos envolvidos. As crianças não devem brincar com o aparelho. Limpeza e manutenção pelo usuário não deve ser feito por crianças sem supervisão.
- O método de fiação deve estar em conformidade com o padrão de fiação local.
- O tipo de cabo de conexão usado é o cabo H07RN-F.
- Todos os cabos devem ser qualificados por norma europeia. Deve ser assegurado que o cabo de ligação à terra é o último cabo a ser rompido em caso de quebra de cabos de ligação durante a instalação.
- O disjuntor do ar condicionado deve ser interruptor de todos os pólos; com um mínimo de 3mm de distância entre os espaços de ponto de contacto. Este modo de desconexão deve ser incorporado na fiação.
- Assegure-se que a instalação seja feita de acordo com a regulamentação local de fiação por pessoas profissionais.
- Certifique-se ligação à terra está correto e confiável.
- Certifique-se de instala um disjuntor de fuga à terra do circuito.
- Não use um refrigerante diferente daquele indicado na unidade externa (R32) ao instalar, mover ou reparação. Uso de outros refrigerantes pode causar problemas ou danos à unidade e pessoais.



Dieses Gerät enthält eine UV-C-Lampe.

ADVERTÊNCIA:

- Leia as instruções de manutenção antes de abrir o aparelho.
- Irritação nos olhos ou na pele pode resultar da exposição da entrada de ar superior e da parte interna. Durante a retirada e colocação do filtro de ar para manutenção, certifique-se de que a energia esteja desligada antes de se aproximar do produto.
- As barreiras UV-C com o símbolo de perigo de radiação ultravioleta não devem ser removidas.
- Aparelhos que estão obviamente danificados não devem ser operados.
- Não opere lâmpadas UV-C fora do aparelho.
- O aparelho deve ser desligado da fonte de alimentação antes de substituir ou limpar ou fazer outra manutenção da lâmpada UV-C.
- O tipo de lâmpada UV-C é 0011012908.
- Os painéis frontais com o símbolo de perigo de radiação ultravioleta com radiação UV-C são fornecidos com um interruptor hall para interromper a energia das lâmpadas UV-C para sua segurança. Não substitua o interruptor do hall por um ímã e outro material semelhante.
- Antes de abrir os painéis frontais com o símbolo de perigo de radiação ultravioleta para a realização da manutenção do usuário, é recomendável desligar a energia.
- Se a lâmpada UV-C estiver danificada, deve ser substituída pelo fabricante, seu agente de serviço ou pessoa igualmente qualificada para evitar um perigo.
- O uso não intencional do aparelho ou danos à caixa podem resultar no escape de radiação UV-C perigosa. A radiação UV-C pode, mesmo em pequenas doses, causar danos aos olhos e à pele.

Índice

COMPONENTES E FUNÇÕES	1
FUNCIONAMENTO	3
INSTALAÇÃO DA UNIDADE INTERIOR	12
MANUTENÇÃO	15
CUIDADOS	16
RESOLUÇÃO DE PROBLEMAS	17

Peças e Funções

Unidade interior

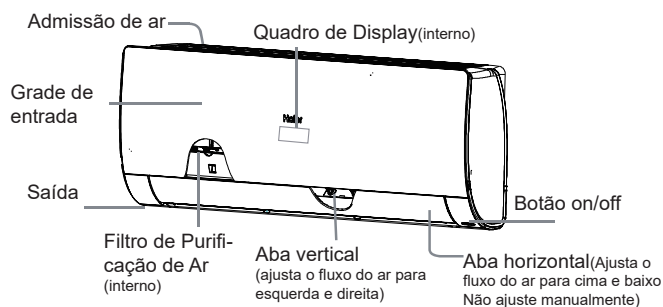

A grelha de admissão apresentada na imagem é apenas para a referência.

Quadro de Display

- 1 Receptor de sinal remoto
 - 2 Ecrã de temperatura ambiente
 - 3 Indicador de modo de funcionamento
 - 4 Wi-Fi
-

Quadro de Display

- 1 Receptor de sinal remoto
 - 2 Ecrã de temperatura ambiente
 - 3 Indicador FRÍO
 - 4 Indicador CALOR
 - 5 Indicador SAUDÁVEL
 - 6 Indicador DESUMIDIFICADOR
- Ao receber um sinal de controle remoto, mostra a temperatura definida. O resto do tempo mostra a temperatura da sala. Esta temperatura é apenas uma referência.
-

Unidade exterior

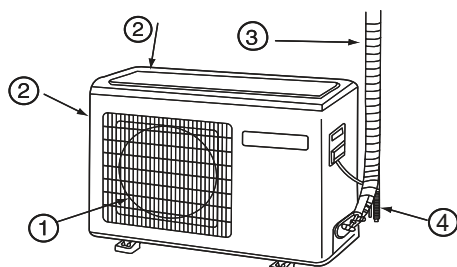

- 1 SAÍDA
- 2 ENTRADA
- 3 TUBO DE CONEXÃO E CABOS ELÉTRICOS
- 4 MANGUEIRAS DE DRENAGEM

A imagem acima funciona apenas como referência, podendo a sua unidade ser diferente de acordo como modelo adquirido.

Controlo remoto

-
- 1. Botão de QUIET (SILENCIOSO)
 - 2. Botão de I FEEL
 - 3. Botão de MODE
 - 4. Botão de HEALTH
 - 5. Botão de TEMP+/-
 - 6. Botão de SWING esquerda/direita
 - 7. Botão de ECO SENSOR
 - 8. Botão de SELF CLEAN
 - 9. Botão de TIME ON
 - 10. Botão de TIME OFF
 - 11. Botão de LOCK
 - 12. Botão de LIGHT (ILUMINAÇÃO)
 - 13. Botão de RESET
 - 14. Botão de CONFIRM/CANCEL
 - 15. Botão de EXTRA FUNCTION
 - 16. Botão de SWING cima/baixo
 - 17. Botão de FAN (VENTILAÇÃO)
 - 18. Botão de SLEEP (SONO)
 - 19. Botão de TURBO
 - 20. Botão de HEALTH AIRFLOW (FLUXO DE AR DE SAÚDE)
 - 21. Botão de ON/OFF

-
- 1. Indicador de Wi-Fi
 - 2. Indicador de modo operacional
 - 3. Indicador de LOCK
 - 4. Indicador de cada estado da função
 - 5. Indicador TIMER ON (LIGAR TEMPORIZADOR), Indicador TIMER OFF (DESLIGAR TEMPORIZADOR), Indicador CLOCK
 - 6. Indicador de SWING, exibe o modo do direcionador do ar cima/baixo, esquerda/direita
 - 7. Indicador de FAN SPEED (VELOCIDADE DO VENTILADOR)
 - 8. Indicador de UMIDADE
 - 9. Indicador de TEMP (TEMPORIZADOR)

NOTA:

1. O modo de desumidificação não é disponível em alguns modelos.
2. Se o seu modelo tem função Wi-Fi, pressione o botão "ON/OFF" por 5s para emitir o sinal de ligação Wi-Fi. A APP indicará como fazer a ligação.

Funcionamento

Configurar RELÓGIO

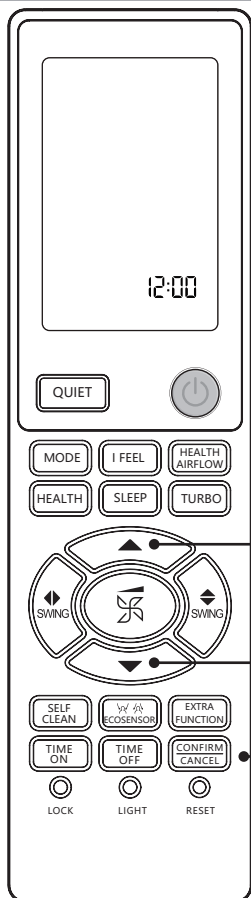

1. Carregue a bateria ou selecione botão "RESET".



2. Presione "▲" ou "▼" para definir o tempo correcto.

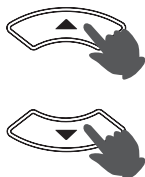

Cada vez que presionar irá aumentar ou diminuir 1 min. Se o botão se mantido pressionado, o tempo muda rapidamente.

3. Após a definição do tempo, pressione "CONFIRM", "Time" para de piscar, enquanto o relógio começa a funcionar.



Atenção:

A distância entre a cabeça de transmissão de sinal e o orifício de receptor deve estar dentro de 7m, sem qualquer obstáculo. Quando a lâmpada fluorescente de tipo eletrônico-iniciado ou telefone sem fio de comutação é instalado na lâmpada do tipo fluorescente ou quarto, o receptor está sujeita às interferências em receber os sinais, então a distância entre ele e a unidade interna deve ser mais curta que possível.

Exposição incompleta ou pouco clara durante a operação, indica que esgotamento das pilhas.

Se o controlo remoto não funcionar normalmente durante a operação, por favor, retire as pilhas e recolque-as alguns minutos mais tarde.

NOTA:

No caso de unidade não vai estar em uso por um longo período, remova as pilhas.

LOCK/LIGHT/RESET/EXTRA FUNCTION

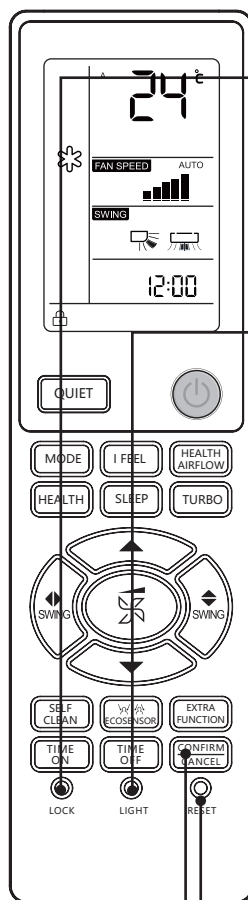

1. Botão LOCK



Usado para bloquear botões e ecrã LCD

2. Botão LIGHT



Ligue e desligue o monitor interno. Pressione a chave indicadora por 10 vezes em 5 segundos para exibir apenas a temperatura definida. Emitirá um "bipe" por 3 vezes quando for definido com sucesso. Para retornar à exibição da temperatura ambiente, pressione mais uma vez a chave indicadora por 10 vezes em 5 segundos. Por padrão, o monitor interno exibe a temperatura ambiente. Depois de ajustar a temperatura com o controle remoto, será exibida a temperatura definida só por alguns segundos.

3. Botão RESET



Se o controlo remoto não funcionar corretamente, pressione esta chave para reiniciar.

4. Botão EXTRA FUNCTION



Função:A-B jarda→10°C de aquecimento (Somente no modo de aquecimento) →°F/°C transformar

Funcionamento

Função AUTO, ARREFECIMENTO, AQUECIMENTO, DESUMIDIFICADOR E VENTILADOR.

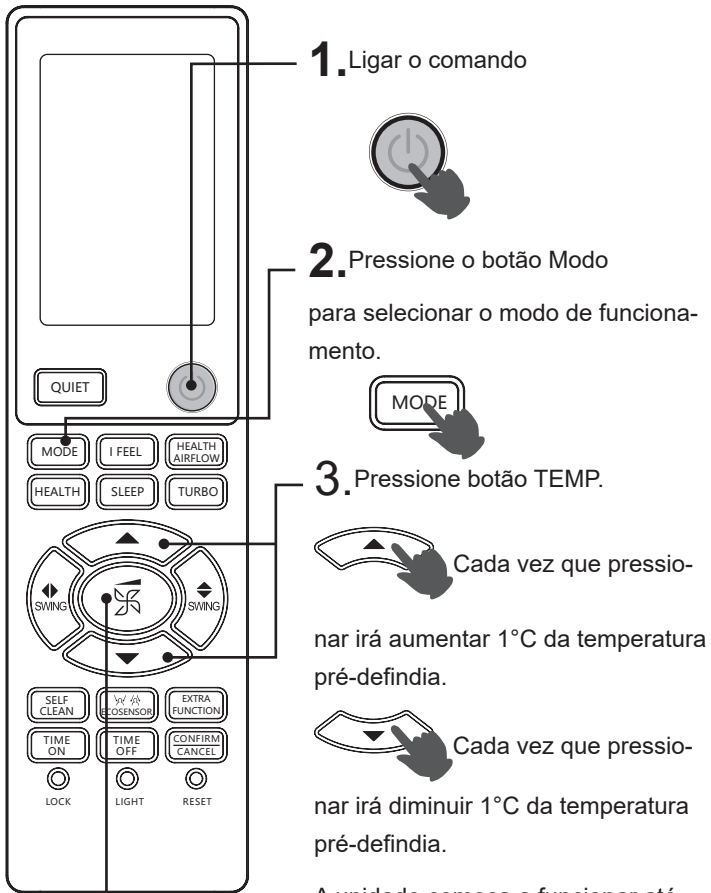

A unidade começa a funcionar até alcançar a temperatura pré-definida no LCD.

4. Operação FAN(Ventilador)

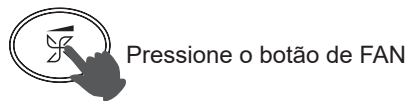

SPEED. Para cada pressão, a velocidade do ventilador se muda da seguinte forma:

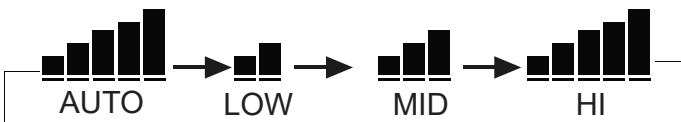

Modo de funcionamento	Nota
AUTO	Sob o modo de funcionamento AUTO, o aparelho escolhe automaticamente COOL ou HEAT de acordo com a temperatura ambiente. Quando o ventilador está definido para AUTO, o aparelho ajusta automaticamente a velocidade de acordo com a temperatura ambiente.
COOL (Arrefec.)	Arrefece apenas a unidade. Não tem display nem funções relacionadas com aquecimento.
DRY (Desum.)	No modo DRY, quando a temperatura ambiente é inferior à configurada + 2 °C, a velocidade do ventilador é ajustada para LOW, independentemente das configurações para o ventilador.
HEAT (Aquec.)	No modo HEAT, o ar quente vai ser emitido depois de um curto período de tempo devido à função de prevenção de corrente de ar fria.
FAN (Ventilador)	No modo de operação FAN, a unidade não vai funcionar sob o modo COOL ou HEAT, apenas sob o modo FAN. AUTO não está disponível no modo FAN e as configurações de temperaturas estão desativas. Quando FAN é configurada para AUTO, o aparelho ajusta automaticamente a velocidade do ventilador de acordo com a temperatura ambiente. No modo FAN, a operação SLEEP não está disponível.

● Pressione cada vez o botão para definir o modo por sua vez.

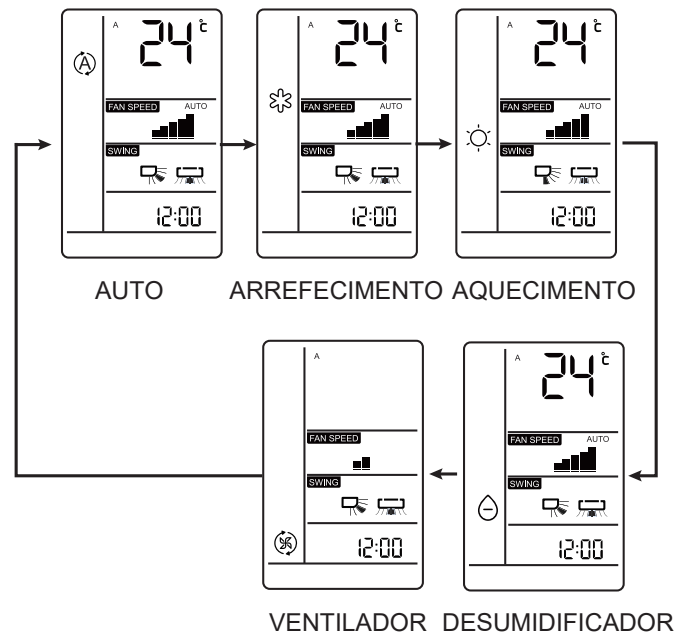

Unidade se funciona na velocidade do ventilador seleccionado.

Funcionamento

Função HEALTH (Saúde)

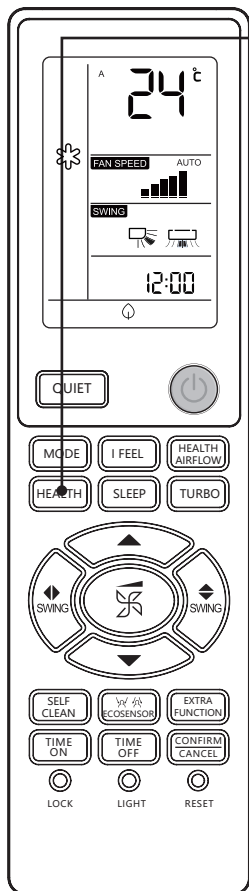

HEALTH Pressione o botão HEALTH

1. Para cada vez que pressionar, aparece , o ar condicionado começa a funcionar no modo de saúde .

2. Pressione o botão de saúde por duas vezes, desactiva a função.

Função de esterilização por UV:

Utiliza a banda C com o efeito de esterilização mais eficaz em radiação ultravioleta para remover micro-organismos nocivos como bactérias no ar, com efeito notável e tornar o ar saudável.

Função I FEEL

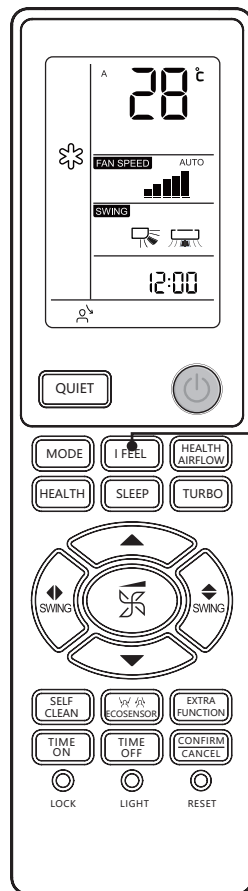

I FEEL Pressione o botão I FEEL

1. Apenas para arrefecimento, aquecimento ou modo automático (não pode ser implementado noutros modos).

2. Coloque o controlo remoto dentro do suporte. Pressione o botão "I FEEL" do controlo remoto e este exibirá o ícon "  ". O comando enviará os dados de temperatura para o PCB a cada 3 minutos e o AC funciona em conformidade.

3. Saia do modo "I FEEL" ao desligar, pressione o botão "I FEEL" ou altere para outros modos.

Atenção:

1. Recomenda-se ligar a função de esterilização UV por 1-2 horas em um dia, um tempo mais longo afetará a vida útil da lâmpada UV.
2. Não olhe diretamente para a lâmpada UV nem lhe toque com a mão quando a função de esterilização estiver ativada. Desligue a função de esterilização antes de abrir o painel.
3. Uma luz azul tingida pode aparecer perto da entrada do ar condicionado quando a função de esterilização estiver ativada.
4. Somente quando o ventilador interno iniciar e a função de saúde ligada, a lâmpada UV será acionada.

Funcionamento

SLEEP confortável (Modo Noite)

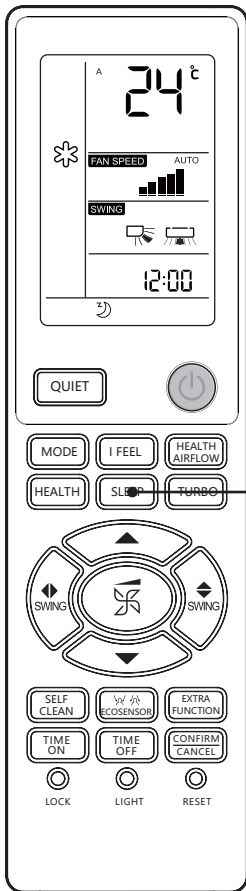

Antes de ir para a cama, pode simplesmente pressionar o botão SLEEP e a unidade irá funcionar no modo de SLEEP e garantido um sono tranquilo.

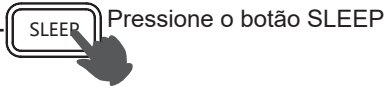

Modo operacional

1. No modo de COOL, DRY (Arrefec./ Desum.)

Depois de 1 hora do início do modo de (Noite), a temperatura sobe 1°C em relação à temperatura pré-definida. Após mais 1 hora, a temperatura aumenta mais 1°C. A unidade vai funcionar por mais 6 horas e depois parará, como a temperatura é mais alta do que a temperatura pré-definida, a temperatura ambiental do quarto será ideal para o seu sono.

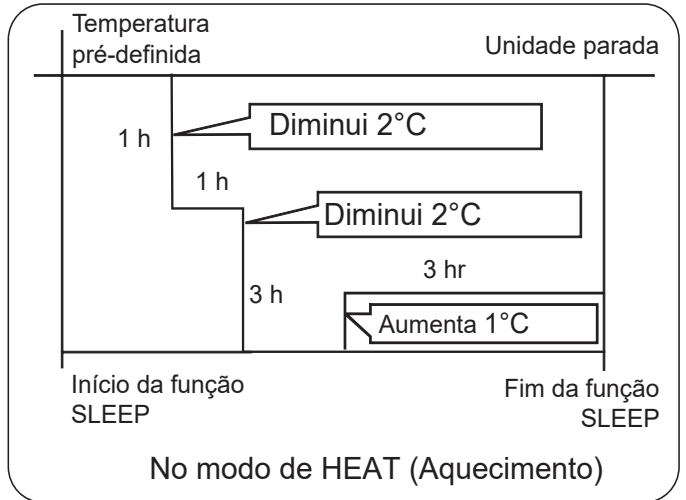

3. No modo de AUTO

A unidade opera no modo de Noite correspondente, que adapta para o modo de operação selecionada automaticamente.

4. No modo de FAN (Ventilação)

Não tem função SLEEP.

5. Quando a função de Noite tranquila está configurada para 8 horas, o tempo de sono silencioso não pode ser ajustado. Quando a função de temporizador está activada, a função de Noite tranquila não pode ser configurada. Se o usuário reconfigurar a função de temporizador depois de activação da função do sono, a função de sono será desactivada automaticamente; a unidade irá estar com o modo de temporizador ligado. Se os dois modos forem configurados ao mesmo tempo, a unidade irá parar automaticamente quando terminar o tempo pré-definido mais cedo em relação ao outro. O outro modo será cancelado.

Nota para a recuperação de falha de energia:

Pressione o botão de SLEEP dez vezes durante cinco segundos. A função é activada depois de ouvir quatro sons. E pressione o botão de SLEEP dez vezes em cinco segundos para desactivar esta função. Será desactivada depois de ouvir dois sons.

Função de recuperação depois de falha de energia

Quando a unidade for iniciada pela primeira vez, e o compressor não começar a funcionar dentro de 3 minutos iniciais, significa uma falha de energia. Quando a energia retorna, a unidade iniciará automaticamente, e o compressor só começará a funcionar três minutos depois.

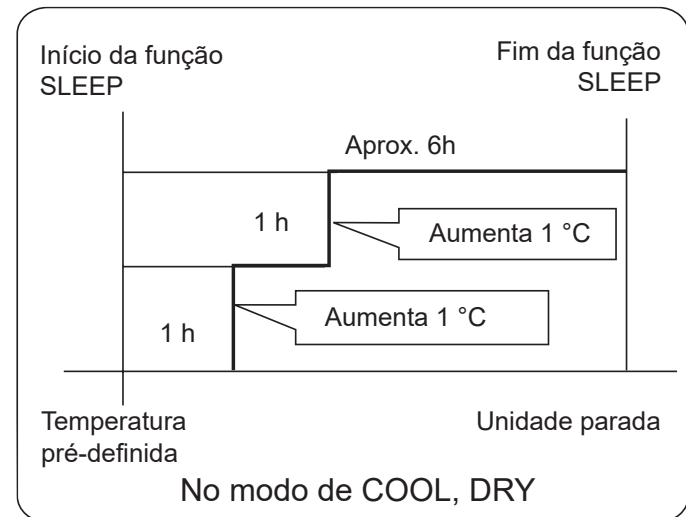

2. No modo de HEAT (Aquecimento)

Depois de 1 hora de inicialização do modo de SLEEP, a temperatura vai reduzir a 2°C em relação à temperatura pré-definida. Após mais 1 hora, a temperatura vai diminuir mais 2°C. Após 3 horas, a temperatura aumenta mais 1°C. A unidade funcionará por mais 3 horas e depois parará. A temperatura será mais baixa do que a temperatura pré-definida, permitindo uma noite tranquila e um sono de qualidade.

Funcionamento

Função HEALTH AIRFLOW (Insuflação saudável de ar)

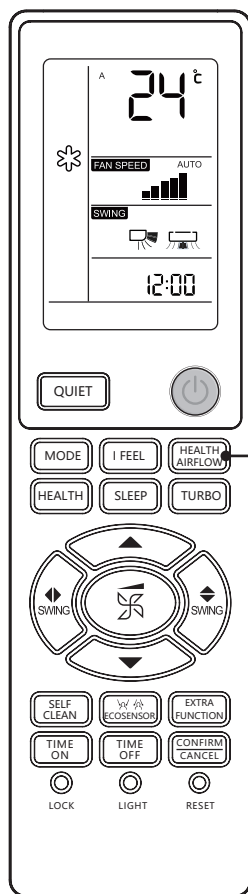

Activa a função do fluxo de ar de saúde

1. Pressione o botão HEALTH AIRFLOW, aparece no display. Evite o fluxo de ar forte soprado diretamente p/o utilizador.
2. Pressione o botão FLUXO DE AR DE SAÚDE, desaparece no display. Evite o fluxo de ar forte soprado diretamente no corpo.



Desactiva a função HEALTH AIRFLOW

Ao pressionar novamente o botão HEALTH AIRFLOW, as grelhas de entrada e a saída do ar condicionado serão abertas, e a unidade passará a trabalhar sob a condição da função HEALTH AIRFLOW pré-definida. Depois de parar, a grelha de insuflação fechará automática-

mente.

Atenção:

1. Não puxar diretamente a grelha de saída com a mão. Caso contrário, a insuflação pode funcionar incorretamente. Se a grelha estiver a funcionar incorretamente, pare por um minuto e em seguida, inicie, ajustando com o comando.
2. O comando pode memorizar cada modo de funcionamento. Quando iniciá-lo da próxima vez, basta pressionar botão ON/OFF e unidade funcionará no modo utilizado da última vez.

NOTA:

1. Depois de activar da função HEALTH AIRFLOW, a posição das grelhas de entrada e saída é fixa.
2. No aquecimento, é preferível seleccionar o modo de .
3. No arrefecimento, é preferível seleccionar o modo de .
4. No modo de arrefecimento e desumidificação se, usae o ar condicionado por muito tempo pode ocorrer, um fenómeno de condensação e poderão cair gotas de água na grelha de saída.
5. Selecione a direção apropriada da ventilação de acordo com as condições reais do seu espaço.

Função QUIET/TURBO

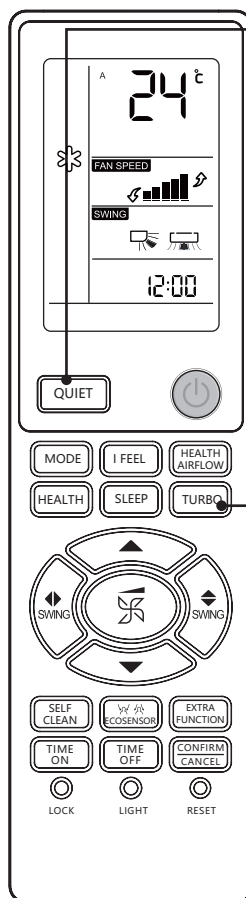

Pressione o botão QUIET

Pode usar esta função quando o silêncio é necessário para o descanso ou leitura.

Cada vez que pressionar, indica que o ar condicionado inicia a função de QUIET. No modo de QUIET, a velocidade do ventilador é mantida mais baixa do que o modo de AUTO. Pressione o botão QUIET novamente, desaparece, e termina este modo.



Pressione o botão TURBO

Quando precisa de um aquecimento ou arrefecimento rápido.

Ao premir o botão TURBO, no comando aparece , onde pode aceder à função Turbo (intenso). Prima novamente o botão TURBO para cancelar a função.

Ao funcionar de modo TURBO, a velocidade do ventilador é a mais alta;

Ao funcionar de modo QUIET, a velocidade do ventilador é muito lenta.

NOTA:

Durante o modo TURBO com um rápido aquecimento ou refrigeração, a temperatura do espaço é distribuída de forma não homogénea. Um período longo em modo QUIET vai conseguir um efeito ameno na temperatura.

Funcionamento

Função SWING (Movimento das alhetas)

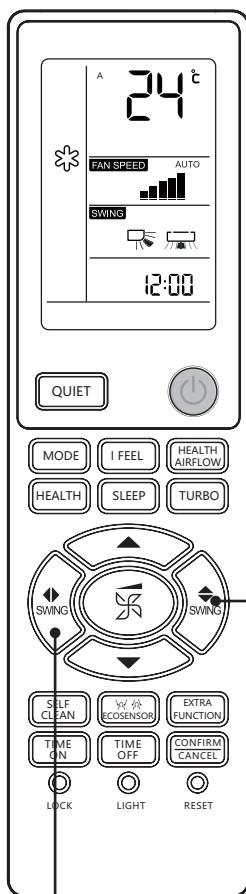

1. Altera a direção do fluxo de ar cima/baixo



Para cada vez que pressionar o botão, a direção do fluxo de ar é exibido no controlo remoto muda da seguinte forma de acordo com os diferentes modos de operação:

COOL/DRY/FAN:

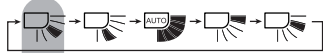

HEAT:



AUTO:



Estado inicial

2. Altera a direção do fluxo de ar esquerda/direita



Para cada vez que pressionar o botão, o controlo remoto exibe conforme a seguir:

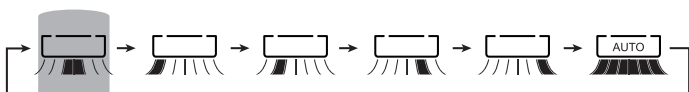

Estado inicial

NOTA:

1. Quando a humidade é elevada, a água condensada pode pingar na saída de ar. Se todas estiverem ajustadas à esquerda ou à direita.
2. É aconselhável não manter lâmina horizontal na posição para baixo por um longo tempo no modo COOL ou DRY, caso contrário água condensada pode pingar.
3. Como o ar frio flui para baixo no modo COOL, ajuste o fluxo de ar horizontal será muito mais útil para uma melhor circulação do ar.

Função SELF-CLEAN (Auto limpeza)

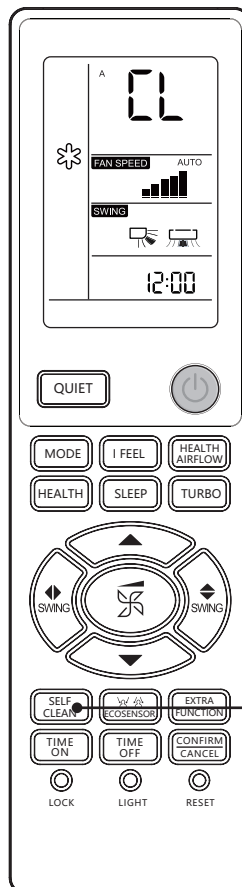

Descrição funcional:

O objetivo desta função é limpar o evaporador.

Entrada e saída:



Pressione o botão SELF CLEAN para ativar esta função e, em seguida "CL" será exibido no painel da unidade interna e também no controlo remoto. Tempo de execução máximo não deve ser superior a 21 minutos, esta função termina automaticamente com o som "Pi" duas vezes e a unidade volta ao estado original. Sob o processo de operação de SELF CLEAN, pressionar o botão repetidamente é inválido e a função não terminará, pressione o botão "Energia" ou mude para outro modo para sair.

NOTA:

1. Esta função é inválida no modo de temporizador/modo de suspensão.
2. Após o início deste modo, o volume de ar pode ser reduzido, não ter fluxo de ar, ou até não insuflar fluxo de ar frio.
3. É normal que a unidade produza um som como expandir com calor e contrair com frio.
4. O tempo de exibição "CL" pode durar de forma diferente no controlo remoto e no painel.
5. Se a temperatura ambiente externa for abaixo de zero, o código de erro "F25" pode ocorrer durante a operação de auto-limpeza, que é uma proteção normal, desligue da corrente e reinicie após 10 segundos.
6. A melhor condição para executar este modo: a temperatura deverá ser de 20°C~27°C e a humidade no interior de 35% a 60%. A temperatura deverá ser de 25°C ~ 38°C (estação fria) no exterior.
7. É difícil congelar se o ar é muito seco (humidade < 20%). E se a humidade é muito alta (humidade > 70%), a água condensada pode aumentar, o que pode mover algumas geadas.

Funcionamento

Função ECO SENSOR

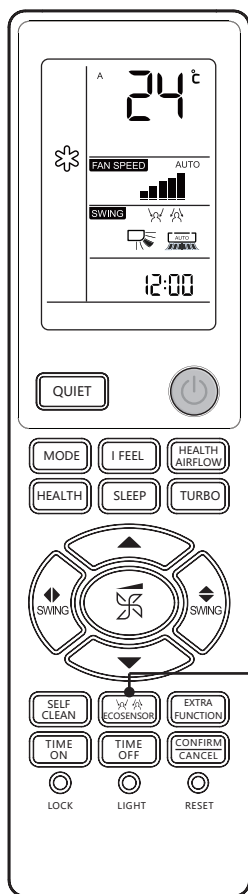

Pressione o botão **SENSOR**, o modo muda da seguinte maneira cada vez que o botão é pressionado:

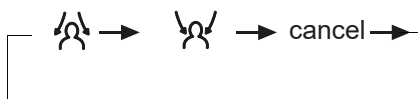

O sensor inteligente pode detectar automaticamente sua posição e reajustar o fluxo de ar, dependendo das suas configurações. Ele garante que o fluxo de ar o acompanhe no “Modo Seguir” e mantenha-o longe do “Modo Evasão” O Eco Sensor pode identificar automaticamente a existência do ser humano, a fim de obter uma maior eficiência energética. O ar condicionado entrará no modo econômico após 20 minutos enquanto ninguém estiver na sala.

NOTA:

Um sensor de presença é usado para detectar mudanças na radiação infravermelha emitida pelos corpos humanos. No caso das seguintes condições, a detecção pode não ser precisa:

1. Temperatura ambiente elevada, onde a temperatura ambiente é próxima da temperatura corporal.
2. As pessoas usam muita roupa ou se deitam de estômago para baixo.
3. A velocidade do movimento humano excede a sensibilidade do sensor.
4. Movimentos frequentes de animais de estimação, ou balanço frequente de cortinas ou outros objetos internos devido ao vento.
5. Os alvos em movimento ultrapassam o alcance de detecção do sensor.
6. As extremidades esquerda e direita da unidade interior estão instaladas muito perto da parede.
7. Há luz solar direta dentro da sala.
8. O ar condicionado opera numa sala em que a temperatura ambiente flutua acentuadamente.

Além disso, se uma pessoa estiver na fronteira de duas ou três áreas de insuflação, o ar será enviado para essas duas áreas, respectivamente, ou varrido automaticamente. O ar evitará essas duas áreas ou será varrido automaticamente.

Função TIMER

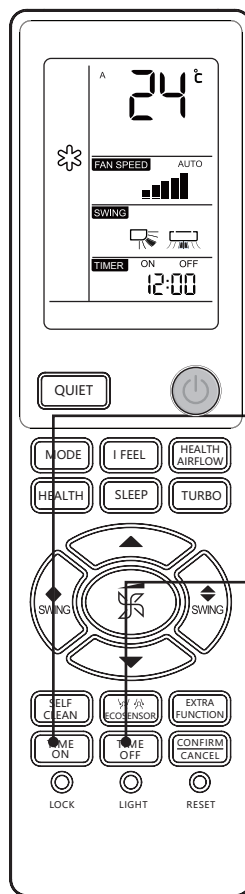

Ajuste o relógio corretamente antes de iniciar o temporizador. Você pode deixar a unidade iniciar ou parar automaticamente nos seguintes horários: Antes de acordar de manhã, voltar do exterior, ou ao anoitecer.

1. Seleção do modo de funcionamento desejado

Selecione **TIMER ON**. No controle remoto: “**TIMER ON**” aparecerá a piscar.

Selecione **TIMER OFF**. No controle remoto: “**TIMER OFF**” está piscando.

2. Configuração de tempo

Cada vez que o botão é pressionado, o tempo de configuração aumenta ou diminui 1 minuto, se o botão é mantido pressionado, o tempo vai mudar rapidamente. Pode ser ajustado dentro de 24 horas.

3. Confirme a sua configuração

Depois de configurar a hora correta, pressione o botão **CONFIRM** para parar o piscar de “ON” ou “OFF” no controle remoto.

4. Cancelar as configurações do TIMER

Prima o botão **TIMER** tantas vezes quantas forem necessárias para os indicadores ON ou OFF pararem de piscar.

NOTA:

Depois de substituir as pilhas ou depois de uma falha energética, as definições de horas devem ser restabelecidas. De acordo com as horas da sequência **TIMER ON** ou **TIMER OFF** pode ou **INICIAR-TERMINAR** ou **TERMINAR-INICIAR**.

Funcionamento

■ Descrição da função Wi-Fi

Diagrama da arquitetura de sistema

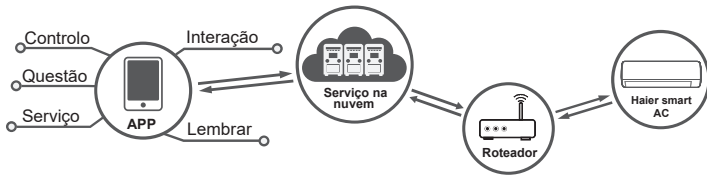

O ambiente para a aplicação

É necessário um smartphone e um router sem fios capaz de conectar-se à internet. O smartphone requer sistema IOS ou Android:

 Sistema IOS
precisam do suporte IOS9.0 ou superior

 Sistema Android
precisam do suporte Android 5.0 ou superior

Método de configuração

Digitalize o código QR abaixo para fazer download da aplicação "hOn".

Outras opções de download: Por favor, procure hOn APP em:

- App Store (IOS)
- Google Play (Android)
- Huawei AppGallery (Android)

Após descarregar a aplicação, registe-se, ligue-se ao ar condicionado e desfrute, utilizando a hOn para gerir o aparelho. Por favor, consulte a secção de Ajuda da aplicação para obter mais detalhes sobre o registo, conexão à unidade e outras operações.



■ Função ON/OFF e função de teste

Função ON/OFF:

- Use esta função apenas em caso do controlo remoto estar com defeito ou perdido, e com a função de execução de emergência, o ar condicionado pode funcionar automaticamente por algum tempo.
- Quando o botão de operação de emergência é pressionado, o som "Pi" é ouvido uma vez, o que significa o início desta operação.
- Quando o botão de fonte de alimentação for ligado pela primeira vez e a operação de emergência começar, a unidade irá funcionar automaticamente nos seguintes modos:

Temperatura do quarto	Temperatura designada	Modo de TEMP	velocidade do ventilador	Modo operacional
Acima 24°C	24 °C	Nee	AUTO	COOL
Abaixo 24°C	24 °C	Nee	AUTO	HEAT

- É impossível alterar as configurações de temperatura e velocidade da ventilador, também não é possível funcionar no modo desumidificação ou temporizador.

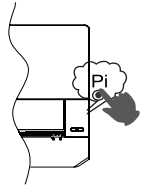

Função de teste:

O botão de operação de teste é o mesmo que o botão de emergência.

- Use este botão no teste de funcionamento quando a temperatura do quarto estiver abaixo de 16°C, não utilize em funcionamento normal.
- Continue a pressionar o botão de funcionamento de teste por mais de 5 segundos. Depois de ouvir o som de "Pi" duas vezes, solte o dedo do botão: o funcionamento de arrefecimento começa com a velocidade do fluxo de ar "Hi".

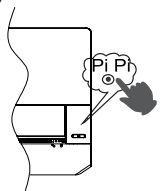

Funcionamento

■ Função Steri-Clean

A função Steri-Clean 56 °C pode ser controlada apenas pelo App hOn.

Introdução ao Steri Clean

1ª etapa: Auto-limpeza para remover a sujidade (Congela o evaporador com a humidade do ar e remove a sujidade ao derreter. O revestimento de alumínio hidrofílico com ângulo menor ($\alpha \approx 5^\circ$) ajuda a aumentar a eficiência de drenagem da água).

2º estágio: 56 °C esterilização em alta temperatura (utiliza monitorização inteligente de temperatura e tecnologia de controle de frequência para ajustar a operação do compressor, de modo que possamos manter a temperatura do evaporador em alta temperatura por mais de 30 minutos, matar bactérias e vírus dentro do ar condicionado).

3º estágio: Arrefecimento rápido do evaporador para melhorar o desempenho da esterilização. A superfície do evaporador é revestida com nanopartículas de prata cuja eficácia antibacteriana é de até 99%.

Atenção:

1. A função dura 60-80 minutos.
2. O ar quente pode sair durante o processo quando o evaporador é aquecido a 56 °C ou se mantém a 56 °C no verão.
3. A função pode resultar em alterações da temperatura do ar ambiente no inverno.
4. Quando a temperatura ambiente externa está acima de 36 °C, a função não pode ser executada. Em vez disso, a função de Auto-limpeza será ligada e dura 21 minutos quando Steri Clean é ligado.

■ Carregamento da bateria

1

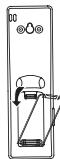

Retire a tampa das pilhas;

2

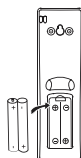

Carregue as pilhas conforme ilustrado. 2 pilhas, de acordo com o indicado; Certifique-se de que o carregamento está processado alinhado e com o “+” / “-” correcto;

3



Carregue as pilhas, em seguida, coloque a tampa novamente.

INFORMAÇÃO IMPORTANTE SOBRE O REFRIGERANTE USADO:

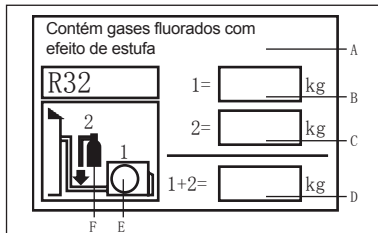

Este produto contém gases fluorados com efeito de estufa. Não libertar para a atmosfera.

Refrigerante: R32

GWP* valor: 675

GQP = potencial para aquecimento global

Por favor preencha com tinta indelével;

- 1 A carga de refrigerante que tem o produto de fábrica.
- 2 O refrigerante adicional carregado no trabalho de campo e
- 1+2 A carga total de refrigerante.

Na etiqueta da carga de refrigerante fornecida com o produto.

A etiqueta preenchida deve ser colada próxima da porta de carga (por exemplo; na parte interna da cobertura da válvula de retenção)

- A Contém gases fluorados com efeito de estufa .
- B A carga de refrigerante do produto de fábrica
- C carga adicional de refrigerante do trabalho de campo
- D a carga de refrigerante total
- E a unidade exterior
- F Cilindro de refrigerante e manómetro

CONFORMIDADE DOS MODELOS SEGUNDO AS NORMAS EUROPEIAS

Clima: T1 Voltagem: 230V

CE

Todos os produtos estão em conformidade com a seguinte provisão Europeia:

- 2014/53/EU(RED)
- 2014/517/EU(F-GAS)
- 2009/125/EC(ENERGY)
- 2010/30/EU(ENERGY)
- 2006/1907/EC(REACH)

RoHS

Os produtos estão feitos de acordo com os requisitos da diretiva 2011/65/EU do Parlamento Europeu e o conselho para a restrição do uso de substâncias perigosas em equipamento elétrico e eletrónico (Diretiva EU RoHS).

WEEE

De acordo com as diretivas de 2012/19/EU do Parlamento Europeu, aqui informamos o consumidor sobre os requisitos de despejo dos produtos elétricos e eletrónicos.

REQUISITOS DE DESPEJO:



O seu aparelho de ar condicionado está marcado com este símbolo. Isto significa que produtos elétricos e eletrónicos não se devem misturar com lixo não diferenciado. Não tente desmontar o sistema: a desmontagem do aparelho de ar condicionado, tratamento de óleo, de refrigerante e outra parte deve ser feita por um técnico qualificado de acordo com a legislação local relevante. Os aparelhos de ar condicionado devem ser tratados em instalações especializadas para a reutilização, reciclagem e recuperação. Ao garantir que este produto é acondicionado corretamente, ajuda a prevenir consequências potencialmente negativas para o ambiente e saúde humana. Por favor contacte o técnico de instalação ou autoridade local para mais informação. As pilhas devem ser removidas do comando e acondicionadas corretamente de acordo com a legislação local e nacional relevante.

Wi-Fi

- Potência máxima de transmissão sem fio (20 dBm)
- Faixa de frequência de operação sem fio (2400-2483.5MHz)

Instalação da unidade interna

Ferramentas necessárias para instalação

- Chave de fenda
- Alicates
- Serrote
- Broca
- Chave de bocas (17, 19 e 26mm)
- Detetor de fugas de gás ou solução de água e sabão
- Chave de torque (17mm, 22mm, 26mm)
- Corta tubos
- Torno para tubos
- Faca
- Fita métrica
- Escareador

Fonte energética

- Antes de ligar a unidade à energia, verifique obrigatoriamente a voltagem
- O fornecimento de energia é o mesmo que está nas especificações de produto.
- Instale um circuito dedicado de energia.
- Deve haver uma tomada energética na distância alcançável pelo cabo de alimentação. Não deve estender o cabo cortando-o.

Seleção do local de instalação

- Local robusto, sem vibração e em que a unidade possa ficar bem suportada.
- Local não afetado por calor ou vapor das proximidades, onde a saída e a entrada de ar da unidade não são perturbadas
- Local onde possa drenar facilmente e onde tubos podem ser conectados para a unidade exterior.
- Local onde o ar fresco pode ser distribuído livremente pelo quarto.
- Local com muito espaço e próximo de uma tomada elétrica.
- Local onde o aparelho fique a mais de 1 metro de televisões, rádios, aparelhos sem-fios e lâmpadas fluorescentes.
- No caso de fixar o comando a uma parede, coloque a unidade interior num local onde possa receber sinais mesmo na presença de lâmpadas fluorescentes.

Diagrama para a instalação de unidades interiores

Os modelos adotam o refrigerante HFC R32.

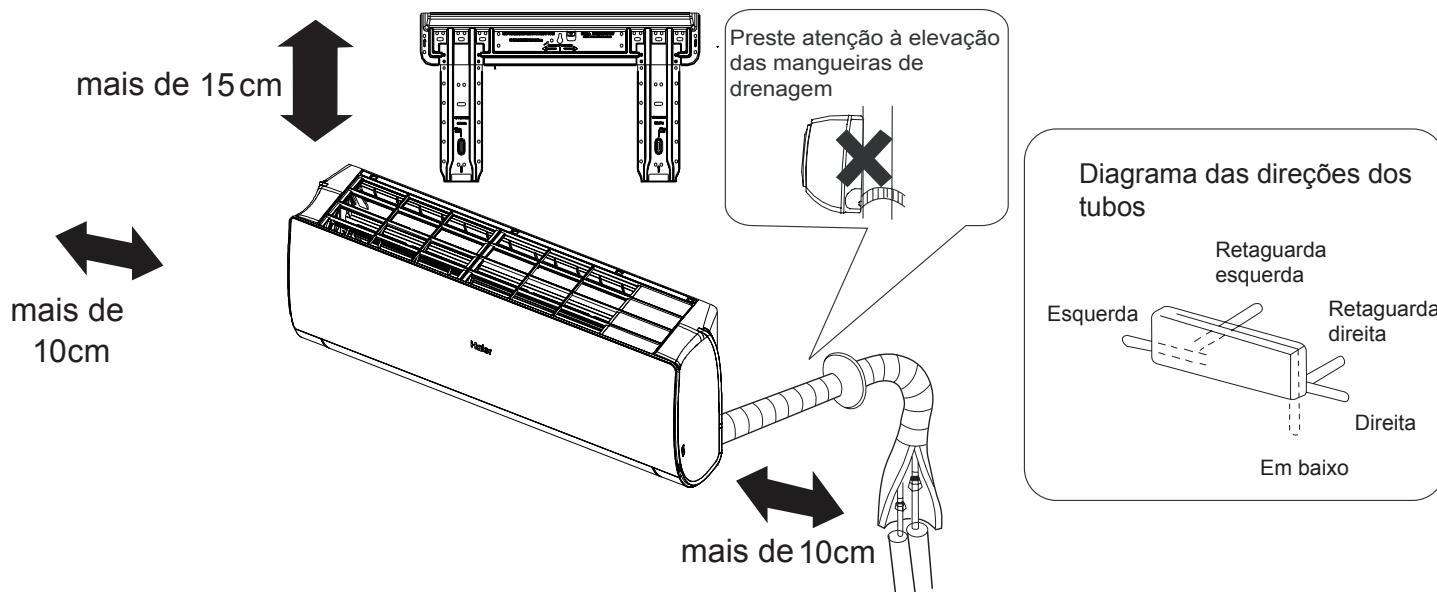

No caso de usar o tubo de drenagem do lado esquerdo, assegure que o furo seja atravessado.

A distância entre a unidade interna e o piso deve ser mais do que 2m.

A imagem acima funciona apenas como referência, podendo o seu produto ter algumas diferenças.

Instalação da unidade interior

1 Encaixe da placa de montagem e o posicionamento do buraco na parede

Fixar pela primeira vez a placa de montagem

1. Nivele corretamente o placa e fixe-a contra a parede, com a ajuda de pilares e lintéis. Fixe temporariamente a placa com um prego de aço.
2. Confirme novamente o nivelamento correto da placa, segurando um fio com um peso do topo central da placa. Fixe de forma segura a placa com o prego de aço fixação.
3. Encontre a localização do buraco de parede A/C com a fita métrica.

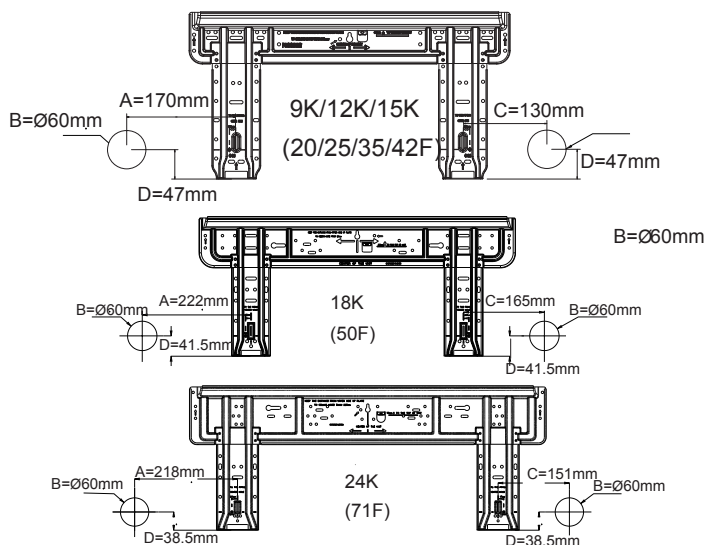

[Esquerda - canalização Esquerda-retaguarda

- No caso da canalização esquerda, corte com um alicante a tampa do tubo.
- No caso da canalização esquerda-retaguarda, dobre os tubos de acordo com as direções dos tubos da esquerda-retaguarda que estão marcadas nos materiais de isolamento do calor.

1. Insira as mangueiras de drenagem na abertura dos materiais do isolamento de calor da unidade interior.
2. Insira o cabo de alimentação das unidades interiores e exteriores na traseira da unidade interior, puxe-o para o lado da frente e conecte-as.
3. Cubra a face selada com óleo de refrigerante e conecte os tubos. Cubra a parte da conexão com os materiais de isolamento de calor e segure com fita adesiva.

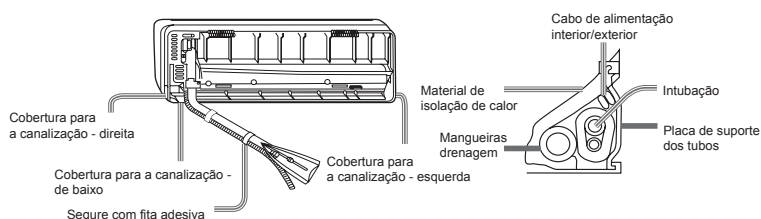

- Os cabos elétricos e a drenagem das unidades interior e exterior devem conectar-se aos tubos de refrigerante com fita protetora.

[Canalização para outra direção]

- Corte com um alicate a cobertura da canalização de acordo com a direção da canalização e depois dobre o tubo de acordo com a posição do buraco da parede. Cuidado para não partir os tubos.
- Ligue antemão o cabo elétrico da unidade interior/exterior, e depois remova da parte conectada o isolamento de calor do componente de ligação.

Fixação da unidade interior

- Pendure de forma segura a unidade nos dentes de serra superiores da placa de montagem. Mova a unidade de um lado para o outro para verificar a fixação.
- De forma a fixar a unidade à placa de montagem, segure-a obliquamente desde o lado inferior e coloque-a de forma perpendicular.

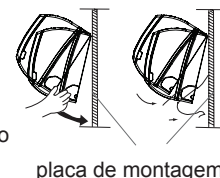

Retirar a unidade interior

- Quando retirar a unidade interior, use as mãos para levantar a unidade do gancho, e elevar a unidade para cima ligeiramente e obliquamente até sair da placa de montagem.

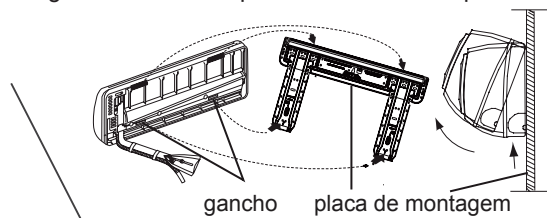

2 O buraco na parede e o encaixe da cobertura do orifício do tubo

- Crie um buraco de 60 mm de diâmetro, ligeiramente descendente na parte externa da parede.
- Coloque a cobertura do orifício do tubo e sele com betume depois da instalação.

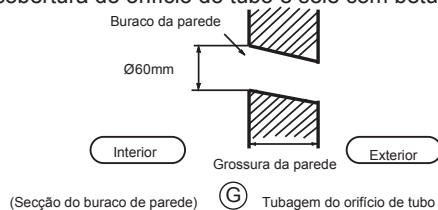

3 Instalação da unidade interior

Extração dos tubos

[Canalização à retaguarda]

- Extraia os tubos e as mangueiras de drenagem, depois segure-as com fita adesiva.

4 Conectar o cabo elétrico interior/exterior

Retirar a cobertura da fiação

- Retira a cobertura do terminal no lado direito e de baixo da unidade interior, e depois remova a cobertura tirando os parafusos.

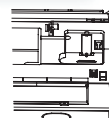

Ao conectar o cabo depois de instalar a unidade interior

1. Do lado de fora, insira o cabo no buraco do lado esquerdo da parede, no tubo que já foi colocado.
2. Puxe o cabo pelo lado da frente e conecte-o, criando um circuito.

Ao conectar o cabo antes de instalar a unidade interior

- Insira o cabo do lado inferior da unidade e puxe-o para o lado da frente.
- Desaperte os parafusos e insira os cabos completamente no terminal e aperte os parafusos.
- Puxe ligeiramente os cabos para certificar de que foram bem inseridos e apertados.
- Depois de fazer a conexão dos cabos, é obrigatório segurá-los com a cobertura de fiação.

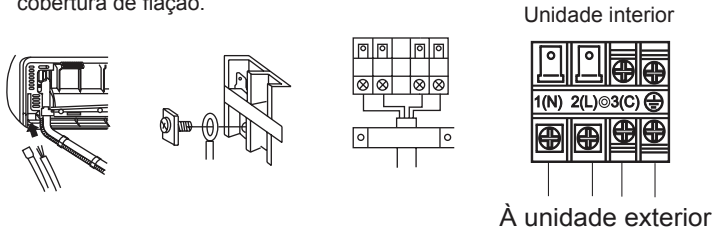

Nota:

Ao ligar os cabos, confirma o número do terminal das unidades interior e exterior. Se a fiação não está feita de forma correta, a unidade não vai funcionar de forma correta e pode causar defeito.

Cabos de conexão	4G 1,0mm ²
------------------	-----------------------

1. se o cabo de fornecimento está danificado, deve ser substituído pelo fabricante ou o técnico de serviço ou uma pessoa qualificada. O tipo de cabo de conexão é H07RN-F.
2. Se o fusível do painel PC tiver fundido por favor mude-o para um de tipo T.3.15A/250VAC (interior).
3. A fiação deve estar de acordo com as normais locais.
4. Depois de instalar, a tomada elétrica deve estar acessível.
5. Deve ser instalado um disjuntor de circuito. O disjuntor deve ser omipolar e a distância entre os dois contactos não deverá ser inferior a 3mm.

5 Instalação da fonte de energia

- A fonte de energia deve ser exclusiva da unidade.
- Se instalar o aparelho num local húmido, use o disjuntor de circuito de forma a evitar o corte de corrente.
- Para instalação em outros lugares, use disjuntor de circuito tão distante quanto possível.

6 Corte e alargamento da canalização

- Realize o escareamento depois de cortar os tubos com o corta tubos.
- Insira a ferramenta para efetuar o alargamento.

	Torno de tubo - R32	Conventional flare tool	
	Rotação	Rotação (Rígido)	Tipo de porca (Imperial)
A	0~0.5mm	1.0~1.5mm	1.5~2.0mm

Trabalho do torno de tubos

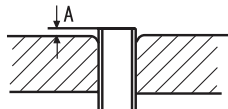

1. Corte do tubo

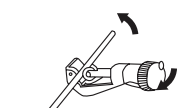

3. Insira a porca de alargamento



2. Retira as limalhas



4. Alargamento pelo torno de tubo

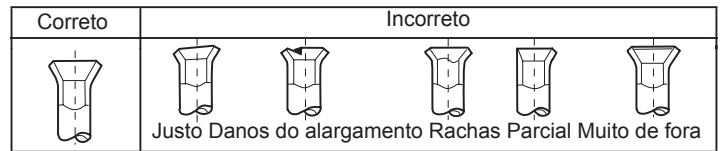

7 Sobre a drenagem

- Por favor instale as mangueiras de drenagem para que fiquem na posição vertical
- Por favor não drene na forma como é demonstrado:

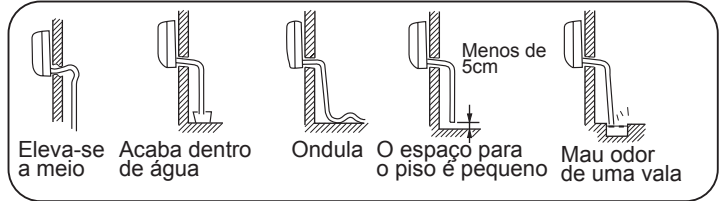

- Por favor deite água pela canalização da unidade interior e confirme que a drenagem é feita corretamente.
- Para o caso de a mangueira de drenagem estar num quarto aplica isolamento sem falha.

8 Sobre a drenagem

Código	Descrição	Analisar e diagnosticar
E1	Sensor de temp. falha	Conector defeituoso; Termistor defeituoso;
E2	Falha do sensor troca de calor	PCB defeituosa;
E4	Erro EEPROM interior	Dados EEPROM defeituosos; EEPROM defeituoso; PCB defeituoso;
E7	Erro de conexão entre unidades interior/exterior	Erro de transmissão por problema de fiação; PCB defeituoso;
E14	Ventilador interior não funcional	Quebra de fio dentro do motor de ventilação; Fios principais dos motores quebram; Erro de deteção devido a PCB defeituoso da unidade interior;

9 Inspeção e teste de instalação

- Explique aos nossos clientes como operar o manual de instruções







Itens que devem ser vistos durante o teste

Coloque um nas caixas

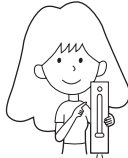
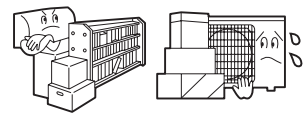
- Existe alguma fuga de gás?
- O regulador da temperatura do quarto está normal?
- A operação de refrigeração está normal?
- O visor do comando está normal?
- Há algum barulho?
- A drenagem está a ser feita corretamente?
- Está o cabo "Terra" conectado de forma segura?
- A energia da fonte de alimentação é efetuado como no código?
- Estão os fios elétricos da unidade interior e exterior fixados em segurança?
- Como está o isolamento na fiação de conexão realizada?
- Estão os fios elétricos da unidade interior e da exterior inseridos no bloco terminal?

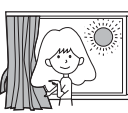
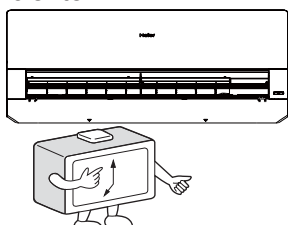
Manutenção

Bom uso do aparelho de ar condicionado

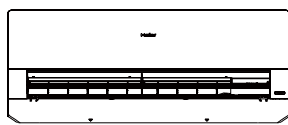
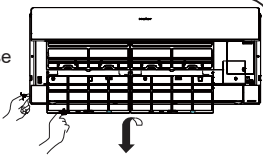
<p>Definir a temperatura de adequada do espaço</p>  <p>Temperatura adequada</p>	<p>Não bloquear a saída ou entrada de ar</p> 	<p>Comando</p>  <p>Não use água, limpe o comando com um pano seco. Não use químicos para limpar o comando.</p>	<p>Corpo interior</p>  <p>Limpe o ar condicionado usado um pano suave e seco. Para nódoas difíceis, usar um detergente diluído em água. Enxugue o pano bem antes de passar e depois limpe bem o detergente.</p>
<p>Fechar portas e janelas durante o funcionamento</p>  <p>Prevenir a entrada de luz direta com uma cortina ou estores</p>	<p>Use o timer de forma eficiente</p> 	<p>Não use os seguintes materiais para limpar</p>  <p>Não utilize quaisquer produtos químicos ou panos tratados quimicamente para limpar a unidade. Não utilize benzeno, diluente, pó de polir ou outros solventes para limpar a unidade. Estes podem provocar fissuras ou deformações nas superfícies de plástico.</p>  <p>Água acima dos 40°C podem causar descoloração ou deformação.</p>	
<p>Se a unidade não é usada durante muito tempo, desligue o fornecimento de energia</p>  <p>DESLIGAR</p>	<p>Use as venezianas de forma eficiente</p> 	<p>Limpar o filtro de ar</p> <ol style="list-style-type: none">1. Pressione o botão "SMART" por 5s, o painel se levanta parcialmente2. Abra o painel à mão e suporte o painel com um suporte3. Retire o filtro4. Limpe o filtro5. Reinstale o filtro6. Retire o suporte e feche o painel7. Pressione o botão "SMART" por um longo tempo, e o painel se baixa e torna fechada automaticamente.  <p>Uma vez de 2 em 2 semanas</p>	

Substituição do filtro de ar

- 1. Abrir a grelha de entrada**

Pressione o botão "SMART" por 5s, o painel se levanta parcialmente

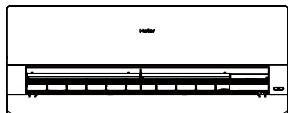
- 2. Separe o filtro de ar padrão**

Deslize o puxador ligeiramente para cima para libertar o filtro e retire-o

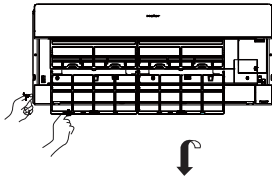

Retire o filtro purificador de ar antigo

- 3. Coloque o novo filtro purificador de ar**

Coloque o filtro purificador de ar nos quadros do lado esquerdo e direito.

- 4. Instale o filtro de ar padrão (Instalação necessária)**

ATENÇÃO:
O lado branco do filtro de ar fotocatalista está virado para o exterior e o lado preto para o interior.
O lado verde é filtro de ar purificador que mata bactérias e fica virado para o lado de fora e a parte branca está virada para a unidade.

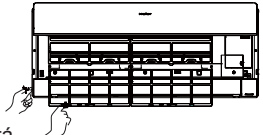

↑
- 5. Feche grelha de entrada.**

Pressione o botão "SMART" por um longo tempo, e o painel se baixa e torna fechada automaticamente.

Nota:

 - O filtro de ar purificador fotocatalista irá ser solarizado num tempo fixo, normalmente de 6 meses.
 - O filtro de ar purificador médio mata-bactérias tem um longo período de duração, não precisando de substituto. Mas durante o período de utilização deve ser retirado e limpo frequentemente, caso contrário a performance é afetada.
 - Por favor mantenha o filtro médio purificador de ar mata-bactérias em condições frescas e secas e evita luz de sol direta durante muito tempo. Quando deixa de usar, a sua capacidade de esterilização é reduzida.

Cuidados

⚠ AVISO

Por favor ligue ao departamento de vendas/assistência técnica para a instalação.

Não tente instalar o aparelho de ar condicionado sozinho porque a instalação incorreta pode causar choque elétrico, fogo e fuga de água.

⚠ AVISO

Se notar alguma anormalidade como uma pequena queimadura, pare imediatamente o funcionamento e contacte o seu ponto de venda.



DESLIGAR



! CUMPRIMENTO ESTRITO

Use uma fonte de energia exclusiva equipada com um interruptor de circuito.

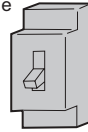

Garanta de forma segura que a instalação da drenagem está correta.



CUMPRIMENTO ESTRITO

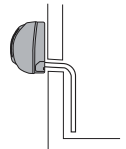

Conecte bem o cabo de alimentação à tomada.



CUMPRIMENTO ESTRITO

Use a voltagem correta.



CUMPRIMENTO ESTRITO

1. Não use o cabo de alimentação estendido ou conectado a meio.
2. Não instale num espaço onde há possibilidade de haver uma fuga de gás à volta do aparelho.
3. Não exponha o aparelho a vapor de água ou óleo.



PROIBIÇÃO

Não amarre o cabo de alimentação.

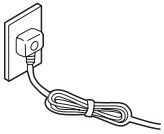

PROIBIÇÃO

Cuidado para não danificar o cabo de alimentação.



PROIBIÇÃO

Não insira objetos na saída e entrada de ar.

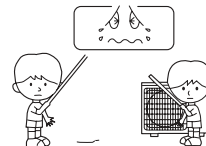

PROIBIÇÃO

Não inicie nem termine o funcionamento pela ligação ou desconexão do cabo de alimentação.

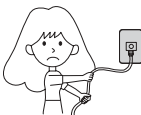

PROIBIÇÃO

Não dirija o fluxo de ar diretamente às pessoas, especialmente crianças ou idosos.



PROIBIÇÃO

Não tente reparar ou reconstruir sozinho.

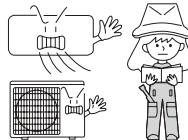

Ligação à terra.

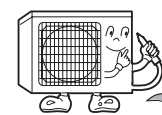

Terra

⚠ CUIDADO

Não use o aparelho para armazenar alimentos, obras de arte, equipamentos, criação ou cultivo.

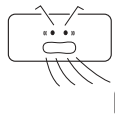

PROIBIÇÃO

Deixe entrar ar fresco ocasionalmente especialmente se um aparelho a gás estiver a funcionar ao mesmo tempo.

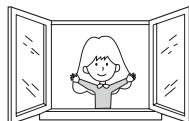

CUMPRIMENTO ESTRITO

Não ligue o interruptor com a mão molhada.

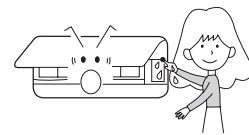

PROIBIÇÃO

Não instale a unidade perto de uma lareira ou de outros aparelhos de aquecimento.

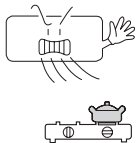

PROIBIÇÃO

Confirma as boas condições do suporte da unidade.

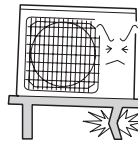

PROIBIÇÃO

Não molhe a unidade quando a limpar.

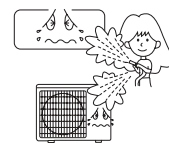

PROIBIÇÃO

Não coloque animais ou plantas na direção do fluxo de ar.

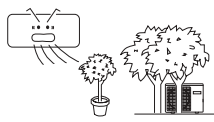

PROIBIÇÃO

Não coloque nenhum objeto na unidade nem suba para cima dela.



PROIBIÇÃO

Não coloque vasos de plantas, garrafas de água em cima do aparelho.





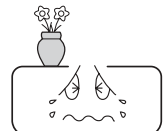

PROIBIÇÃO



Resolução de problemas

Cuidados

Antes de pedir assistência, leia o seguinte

	Acontecimento	Causas ou pontos de verificação
Inspeção do comportamento normal	O sistema não inicia imediatamente 	<ul style="list-style-type: none"> Quando a unidade é parada, esta não irá reiniciar até terem passado 3 minutos, para proteger o sistema. Quando a tomada elétrica é retirada e reinserida, o circuito de proteção é ativo durante 3 minutos para proteger o aparelho de ar condicionado.
	Ruído estranho 	<ul style="list-style-type: none"> Durante a operação da unidade ou na paragem, é possível que se ouça um sussurro ou gorgolejo. Nos primeiros 2 ou 3 minutos depois de a unidade iniciar, este barulho é mais audível. Este barulho é gerado pela refrigeração do sistema. Durante a operação da unidade, podem ouvir-se estalos, causado pela expansão ou diminuição da cobertura, devido às mudanças de temperatura. Caso haja um grande ruído do fluxo de ar durante a operação da unidade, o filtro de ar pode estar sujo.
	Gera odores	<ul style="list-style-type: none"> Isto é porque o sistema circula odores do interior tal como o odor a mobiliário, pintura ou cigarros.
	Vapor ou névoa é emitido 	<ul style="list-style-type: none"> Durante o modo COOL ou DRY, a unidade interior pode emitir uma névoa. Isto é devido à rápida refrigeração do ar interior.
	No modo DRY, a velocidade do ventilador não pode ser alterada.	<ul style="list-style-type: none"> No modo DRY, quando a temperatura ambiente é inferior à configurada + 2 °C, a velocidade do ventilador é ajustada para LOW, independentemente das configurações para o ventilador.
Inspeções múltiplas		<ul style="list-style-type: none"> O cabo de alimentação está ligado? Há um corte energético? Um fusível fundiu-se?
	Fraco arrefecimento 	<ul style="list-style-type: none"> O filtro de ar está sujo? Deve ser limpo de 15 em 15 dias. Há algum obstáculo na entrada ou saída de ar? A temperatura está correta? Há alguma porta ou janela aberta? Está a entrar luz solar direta através das janelas durante a operação? (usar cortinas). Há muitas fontes de aquecimento ou demasiadas pessoas no espaço durante a operação de refrigeração?

- Não obstrua nem cubra a grelha de ventilação do aparelho. Não ponha os seus dedos ou outras coisas nas grelhas de entrada e saída ou no aileron móvel.
 - O aparelho não deve ser usado por crianças pequenas ou pessoas doentes com capacidades físicas, sensoriais ou mentais reduzidas ou falta de experiência e conhecimento, a não ser que tenham supervisão ou instrução da parte de uma pessoa com conhecimento.
- Crianças pequenas devem ser supervisionadas de forma a garantir que estas não brincam com o aparelho.

Especificações

- O circuito de refrigeração está desenhado para não haver fugas.

A máquina adapta-se às seguintes situações:

1. Intervalo aplicável de temperatura ambiente:

Refrigeração	Interior	Máximo	D.B/W.B	35 °C/24 °C
		Mínimo	D.B/W.B	21 °C/15 °C
	Exterior	Máximo	D.B/W.B	43 °C/26 °C
		Mínimo	D.B	-20 °C
Aquecimento	Interior	Máximo	D.B	27 °C
		Mínimo	D.B	10 °C
	Exterior	Máximo	D.B/W.B	24 °C/18 °C
		Mínimo	D.B	-20 °C

2. Se o cabo de alimentação está danificado, deve ser substituído pelo fabricante, um assistente técnico ou uma pessoa igualmente qualificada.
3. Se se funde o fusível da placa PC da unidade interior, substitua pelo tipo T.3.15A/250V. Se se funde o fusível da unidade exterior, substitua por um de tipo T.25A/250V.
4. O método de fiação deve estar de acordo com as normas locais.
5. Depois da instalação, a tomada de eletricidade deve ser de fácil alcance.
6. A pilhas usadas devem ser acondicionadas corretamente.
7. Por favor use a tomada de eletricidade correta, que é adequada para o cabo de alimentação.
8. A ficha elétrica e o cabo de alimentação devem cumprir as normas locais.
9. Para proteger as unidades, por favor desligue o aparelho de ar condicionado primeiro, espere 30 segundos, e depois desligue da corrente.
10. Para proteger as unidades, por favor desligue o aparelho de ar condicionado primeiro, espere 30 segundos, e depois desligue da corrente.
11. Não insira nenhum sensor na válvula de encaixe de 3 vias.

Endereço: Haier Industrial Park, Haier Road, Hi-Technology Zone, Qingdao City, Shandong Province, P.R. China

Contactos: TEL +86-532-8893-7937

Website: www.haierhvac.eu

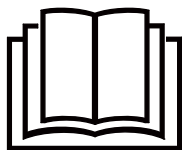

Przed rozpoczęciem użytkowania urządzenia uważnie przeczytać o środkach ostrożności podanych w tej instrukcji .



Urządzenie jest wypełnione R32.

Instrukcję trzymać w miejscu łatwo dostępnym dla użytkownika.

OSTRZEŻENIE:

- Nie używać żadnych przyrządów ani środków do przyspieszenia odmrażania poza zalecanymi przez producenta.
- Urządzenie przechowywać w pomieszczeniu wolnym od źródeł zapłonu (np. otwartego ognia, urządzeń gazowych albo grzałki elektrycznej).
- Nie przekłuwać i nie działać otwartym ogniem.
- Pamiętać, że chłodziwo może być niewyczuwalne węchowo.
- Urządzenie należy montować, eksploatować i przechowywać w pomieszczeniu o powierzchni co najmniej 1,2m².
- W przypadku uszkodzenia kabla, należy go wymienić u producenta, w serwisie lub zlecić to innym osobom posiadającym stosowne uprawnienia, by uniknąć niebezpieczeństw.
- Urządzenie może być użytkowane przez dzieci od 8 roku życia oraz osoby o ograniczonych zdolnościach psychicznych, umysłowych lub postrzegania oraz przez osoby niedoświadczone, o ile są pod nadzorem lub otrzymały instrukcje dotyczące bezpiecznego użytkowania urządzenia oraz jakie są zagrożenia. Należy pilnować, aby małe dzieci nie bawiły się urządzeniem. Dzieci bez nadzoru nie mogą wykonywać czynności związanych z czyszczeniem i konserwacją.
- Oprzewodowanie wykonać zgodnie z lokalnymi normami
- (typ przewodów połączeniowych to H07RN-F).
- Wszystkie kable powinny mieć europejski certyfikat autentyczności. Jeśli w czasie montażu nastąpi zerwanie kabla, to ostatni może się zerwać przewód uziomowy.
- Przerwywacz klimatyzatora winien być łącznikiem z rozłączaniem pełnobiegunowym, a odległość między stykami nie powinna być mniejsza niż 3mm. Taki przerwywacz ma być wbudowany w oprzewodowanie.
- Instalację przeprowadzają profesjonaliści, przy spełnieniu przepisów odn, oprzewodowania.
- Dopilnować by kabel uziomowy był właściwy i sprawny.
- Zamontować wyłącznik różnicowo-prądowy i przerwywacz.
- Przy montażu, przenoszeniu lub naprawie, stosować tylko chłodziwo wskazane na urządzeniu zewnętrznym (R32). Użycie innego chłodziwa może spowodować usterki i uszkodzenie urządzenia, a także obrażenia ciała.



To urządzenie zawiera lampę UV-C.

OSTRZEŻENIE:

- Przeczytaj instrukcje konserwacji przed otwarciem urządzenia.
 - Podrażnienie oczu lub skóry może wynikać z narażenia na górny wlot powietrza i wewnętrzną część. Podczas wyjmowania i umieszczania filtra powietrza w celu konserwacji, należy upewnić się, że zasilanie jest odłączone przed zbliżeniem się do produktu.
 - Nie należy usuwać barier UV-C oznaczonych symbolem zagrożenia promieniowaniem ultrafioletowym. Nie wolno używać urządzeń, które są ewidentnie uszkodzone.
 - Nie używaj lamp UV-C poza urządzeniem.
 - Przed wymianą, czyszczeniem lub inną konserwacją lampy UV-C urządzenie należy odłączyć od zasilania. Typ lampy UV-C to 0011012908.
 - Panele przednie noszące symbol zagrożenia promieniowaniem ultrafioletowym, które są narażone na promieniowanie UV-C, są wyposażone w przełącznik Halla, który przerywa zasilanie lamp UV-C dla Twojego bezpieczeństwa. Nie należy przejeżdżać nad przełącznikiem magnesem lub innym podobnym materiałem.
 - Przed otwarciem przednich paneli noszących symbol zagrożenia promieniowaniem ultrafioletowym w celu przeprowadzenia konserwacji przez użytkownika, zaleca się odłączenie zasilania.
- Jeśli lampa UV-C jest uszkodzona, musi zostać wymieniona przez producenta, jego przedstawiciela serwisowego lub podobnie wykwalifikowaną osobę w celu uniknięcia zagrożenia. Niezamierzone użytkowanie urządzenia lub uszkodzenie obudowy może skutkować ucieczką niebezpiecznego promieniowania UV-C. Promieniowanie UV-C może, nawet w małych dawkach, powodować uszkodzenia oczu i skóry.

Spis treści

CZĘŚCI I FUNKCJE	1
OBSŁUGA	3
MONTAŻ URZĄDZENIA WEWNĘTRZNEGO	12
KONSERWACJA	15
ŚRODKI OSTROŻNOŚCI	16
ROZWIĄZYWANIE PROBLEMÓW	17

Części i funkcje

Urządzenie wewnętrzne

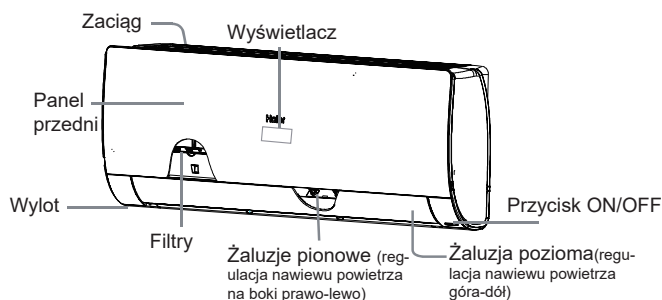

Rzeczywista kratka na zaciągu może się różnić od tej pokazanej w instrukcji obsługi w zależności od zakupionego modelu.

Wyświetlacz:

- Odbiornik sygnału pilota
- Wyświetlacz temperatury pomieszczenia
- Wskaźnik trybu pracy
- Wi-Fi



Wyświetlacz:

- Odbiornik sygnału pilota
- Wyświetlacz temperatury pomieszczenia
- COOL
- HEAT

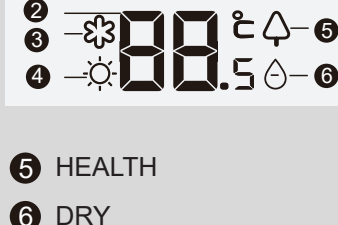

- HEALTH
- DRY

Pilot

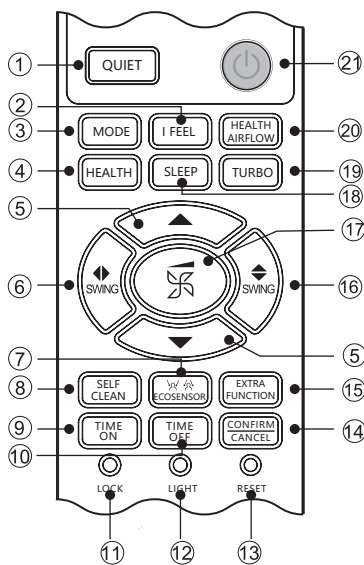

- Przycisk QUIET (Tryb cichy)
- Przycisk I FEEL
- Przycisk MODE
- Przycisk HEALTH
- Przycisk TEMP+/-
- Przycisk SWING lewo/prawo
- Przycisk ECO SENSOR
- Przycisk SELF CLEAN
- Przycisk TIME ON
- Przycisk TIME OFF
- Przycisk LOCK
- Przycisk LIGHT
- Przycisk RESET
- Przycisk CONFIRM/CANCEL
- Przycisk EXTRA FUNCTION
- Przycisk SWING góra/dół
- Przycisk FAN(WENTYLATOR)

- Przycisk SLEEP
- Przycisk TURBO
- Przycisk HEALTH AIRFLOW
- Przycisk ON/OFF

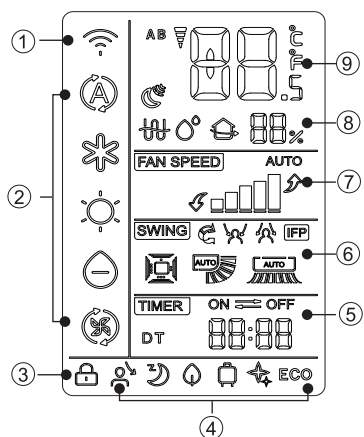

- Ekran Wi-Fi
- Ekran trybu pracy
- Ekran blokady
- Ekran funkcji dodatkowych
- Ekran TIMER
- Ekran SWING góra/dół lewo/prawo
- Ekran Prędkość wentylatora
- Ekran funkcji dodatkowych
- Ekran temperatury

Urządzenie zewnętrzne

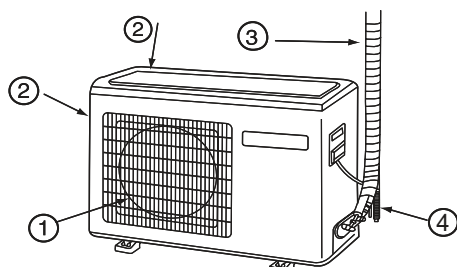

- WYLOT POWIETRZA
- WLOT POWIETRZA
- RUROCIĄGI I PRZEWODY ELEKTRYCZNE
- PRZEWÓD ODPROWADZAJĄCY SKROPLINY

Powyższy rysunek jest poglądowy - pokazuje uproszczony wygląd agregatu.

UWAGA:

Aby wyciągnąć sygnał Wi-Fi, należy odłączyć urządzenie od źródła zasilania, a następnie ponownie podłączyć, aby była widoczna sieć Wi-Fi. Można również odpiąć moduł Wi-Fi znajdujący się w klimatyzatorze i podpiąć go ponownie. Dodatkowo, należy przytrzymać przycisk ON/OFF na pilocie przez 5 sekund.

Obsługa

Ustawienie godziny na pilocie

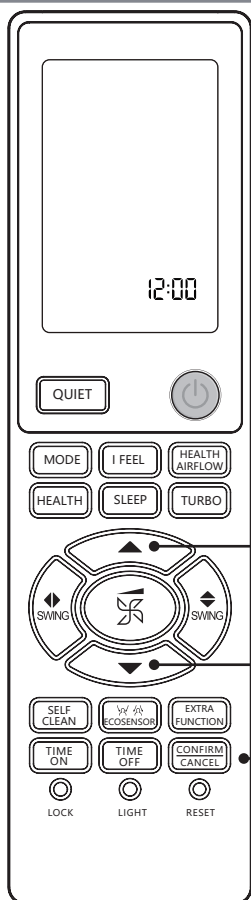

1. Włóż baterie lub naciśnij przycisk "RESET"



2. Naciśnąć "▲" lub "▼" aby ustawić prawidłową godzinę



Każde naciśnięcie dodaje lub odejmuje 1min. Dłuższe przytrzymanie przycisku powoduje szybszą zmianę czasu.



3. Po potwierdzeniu godziny naciśnąć "CONFIRM".



Wskazówka:

Odległość między pilotem a klimatyzatorem nie powinna być większa niż 7m.

Ekran na pilocie z niewyraźnymi ikonkami albo bez nich świadczy o zużyciu baterii. Należy wymienić baterie.

UWAGA:

Przy planowanej dłuższej przerwie w użytkowaniu klimatyzatora, wyjąć baterie.

LOCK/LIGHT/RESET/EXTRA FUNCTION

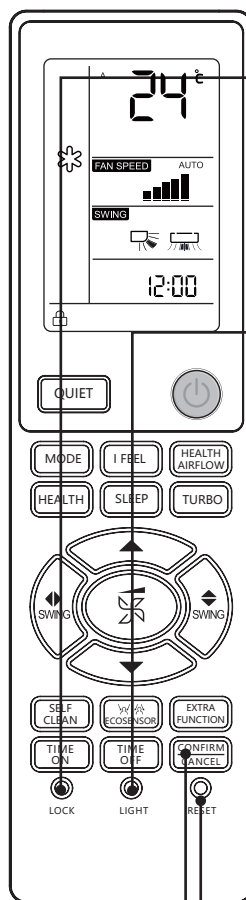

1. Przycisk LOCK



Służy do blokowania przycisków i wyświetlacza klimatyzatora.

2. Przycisk LIGHT



Włączanie i wyłączanie wyświetlacza

Naciśnij przycisk LIGHT

10 razy w ciągu 5 sekund, aby wyświetlić tylko ustawioną temperaturę. Jeśli działanie się powiodło, jednostka wewnętrzna wyda 3 sygnały dźwiękowe. Naciśnij przycisk wskaźnika jeszcze 10 razy w ciągu 5 sekund, aby powrócić do wyświetlania temperatury otoczenia. Domyślnie jednostka wewnętrzna wyświetla temperaturę otoczenia. Ustawiona temperatura będzie wyświetlana tylko przez kilka sekund po ustawieniu temperatury za pomocą pilota.

3. Przycisk RESET



Naciśnij ten przycisk, aby zresetować pilota, jeśli pilot nie działa prawidłowo.

4. Przycisk EXTRA FUNCTION



Funkcje: Wybór jednostki A-B → podtrzymywanie 10°C (w trybie grzania - HEAT) → °F / °C

Obsługa

Tryb AUTO (Automatyczny), COOL (Chłodzenie), HEAT (Grzanie), DRY (Osuszanie) i FAN (Wentylator)

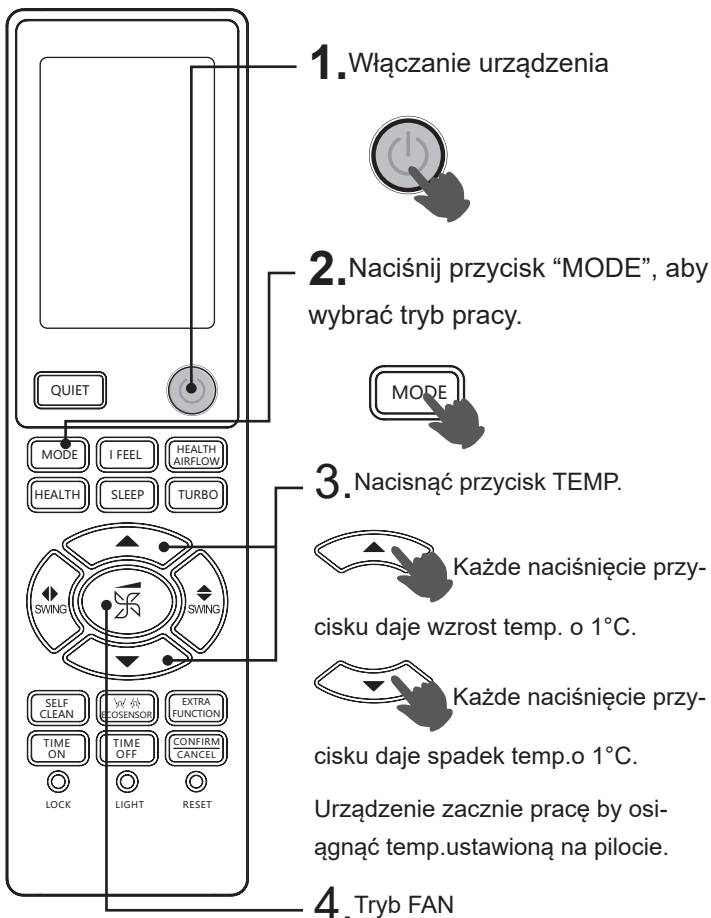

Każde naciśnięcie powyższego przycisku powoduje zmianę nastawy:

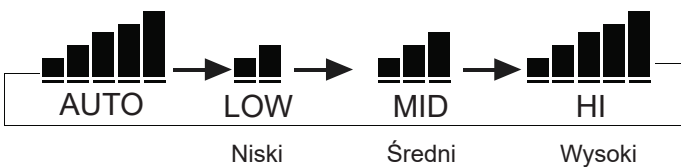

Urządzenie będzie pracowało na wybranych obrotach wentylatora.

Tryb pracy	Uwaga
AUTO Automatyczny	W trybie AUTO klimatyzator automatycznie wybierze tryb chłodzenia COOL lub grzanie HEAT w zależności od temperatury pomieszczenia. W przypadku ustawienia wentylatora FAN na tryb AUTO klimatyzator automatycznie dostosuje prędkość wentylatora do temperatury pomieszczenia.
COOL Chłodzenie	Tryb chłodzenia. Nastawa od 16 do 30 stopni Celsjusza.
DRY Osuszanie	W trybie osuszania DRY, możliwe jest usuwanie wilgoci z pomieszczenia. Funkcję uruchamia się z poziomu sterownika lub Aplikacji Wi-Fi hOn.
HEAT Grzanie	W trybie grzania HEAT, ciepłe powietrze będzie dostarczane po uruchomieniu sprężarki - około 2-3 minut po włączeniu funkcji. W przypadku ustawienia trybu wentylatora na tryb AUTO klimatyzator automatycznie dostosuje prędkość wentylatora do temperatury pomieszczenia.
FAN Wentylator	W trybie FAN, uruchamiany jest sam wentylator klimatyzatora. Nie jest dostarczane zimne lub ciepłe powietrze z klimatyzatora.

• Przy każdym naciśnięciu przycisku trybu możemy wybrać kolejne funkcje:

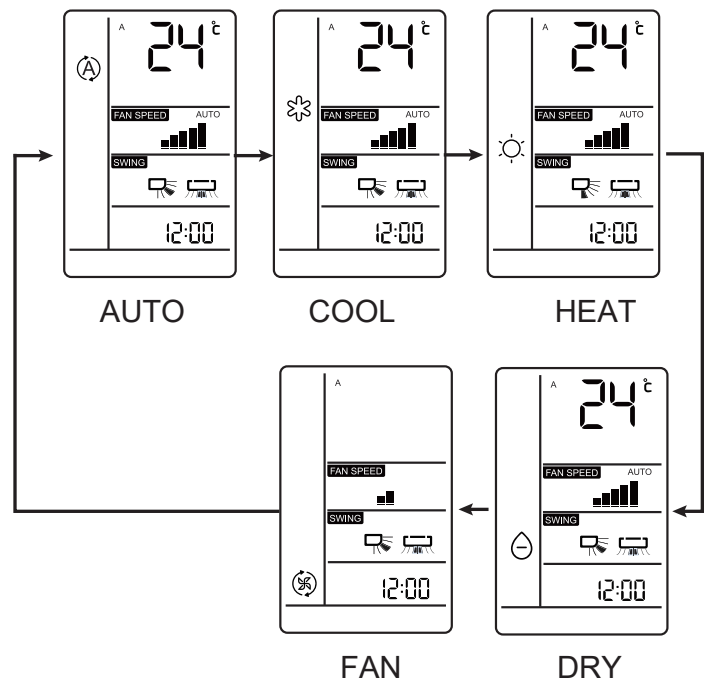

Obsługa

Tryb HEALTH

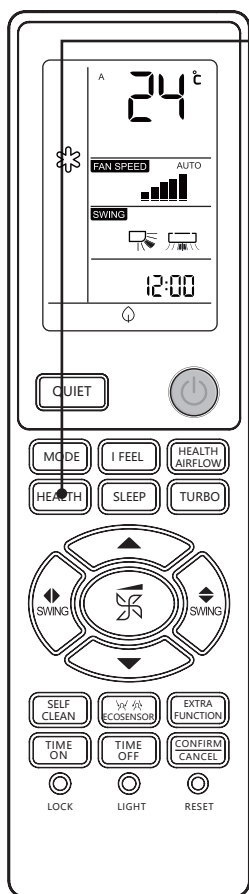

HEALTH Nacisnąć przycisk HEALTH

1. Po naciśnięciu, wyświetla się .
2. Kolejne naciśnięcie przycisku wyłącza funkcję.

Funkcja Sterylizacji UV-C lub UV-C PRO:

(UV-C w FLEXIS Plus)

Wykorzystuje pasmo C z najsukuteczniejszym efektem sterylizacji w promieniowaniu ultrafioletowym, aby usunąć szkodliwe mikroorganizmy, takie jak bakterie w powietrzu.

(UV-C PRO w EXPERT Plus)

Wbudowana w klimatyzator lampa LED o długości 40 mm generuje krótkofalowe promieniowanie typu UV-C oraz VUV.

Tryb I FEEL

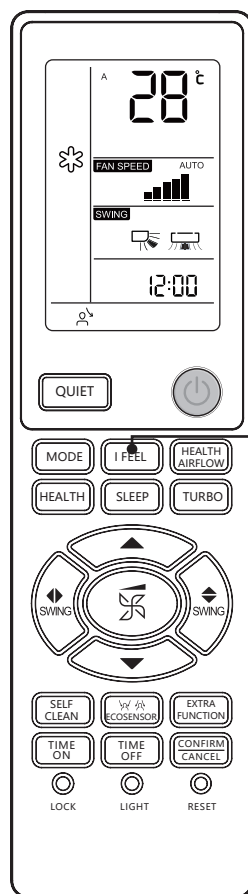

I FEEL Nacisnąć przycisk I FEEL

1. Działa wyłącznie w trybie grzania chłodzenia/AUTO.
2. Umieść pilot bezprzewodowy w pobliżu klimatyzatora. Naciśnij przycisk **I FEEL**, na pilocie pojawi się ikonka .
3. Pilot bezprzewodowy wysyła dane odnośnie temperatury do klimatyzatora co 3 minuty. Klimatyzator pracuje na podstawie odczytu temperatury z pilota bezprzewodowego.
4. Wyłączysz funkcję "I FEEL" przerywając zasilanie lub gdy naciśniesz ponownie "I FEEL" albo kiedy zmienisz tryb pracy.

Wskazówka:

1. Zaleca się włączenie funkcji Sterylizacji na 1-2 godziny w ciągu jednego dnia, dłuższy czas wpłynie na żywotność lampy.
2. Nie patrz bezpośrednio na lampę ani nie dotykaj jej ręką, gdy włączona jest funkcja.
3. Po włączeniu funkcji, w pobliżu zaciągu klimatyzacji może pojawić się niebieskie światło.
4. Lampa uruchomi się po uruchomieniu wentylatora w klimatyzatorze i włączeniu funkcji HEALTH.

Obsługa

Tryb SLEEP - tryb nocny

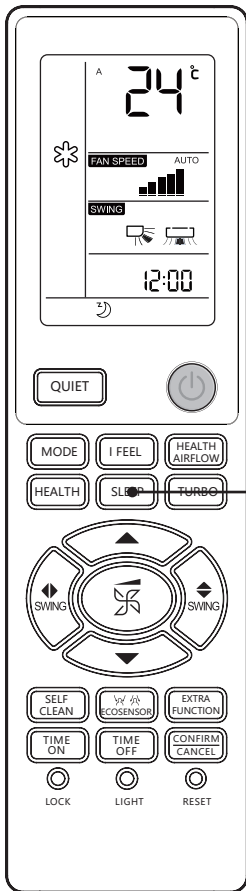

Aby uruchomić funkcję naciśnij przycisk SLEEP.

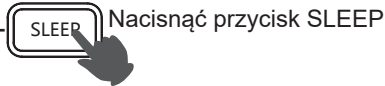

Tryb działania

1. W trybie COOL, DRY

Po 1 godzinie po uruchomieniu trybu SLEEP, temp. wzrośnie o 1°C powyżej ustawionej wartości. Po kolejnych godzinach, temp. wciąż będzie rosła o 1°C. Urządzenie będzie tak działać przez 6 godzin, po czym zatrzyma się. Temperatura będzie wyższa od ustawionej, więc w pomieszczeniu nie będzie za zimno na sen.

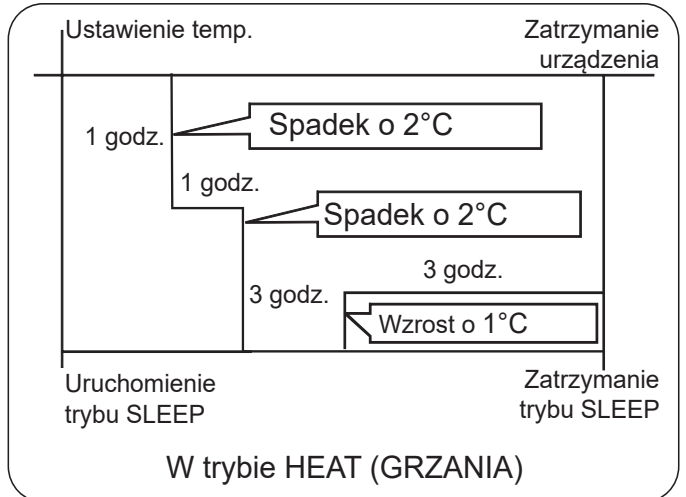

3. W trybie AUTO

Urządzenie działa w zależności od wybranego trybu pracy/temperatury zadanej i temperatury w pomieszczeniu.

4. W trybie FAN

Funkcja SLEEP nie jest dostępna.

5. Jeśli ustawiono funkcję SLEEP to działa ona 8 godz. i nie można regulować czasu trwania tego trybu. Ustawienie funkcji TIMER, uniemożliwia ustawienie funkcji trybu SLEEP.

Funkcja autorestart po ponownym załączeniu zasilania

Przy pierwszym uruchomieniu urządzenia, sprężarka zacznie działać po 3 minutach. Natomiast po ponownym załączeniu zasilania, urządzenie automatycznie wznowia pracę, a po 3 minutach włącza się także sprężarka.

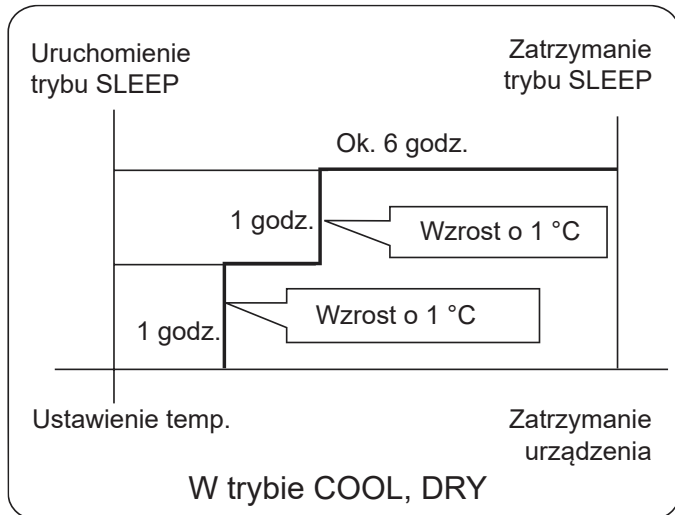

2. W trybie HEAT

Po 1 godzinie od uruchomienia trybu SLEEP, temp. wzrośnie o 2°C powyżej ustawionej wartości. Po kolejnych godzinach, temp. wciąż będzie rosła o 2°C. Po kolejnych 3 godzinach, temp. będzie rosła o 1°C.

Urządzenie będzie działało jeszcze 3 godziny, po czym zatrzyma się. Temperatura będzie niższa od ustawionej, więc w pomieszczeniu nie będzie za ciepło na sen.

Obsługa

Tryb HEALTH AIRFLOW



Wskazówka:

1. Nie można ręcznie sterować żaluzjami klimatyzatora. Jeśli regulacja nie będzie prawidłowa należy zresetować pilot/urządzenie.
2. Po kolejnym załączeniu zasilania, klimatyzator będzie pracował w poprzednio zadanym trybie.

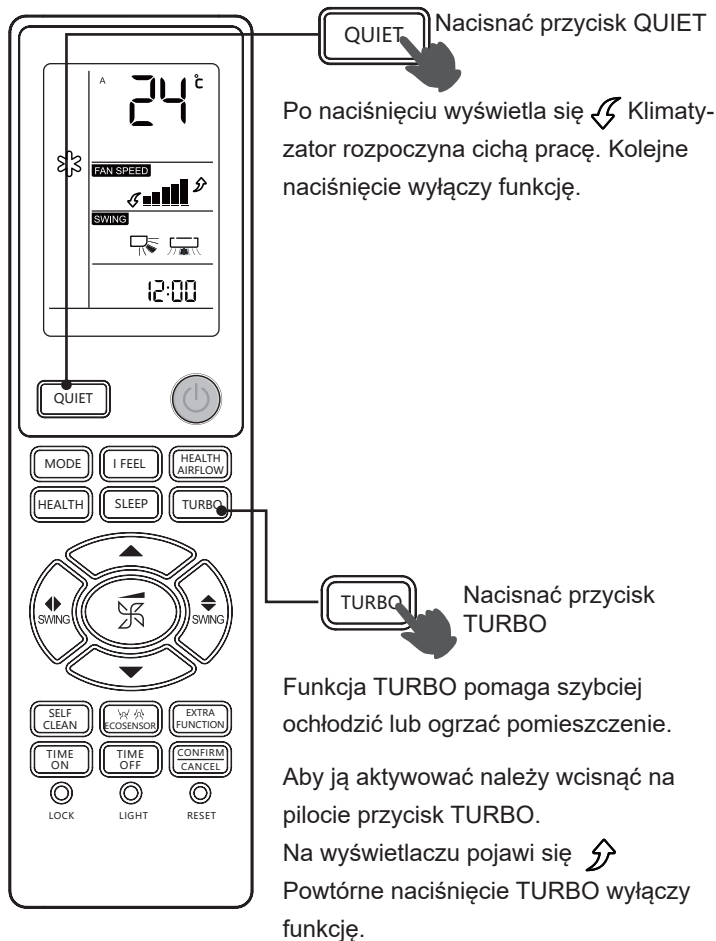

Tryb QUIET/TURBO



Prędkość wentylatora jest najwyższa podczas pracy w trybie wysokim.

Prędkość wentylatora jest najwolniejsza podczas pracy w trybie cichym.

UWAGA:

1. Po ustawieniu funkcji zdrowego nadmuchu, zostanie ustalone położenie żaluzji.
2. Przy grzaniu lepiej jest wybrać .
3. A przy chłodzeniu, lepiej jest wybrać .
4. Przy chłodzeniu i osuszaniu, jeśli klimatyzator będzie długo eksploatowany w warunkach wysokiej wilgotności, na żaluzjach może skraplać się woda.

UWAGA:

Załączenie funkcji TURBO w trybie chłodzenia COOL spowoduje nierównomierny rozkład temperatury w pomieszczeniu. Utrzymywanie przez dłuższy czas pracy cichej (QUIET) skutkuje odczuwaniem temperatury jako niezbyt niskiej.

Obsługa

Tryb SWING

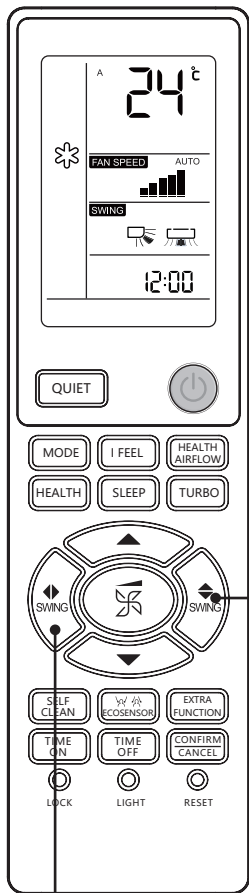

1. Przepływ powietrza góra-dół



Każde naciśnięcie przycisku powoduje wyświetlenie się kierunku przepływu powietrza, odpowiednio do trybu pracy:

COOL/DRY/FAN:



HEAT:



AUTO:



Stan wyjściowy

2. Przepływ powietrza lewo-prawo



Kolejne naciśnięcia przycisku spowodują, że pilot pokaże:

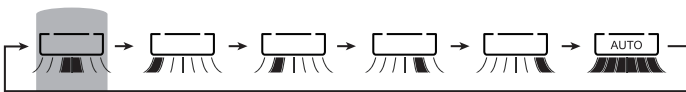

Stan wyjściowy

UWAGA:

1. W warunkach wysokiej wilgotności, na żaluzjach może skraplać się woda.
2. Nie zaleca się długiego utrzymywania pozycji żaluzji w najniższej pozycji w trybie COOL lub DRY, ponieważ może skraplać się woda.
3. W trybie COOL najlepiej ustawiać żaluzję w najwyższej pozycji.

Tryb SELF-CLEAN

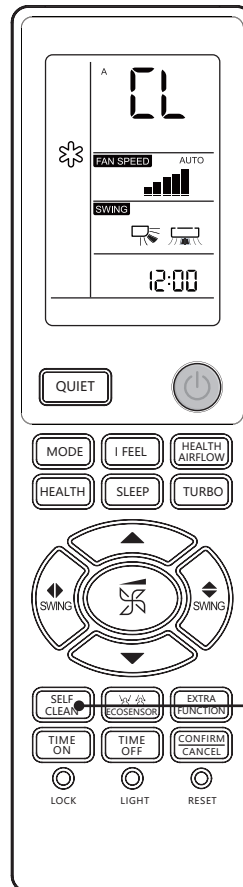

Opis funkcji:

Oczyszczanie parownika z zanieczyszczeń i usuwanie bakterii.



Należy nacisnąć przycisk SELF CLEAN. Napis „CL” wyświetli się na panelu jednostki wewnętrznej oraz na pilocie. Maksymalny czas trwania nie przekracza 21 minut. Funkcja wyłączy się automatycznie z dwukrotnym sygnałem, następnie jednostka powróci do poprzedniego trybu pracy. Podczas działania funkcji SELF CLEAN, wielokrotne przyciskanie przycisku nie przyniesie rezultatu. Aby wyłączyć funkcję należy przycisnąć przycisk ON/OFF lub przełączyć klimatyzator na inny tryb.

UWAGA:

1. Funkcja nie działa w trybie TIMER/SLEEP.
2. W czasie działania tej funkcji strumień powietrza zmniejsza się, ochładza lub całkowicie zanika.
3. Wydawanie przez jednostkę dźwięków przypominających reakcję na wysoką lub niską temperaturę jest normalne.
4. Czas wyświetlania napisu „CL” na pilocie może się różnić od wyświetlania na jednostce.
5. W przypadku ujemnej temperatury zewnętrznej podczas działania funkcji może pojawić się kod błędu „F25”, stanowiącego standardowe zabezpieczenie. Należy odłączyć zasilanie i uruchomić ponownie po upływie 10 sekund.
6. Optymalne warunki do zastosowania funkcji: temperatura 20°C~27°C oraz wilgotność 35%~60% w pomieszczeniu, 25°C~38°C na zewnątrz.
7. Zamarzanie jest utrudnione przy niskiej wilgotności powietrza (<20%). Przy wysokiej wilgotności powietrza (>70%) kondensacja wody może wzrosnąć, przez co powstaje mniej szronu.

Obsługa

Tryb ECO SENSOR

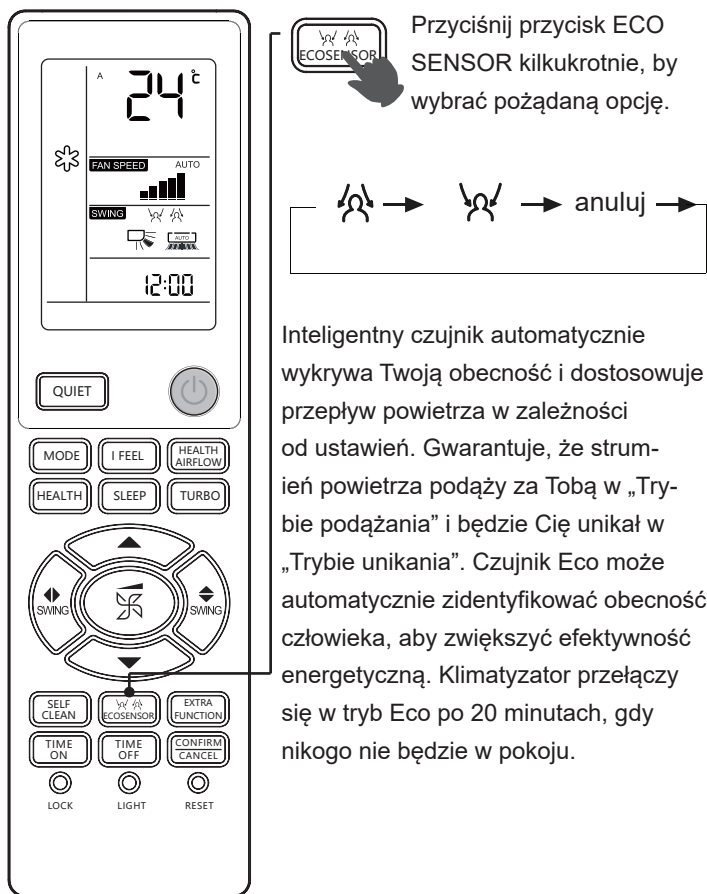

Tryb TIMER

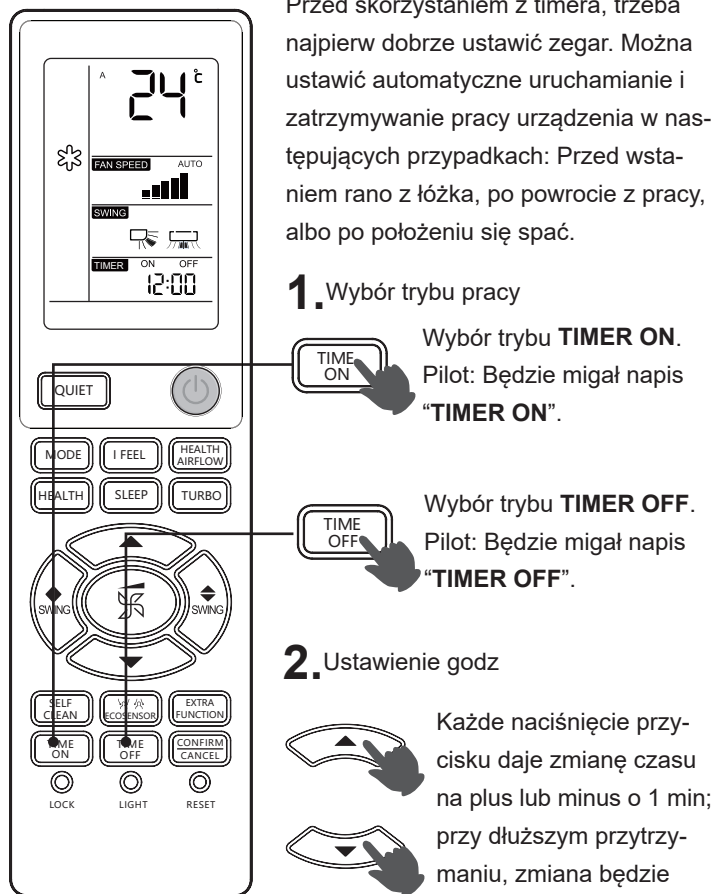

lować w układzie 24 godz.

3. Potwierdzenie ustawienia

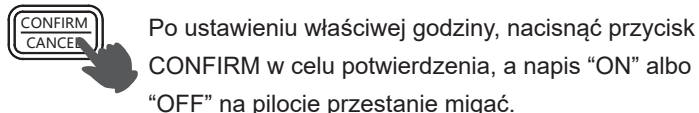

4. Anulowanie ustawienia zegara

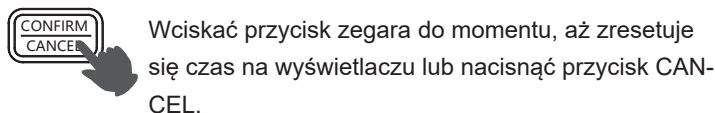

UWAGA:

Czujnik ruchu służy wykrywaniu zmian w falach podczerwonych emitowanych przez ludzkie ciało. W następujących okolicznościach odczytu czujnika mogą być zaburzone:

1. Wysoka temperatura w pomieszczeniu, gdy temperatura otoczenia jest bliska temperatury ciała.
2. Szybkość ruchów przekraczająca zakres czujnika.
3. Ruchy zwierząt lub przedmiotów (np. zasłony) spowodowane podmuchami wiatru.
4. Obiekty poruszające się poza zasięgiem czujnika.
5. Jednostka zamontowana zbyt blisko od ściany.
6. Bezpośrednie silne światło słoneczne.
7. Klimatyzator działa w pomieszczeniu, w którym temperatura otoczenia ulega gwałtownym zmianom.

Jeśli osoba znajduje się w punkcie przecięcia dwóch lub trzech strumieni nawiewanego powietrza, powietrze będzie nawiewane do dwóch obszarów kolejno lub przewiewane automatycznie.

UWAGA:

Po wymianie baterii lub awarii zasilania należy ustawić czas na nowo.

Obsługa

Opis funkcji Wi-Fi

Schemat architektury systemu

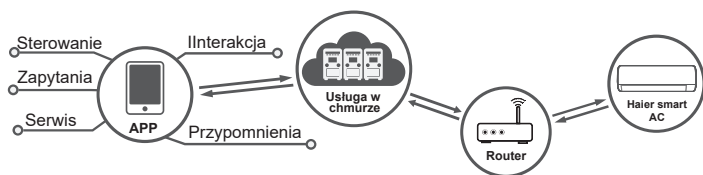

Sterowanie

Potrzebujesz telefonu komórkowego typu Smartfon i routera Wi-Fi. Telefon komórkowy musi mieć zainstalowany system IOS lub Android.

 System IOS
wymaga wersji IOS9.0 lub wyższej

 System Android
wymaga wersji Android 5.0 lub wyższej

Sposób konfiguracji

Zeskanuj poniższy kod QR, aby pobrać APLIKACJĘ „hOn”.

Inne opcje pobierania: Znajdź APLIKACJĘ „hOn”:

- App Store (IOS)
- Google Play (Android)
- Huawei AppGallery (Android)

Gdy już pobierzesz aplikację, zarejestruj się, podłącz klimatyzator i skorzystaj z funkcji hOn do zarządzania urządzeniem. Więcej informacji na temat rejestracji, podłączania urządzenia i innych operacji oraz instrukcję znajdziesz na stronie www.haier-ac.pl w materiałach do pobrania.

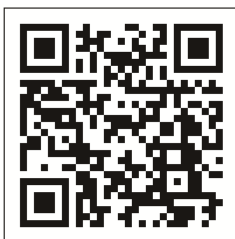

Tryb awaryjny/testowy

Tryb awaryjny:

- Używaj jedynie w sytuacji nieprawidłowego działania pilota lub jego zgubienia; w trybie awaryjnym klimatyzator może pracować w trybie AUTO przez dłuższą chwilę.
- Uruchomienie trybu awaryjnego sygnalizuje pojedynczy sygnał dźwiękowy.
- Jeśli włączono urządzenie po raz pierwszy i uruchomiono tryb awaryjny, urządzenie pracuje w następujących trybach :

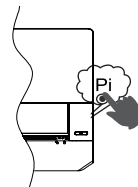

Temperatura pokojowa	Ustawiona temperatura	Tryb zegara	Prędkość wentylatora	Tryb pracy
Powyżej 24 °C	24 °C	Nie	AUTO	COOL
Poniżej 24 °C	24 °C	Nie	AUTO	HEAT

- Brak możliwości zmiany ustawień temperatury i prędkości wentylatora. Ponadto brak możliwości włączenia trybu zegara TIMER i osuszania DRY.

Tryb testowy:

Tryb testowy uruchamia się tak samo jak awaryjny.

- Tryb można uruchomić jedynie wtedy, gdy temperatura pomieszczenia spadła poniżej 16°C. Nie należy używać go do normalnej pracy.
- Tryb testowy uruchamia się wciśnięciem włącznika przez ponad 5 s, co sygnalizuje podwójny sygnał dźwiękowy. Następnie należy puścić przycisk i urządzenie przejdzie w tryb chłodzenia przy wysokiej (HI) prędkości nawiewu.

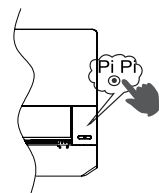

Obsługa

Tryb 56°C STERI CLEAN

Funkcją Steri Clean 56°C można sterować za pomocą aplikacji hOn.

I etap: SELF CLEAN w celu usunięcia zanieczyszczeń (zamraża parownik wilgocią zawartą w powietrzu i usuwa brud podczas topnienia. Hydrofilowa powłoka aluminiowa z mniejszym kątem ($\alpha \approx 5^\circ$) pomaga zwiększyć wydajność odprowadzania wody).

II etap: sterylizacja w wysokiej temperaturze 56 °C (wykorzystuje inteligentne monitorowanie temperatury i technologię kontroli częstotliwości w celu dostosowania pracy sprężarki, dzięki czemu utrzymujemy wysoką temperaturę parownika przez ponad 30 minut, aby zabić bakterie i wirusy wewnątrz klimatyzatora).

III etap: Szybkie chłodzenie parownika w celu zwiększenia wydajności sterylizacji. Powierzchnia pokryta jest nanocząsteczkami srebra, których skuteczność antybakteryjna sięga 99%.

Wskazówka:

1. Cały proces trwa 60-80 minut.
2. Gorące powietrze może wydostawać się podczas procesu, w momencie kiedy parownik podgrzewany jest do 56 stopni Celsjusza.
3. Funkcja może powodować zmiany temperatur powietrza w pomieszczeniu.
4. Gdy temperatura na zewnątrz przekracza 36 stopni Celsjusza, funkcja nie będzie działać. Zamiast tego włączy się funkcja SELF CLEAN.

Instalacja baterii

1

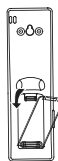

Wysunąć klapkę;

2

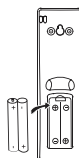

Umieścić 2 baterie AAA (R-03) jak na ilustracji. Należy upewnić się, że baterie są umieszczone prawidłowo względem ładunku „+”/„-”;

3



Włożyć baterie i wsunąć klapkę.

ZGODNOŚĆ MODELI Z NORMAMI UNII EUROPEJSKIEJ

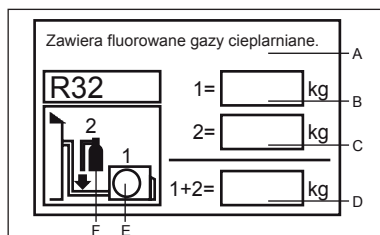

Niniejszy produkt zawiera fluorowane gazy cieplarniane.
Nie uwalniać do atmosfery.

Typ czynnika chłodniczego: R32

Wartość GWP*: 675

GWP = potencjał tworzenia efektu cieplarnianego

Należy wypełnić nieusuwalnym tuszem

- 1 fabryczny załadunek czynnika chłodniczego do produktu
- 2 dodatkową ilość czynnika chłodniczego dodaną podczas instalowania klimatyzatora
- 1+2 łączną ilość czynnika chłodniczego podaną na etykiecie dołączonej do produktu.

Etykietę należy przykleić w bliskiej odległości od zasilania produktu (np. wewnątrz osłony zaworów).

A zawiera fluorowane gazy cieplarniane

B fabryczne napełnienie czynnikiem chłodniczym: zob. tabliczka znamionowa urządzenia

C dodatkowa ilość czynnika chłodniczego dodana podczas instalowania klimatyzatora

D całkowite napełnienie klimatyzatora

E urządzenie zewnętrzne

F butla z czynnikiem chłodniczym i przewód do napełniania

WAŻNE INFORMACJE DOTYCZĄCE CZYNNIKA CHŁODNICZEGO

Klimat: T1 Napięcie: 230V

CE

Wszystkie produkty są zgodne z następującymi przepisami europejskimi:

- 2014/53/EU(RED)
- 2014/517/EU(F-GAS)
- 2009/125/EC(ENERGY)
- 2010/30/EU(ENERGY)
- 2006/1907/EC(REACH)

RoHS

Te produkty spełniają wymogi Dyrektywy 2011/65/EU Parlamentu Europejskiego i Rady w sprawie ograniczenia stosowania niektórych niebezpiecznych substancji w sprzęcie elektrycznym i elektronicznym (Dyrektywa RoHS).

WEEE

Zgodnie z postanowieniami dyrektywy Parlamentu Europejskiego i Rady 2012/19/UE, niniejszym informujemy użytkowników o wymogu utylizacji zużytego sprzętu elektrycznego i elektronicznego.

WYMOGI DOTYCZĄCE USUWANIA ODPADÓW:



Na produkcie znajduje się ten symbol. Oznacza to, że urządzenie elektryczne i elektroniczne nie powinny być wrzucane do pojemnika wraz z niesegregowanymi odpadami z gospodarstwa domowego.

Nie należy próbować samodzielnie demontować systemu: demontaż systemu klimatyzacyjnego, odzyskiwanie czynnika chłodniczego, oleju lub innych części, może być wykonany wyłącznie przez wykwalifikowany personel, zgodnie z odpowiednimi lokalnymi i krajowymi przepisami prawnymi. W celu serwisowania, demontażu i utylizacji klimatyzatorów należy użyć specjalistycznego sprzętu. Zapewniając prawidłową utylizację urządzenia, użytkownicy przyczyniają się do ograniczenia ryzyka wystąpienia potencjalnych zagrożeń dla środowiska i ludzkiego zdrowia.

Aby uzyskać więcej informacji, należy skontaktować się z instalatorem lub organami władz lokalnych. Baterie znajdujące się w pilocie należy usunąć i utylizować oddzielnie, zgodnie z odpowiednimi lokalnymi i krajowymi przepisami prawnymi.

Wi-Fi

- maksymalna moc transmisji bezprzewodowej (20dBm)
- zakres częstotliwości transmisji bezprzewodowej (2400-2483,5 GHz)

Montaż jednostki wewnętrznej

Narzędzia konieczne do montażu

- Wkrętarka
- Obcęgi
- Brzeszczot do metalu
- Wiertło ze świdrem rdzeniowym
- Klucz szczękowy jednostronny (17, 19 i 26 mm)
- Wykrywacz wycieku gazu lub roztwór mydła w wodzie
- Klucz dynamometryczny (17 mm, 22 mm, 26 mm)
- Obcinak do rur
- Obcinak do rur
- Narzędzie do rozszerzania rur
- Nóż
- Miarka
- Rozwiertak

Wybór miejsca do montażu

- Miejsce odporne i wytrzymałe, bez wibracji, gdzie korpus urządzenia będzie odpowiednio wsparty.
- Miejsce z daleka od źródeł ciepła lub pary, gdzie otwory wylotowe i wlotowe nie będą blokowane.
- Miejsce łatwe w osuszaniu, gdzie rury będzie można podłączyć do jednostki zewnętrznej.
- Miejsce, gdzie powietrze można rozprawać po całości pomieszczenia.
- Miejsce, gdzie niedaleko znajduje się źródło prądu z odpowiednią przestrzenią wokół.
- Miejsce w odległości 1m od odbiorników telewizyjnych, radiowych, urządzeń bezprzewodowych i świetlówek.
- W sytuacji zamontowania pilota do ściany miejsce, gdzie jednostka wewnętrzna będzie odbierać sygnały z pilota, gdy palą się świetlówki.

Źródło prądu

- Przed podłączeniem urządzenia do źródła prądu należy sprawdzić napięcie.
- Napięcie prądu musi odpowiadać informacjom na tabliczce.
- Wymagany wyłączny obwód oddziały zasilania.
- Zasilanie powinno znajdować się w takiej odległości, aby sięgał do niego kabel. Zabrania się wydłużać kabel tnąc go na kawałki.

Rysunek montażu jednostki wewnętrznej

Model ten zawiera czynnik chłodniczy HFC R32.

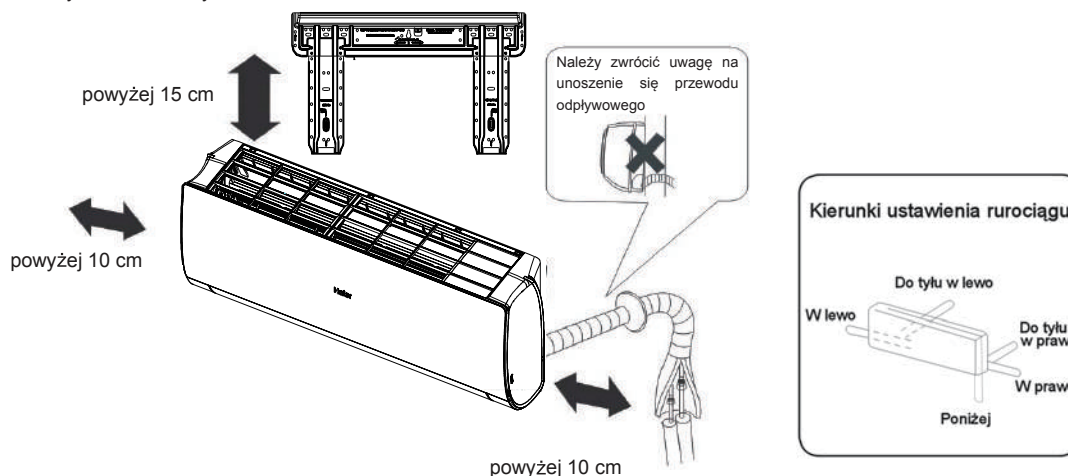

W przypadku korzystania z rury odpływowej po lewej stronie, upewnij się, że otwór nie jest zablokowany.

Odległość między jednostką wewnętrzną a podłogą powinna wynosić co najmniej 2 m. Powyższe rysunki zamieszczono jedynie informacyjnie mogą one nie odpowiadać w pełni zakupionemu modelowi produktu.

Montaż jednostki wewnętrznej

1 Mocowanie płyty montażowej i pozycja otworu w ścianie

Gdy najpierw zamocowano płytę montażową

- Przeprowadzić odpowiednie poziomicowanie płyty montażowej do zamocowania do ściany w oparciu o sąsiadujące kolumny lub nadproża, a następnie zamocować płytę tymczasowo jednym stalowym gwoździem.
- Upewnić się ponownie co do odpowiedniego wypoziomicowania płyty zawieszając linkę z odważnikiem z środka płyty, a następnie zamocować dobrze płytę dołączonymi gwoździami stalowymi.
- Znaleźć lokalizację otworu A/C za pomocą miarki.

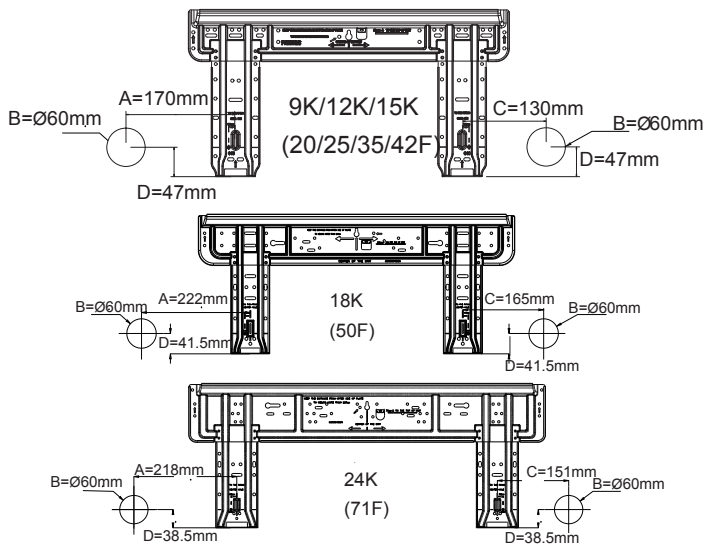

Gdy płytę montażową zamocowano do bocznej belki i nadproża

- Zamocować do belki bocznej i nadproża szynę mocowań, niedołączoną do zestawu, a następnie dokręcić płytę do szyny.
- Aby odnaleźć pozycję otworu A, należy zapoznać się z sekcją powyżej.

2 Wykonanie otworu w ścianie i dopasowanie osłony ma otwór rury

- Zrobić otwór o średnicy 60 mm, lekko opadający do zewnątrz ściany.
- Zamocować osłonę otworu rury i zaszpaczlować po montażu

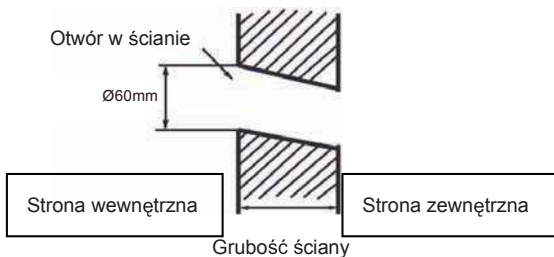

(Przekrój otworu w ścianie)  Rura do rurociągu

3 Instalacja jednostki wewnętrznej

Rysunek rury

[Rurociąg do tyłu]

- Pociągnąć rurę i wąż odpływowy, a następnie przymocować je za pomocą taśmy.

- W przypadku lewostronnego montażu rurociągu z ukierunkowaniem do tyłu, należy wygiąć rury zgodnie z kierunkiem położenia rurociągu do oznaczenia w postaci otworu dla montażu lewostronnego, co jest zaznaczone na materiale izolacyjnym.

- Wąż odpływowy umieścić w szczelinie materiału izolacyjnego jednostki wewnętrznej.
 - Umieścić wewnętrzno/zewnętrzny kabel elektryczny z tylnej strony jednostki wewnętrznej i wyciągnąć go z przodu, a następnie podłączyć.
 - Przód uszczelki kołnierzej posmarować warstwą oleju chłodniczego i połączyć rury.
- Miejsce łączenia ściśle okryć materiałem izolacyjnym i dobrze umocować za pomocą taśmy klejącej.



- Wewnętrzno/zewnętrzny kabel elektryczny i wąż odprowadzający skropliny muszą być połączone z instalacją chłodniczą za pomocą taśmy ochronnej. [Rurociąg ustawiony w innym kierunku]

- Za pomocą obcęgow odciąć zaślepkę odpowiednią dla wybranego typu montażu, a następnie wygiąć rury zgodnie z kierunkiem położenia rurociągu do oznaczenia w postaci otworu ściennego. Podczas wyginania należy uważać, żeby nie połamać rur.
- Najpierw podłączyć wewnętrzno/zewnętrzny kabel elektryczny, a następnie wyciągnąć podłączony do izolacji, a zwłaszcza część podłączenia.

Mocowanie korpusu jednostki wewnętrznej

- Zawiesić pewnie jednostkę wewnętrzną na górnych wycięciach płyty montażowej. Poruszać korpusem urządzenia w obie strony, aby sprawdzić jego bezpieczne zamocowanie.
- Aby zamocować korpus na płycie montażowej, urządzenie należy podnieść od spodu na ukos, a następnie umieścić je w pozycji poziomej.

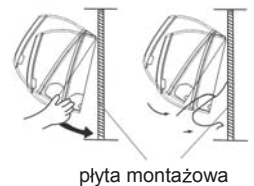

płyta montażowa

Zdejmowanie korpusu jednostki wewnętrznej

- Aby zdjąć jednostkę wewnętrzną, należy rękami unieść korpus, aby zszedł z zaczepu, a następnie podnieść od spodu i wysunąć na zewnątrz, aż do momentu zdjęcia go z płyty montażowej.

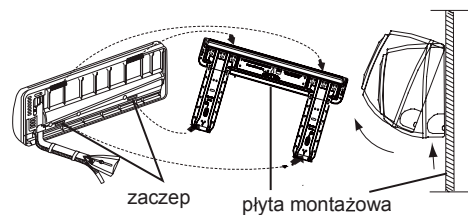

4 Podłączenie wewnętrzno/zewnętrznego kabla elektrycznego

Usuwanie osłony z przewodu

- Usunąć osłonę z przyłącza po w prawym dolnym rogu jednostki wewnętrznej, a następnie zdjąć osłonę przewodu, odkręcając śruby.

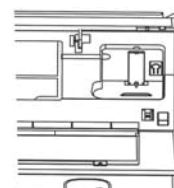

Podłączenie kabla po zamontowaniu jednostki wewnętrznej

- Z zewnętrznej strony pomieszczenia umieścić kabel po lewej stronie otworu w ścianie, w którym już znajduje się rura.
- Wyciągnąć kabel z przodu i podłączyć go, tworząc pętlę.

Podłączenie kabla przed zamontowaniem jednostki wewnętrznej

- Umieścić kabel z tylnej strony jednostki, a następnie przeciągnąć do przodu.
 - Poluzować śruby i umieścić całkowicie końcówki kabla w skrzynce przyłącza, a następnie przykręcić śruby.
- Lekko pociągnąć kabel, aby się upewnić, czy został właściwie umieszczony i przykręcony.
- Po podłączeniu nie wolno zapomnieć o umocowaniu podłączonego kabla za pomocą osłony izolacyjnej.

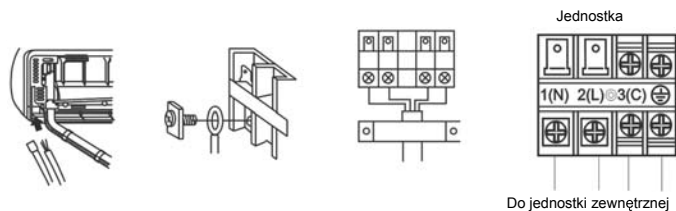

Uwaga:

Podczas podłączania kabla należy dokładnie upewnić się co do numeru przyłącza w jednostce wewnętrznej i zewnętrznej. Jeżeli okablowanie nie jest właściwe, nie można przeprowadzić odpowiednich czynności, gdyż może to skutkować uszkodzeniem.

Podłączenie przewodów	4G 1,0 mm ²
-----------------------	------------------------

- Jeżeli przewód zasilający jest uszkodzony, musi zostać wymieniony przez producenta, autoryzowany serwis lub wykwalifikowaną osobę. Typ przewodu łączącego: H07RN-F.
- W przypadku uszkodzenia się bezpiecznika, należy wymienić go innym typu T.3.15A/250VAC do zastosowań wewnętrznych. akapit 3. Metoda okablowania powinna być zgodna z miejscowymi normami.
- Po instalacji wtyczka zasilania powinna być łatwo dostępna.
- Wyłącznik powinien być przyłączony do stałej instalacji elektrycznej. Powinien być zastosowany przełącznik pełnobiegunowy, a odległość między dwoma kontaktami nie może być mniejsza niż 3 mm.

5 Instalacja źródła zasilania

- Źródło zasilania musi być używane wyłącznie do klimatyzatora.
- W przypadku zamontowania klimatyzatora w wilgotnym miejscu, należy zainstalować wyłącznik prądu upływowego.
- W przypadku innych miejsc należy użyć wyłącznik automatyczny, najdalej jak to możliwe.

6 Cięcie i poszerzanie rur

- Rury należy ciąć obcinakiem do rur i usunąć pozostałości.
- Po zastosowaniu śruby rozszerzającej, rozszerzanie rur następuje samoczynnie.

	Narzędzie do rozszerzania rur	Konwencjonalne narzędzia rozszerzające	
	Typu ściskowego	Typu ściskowego (sztywne)	Nakrętki skrzydełkowe (imperialne)
A	0~0,5 mm	1,0~1,5 mm	1,5~2,0mm

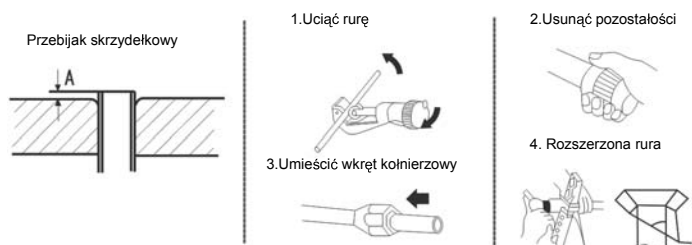

7 Odpływ

- Wąż odprowadzający skropliny powinien tworzyć lekką pochyłość ku dołowi.
- Nie należy wykonywać odpływu w sposób pokazany na poniższych rysunkach.

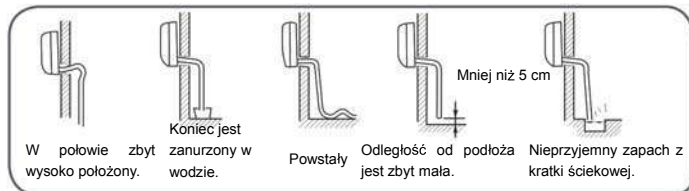

- Należy wlać wodę do kratki ściekowej jednostki wewnętrznej i upewnić się, że odpływ wody odbywa się na zewnątrz.
- W przypadku, gdy załączony wąż odprowadzający skropliny jest w pomieszczeniu, należy zastosować na całość materiał izolacyjny.

8 Odpływ

Oznaczenie kodu	Opis usterki	Analiza i diagnoza
E1	Awaria czujnika temperatury pokojowej	Uszkodzone połączenie złącza; Uszkodzony czujnik; Uszkodzona PCB;
E2	Awaria czujnika wymiany ciepła	Uszkodzone dane EEPROM; Uszkodzony EEPROM; Uszkodzona PCB;
E4	Wewnętrzna awaria EEPROM	Uszkodzone dane EEPROM; Uszkodzony EEPROM; Uszkodzona PCB;
E7	Błąd komunikacji między jednostką wewnętrzną a zewnętrzną	Błąd transmisji sygnału między jednostką wewnętrzną a zewnętrzną z powodu usterki okablowania; Uszkodzony PCB;
E14	Awaria wentylatora wewnętrznego silnika	Zatrzymanie działania z powodu uszkodzenia okablowania wewnątrz silnika wentylatora; Zatrzymanie działania z powodu uszkodzenia przewodów w silniku wentylatora; Błąd z powodu uszkodzonego PCB jednostki wewnętrznej;

9 Sprawdzenie instalacji i testowanie działania





- Po zainstalowaniu urządzenia należy wytłumaczyć użytkownikowi obsługę urządzenia poprzez tę instrukcję.

Sprawdzić następujące elementy, testując działanie urządzenia

- W kratki należy wpisać znaczek ✓
- Wyciek gazu z miejsca złączenia rur?
- Izolacja cieplna na złączeniach rur?
- Czy złącza okablowania urządzenia wewnętrznego i zewnętrznego są dokładnie podłączone do listwy?
- Czy okablowanie łączące jednostkę wewnętrzną i zewnętrzną jest stabilnie umocowane?
- Czy odprowadzanie cieczy odbywa się bezpiecznie na zewnątrz?
- Czy przewód uziemienia jest bezpiecznie podłączony?
- Czy jednostka wewnętrzna jest bezpiecznie przymocowana?
- Czy napięcie źródła zasilania stosuje się do przepisów?
- Czy występuje jakiś hałas? Czy lampa świeci normalnie?
- Czy chłodzenie i ogrzewanie (jeżeli włączona jest pompa ciepła) działają normalnie?
- Czy regulator temperatury pokojowej działa normalnie?

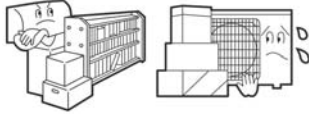
Użytkowanie i konserwacja

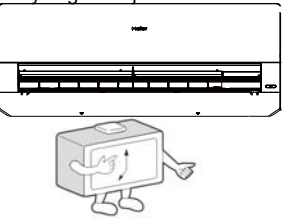
Właściwe użytkowanie klimatyzatora

<p>Nastawianie odpowiedniej temperatury w pomieszczeniu</p> 	<p>Swobodny dopływ i wylot powietrza</p> 
<p>Działanie przy zamkniętych oknach i drzwiach</p> 	<p>Efektywne wykorzystanie funkcji pracy zegarowej</p> 
<p>Wyłączenie zasilania na czas dłuższego nieużywania klimatyzatora</p> 	<p>Efektywne ustawianie kierownic powietrza</p> 

Pilot



Nie używać wody i przetrzeć suchą ścierką. Nie używać płynów do mycia ani środków chemicznych.

Obudowa



Przetrzeć miękką i suchą ścierką. Plamy usuwać naturalnie działającym detergentem rozpuszczonym w wodzie. Przed wytarciem, ścierkę wykręcić i zetrzeć detergent wilgotną ścierką.

Nie używać następujących środków czyszczących:



Nie rób Do czyszczenia urządzenia należy używać **środków** chemicznych lub ściereczek nasączonych środkami chemicznymi.

Nie używaj benzenu, rozcieńczalników do farb, proszków do polerowania lub inne rozpuszczalniki do czyszczenia urządzenia. Mogą one spowodować pęknięcie lub odkształcenie plastikowej powierzchni.

Gożąca woda powyżej 40°C (104°F) może spowodować odbarwienia i odkształcenia.

Czyszczenie filtra powietrza

1. Częściowo unieść panel
2. Otworzyć panel ręką i podeprzeć go uchwytem
3. Wyjąć filtr
4. Wyczyścić filtr
5. Zamocować filtr
6. Wyjąć uchwyt i zamknąć panel
7. Zamknąć panel

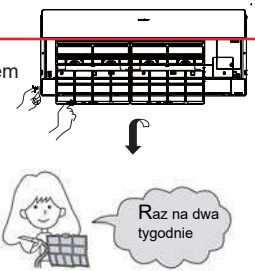

Raz na dwa tygodnie

Wymiana wkładów filtra powietrza

1. Otworzyć osłonę wlotu powietrza
Nacisnąć przycisk SMART na 5s żeby częściowo unieść panel
2. Zdemontować filtr standardowy
Lekko unieść środek filtra ponad ogranicznik i wysunąć filtr w dół.
3. Założyć nowy filtr
Nowe wkłady filtracyjne umieścić na prawej i lewej ramce filtra.

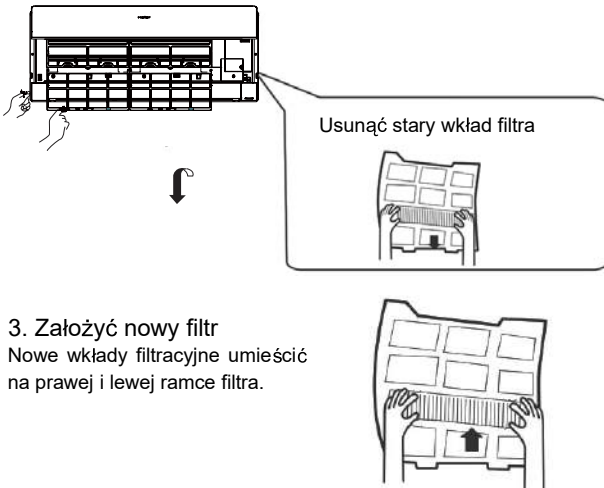

Usunąć stary wkład filtra

4. Zamontować filtr standardowy (konieczne)
5. Zamknąć osłonę wlotu powietrza.
Dłużej nacisnąć przycisk SMART, a wtedy panel automatycznie się obniży i zamknie.

UWAGA!
Biała strona filtra fotokatalicznego powinna być zwrócona na zewnątrz, a czarna ku urządzeniu. Z kolei zielona strona filtra antybakteryjnego powinna być zwrócona na zewnątrz, zaś biała do wewnątrz jednostki,

UWAGA:

- Filtr fotokataliczny zostanie naświetlony w określonym czasie. W typowych warunkach następuje to co 6 miesięcy.
- Filtr antybakteryjny może działać przez długi czas i nie ma potrzeby wymieniać go. Należy jednak co pewien czas usuwać z niego kurz odkurzaczem lub strząsając go, w przeciwnym razie pogorszy się skuteczność filtra.
- Nieużywany filtr antybakteryjny należy przechowywać w chłodnym i suchym miejscu, chroniąc go przed nasłonecznieniem, w przeciwnym razie zmniejszą się jego właściwości antyseptyczne.

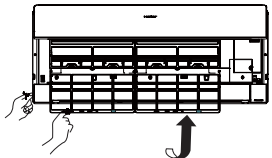

Środki ostrożności

⚠ UWAGA

Montaż urządzenia należy zlecić sprzedawcy lub serwisowi. Zabrania się samodzielnego montażu klimatyzatora, gdyż grozi to porażeniem prądem, pożarem i wyciekami wody.

⚠ UWAGA

W sytuacji wystąpienia nieprawidłowości, takich jak wypalona plama, należy natychmiast wyłączyć urządzenie i skontaktować się ze sprzedawcą.



OFF



ABSOLUTNIE
KONIECZNE

Urządzenie powinno być zasilane z oddzielnej linii zasilania z wyłącznikiem.



ABSOLUTNIE
KONIECZNE



Odpowiednio podłączyć przewód zasilający do gniazdka



ABSOLUTNIE
KONIECZNE

Zadbać o właściwe natężenie prądu



ABSOLUTNIE
KONIECZNE

1. Zabrania się wydłużania i skracania przewodu zasilającego.
2. Zabrania się montażu w miejscu możliwego wycieku gazów palnych.
3. Zabrania się wystawiania urządzenia na działania pary wodnej i oparów olejów.



ZABRONIONE

Zwijanie przewodu zasilającego zabronione.

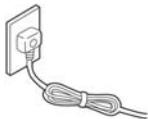

ZABRONIONE

Zadbać o nieuszkodzenie przewodu zasilającego.

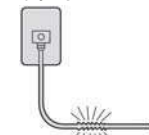

ZABRONIONE

Wkładanie przedmiotów do otworu wylotowego i wlotowego zabronione.



ZABRONIONE

Zabrania się podłączania i odłączania urządzenia od prądu przez ciągnięcie kabla.



ZABRONIONE

Zabrania się kierowania strumienia powietrza bezpośrednio na ludzi, szczególnie niemowlęta lub osoby starsze.



ZABRONIONE

Samodzielne naprawy zabronione Uziemić

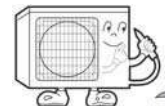
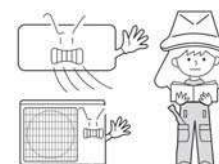

Uziemić

⚠ UWAGA

Wykorzystanie do przechowywania żywności, dzieł sztuki, urządzeń delikatnych, hodowli lub uprawy zabronione.

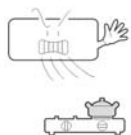

ZABRONIONE

Klimatyzowane pomieszczenie należy okresowo wietrzyć, szczególnie gdy w tym samym czasie pracuje urządzenie gazowe.



ABSOLUTNIE
KONIECZNE

Obsługa urządzenia mokrymi rękami zabroniona.

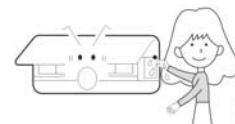

ZABRONIONE

Montaż urządzenia blisko kominka i innych urządzeń grzewczych zabroniona.



ZABRONIONE

Sprawdzić stan techniczny elementów nośnych.

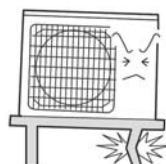

ZABRONIONE

Zabrania się wlewania wody do urządzenia w celu czyszczenia.



ZABRONIONE

Umieszczanie roślin i zwierząt na bezpośredniej drodze nawiewu powietrza zabronione.



ZABRONIONE

Umieszczanie przedmiotów i wspinanie się na urządzenie zabronione.



ZABRONIONE

Umieszczanie wazonów i naczyń z wodą na urządzeniu zabronione.





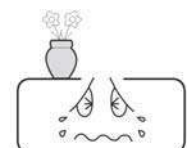

ZABRONIONE



Rozwiązywanie problemów

Przed skontaktowaniem się z serwisem należy sprawdzić listę poniżej.

	Problem	Przyczyna lub punkty kontrolne
Normalna obsługa		<ul style="list-style-type: none"> Ze względów bezpieczeństwa po zatrzymaniu urządzenie nie uruchomi się ponownie przez 3 minuty. Układ bezpieczeństwa nie pozwala na uruchomienie urządzenia przez 3 minuty od wyłączenia wtyki z gniazdka.
	Hałas	<ul style="list-style-type: none"> W trakcie pracy urządzenia i po jego zatrzymaniu mogą być słyszalne szумы i bulgot. Przez pierwsze 2-3 minuty po uruchomieniu odgłosy są bardziej zauważalne (czynnik chłodnicy krążący w systemie jest źródłem tych hałasów). W trakcie pracy urządzenie może wydawać z siebie trzaski, odgłosy towarzyszące rozszerzaniu się i kurczeniu ze względu na zmiany temperatury. Nadmierny hałas może być spowodowany przepływem powietrza przez zbyt suchy filtr powietrza. 
	Zapach	<ul style="list-style-type: none"> Powodem może być rozprzestrzenianie zapachów wydzielanych w pomieszczeniu np.: zapachu mebli, farby, papierosów
	Wilgoć lub para	<ul style="list-style-type: none"> W trybach chłodzenie COOL lub osuszanie DRY jednostka wewnętrzna może wywiewać mgłę. 
	Nie można zmienić prędkości wentylatora w trybie osuszanie	<ul style="list-style-type: none"> W trybie osuszanie DRY gdy temperatura pomieszczenia spadnie o +2 °C od temperatury ustawionej, urządzenie pracuje na niskiej LOW prędkości wentylatora niezależnie od wcześniejszych ustawień prędkości wentylatora.
Sprawdzenie różnych przyczyn		<ul style="list-style-type: none"> Czy wtyczkę podłączono do prądu? Czy jest awaria zasilania? Czy wyskoczył bezpiecznik?
	Słabe chłodzenie	<ul style="list-style-type: none"> Czy filtr powietrza jest zabrudzony? Zwykle trzeba go czyścić co 15 dni. Czy wylot i wlot nie są zablokowane? Czy odpowiednio ustawiono temperaturę? Czy drzwi i okna są zamknięte? Czy do pomieszczenie dociera bezpośrednie światło słoneczne? (Opuścić zasłony) Czy w pomieszczeniu nie znajduje się za dużo osób lub źródeł ciepła? 

Środki ostrożności

- Zastawienia lub przykrywanie kratki klimatyzatora zabronione. Wkładanie palców i innych przedmiotów do wlotu i wylotu oraz pomiędzy prowadnice zabronione.
- Obsługa urządzenia przez osoby o ograniczonych możliwościach fizycznych, zmysłowych i umysłowych (w tym dzieci) jest zabroniona. Obsługa urządzenia przez osoby bez odpowiedniej wiedzy i doświadczenia bądź bez odpowiedniego nadzoru lub instruktazu jest zabroniona. Należy dopilnować, żeby dzieci nie bawiły się tym urządzeniem.

Parametry

- Obwód chłodniczy odporny na wycieki.

Urządzenie może pracować w następujących warunkach

1. Możliwy zakres temperatury pomieszczenia

Chłodzenie	Temperatura wewnętrzna	Maksymalna: D.B/W.B 35 °C /24°C Minimalna: D.B/W.B 21 °C /15 °C
	Temperatura zewnętrzna	Maksymalna: D.B/W.B 43 °C /26 °C Minimalna: D.B -20°C
Grzanie	Temperatura wewnętrzna	Maksymalna: D.B 27 °C Minimalna: D.B 10 °C
	Temperatura zewnętrzna	Maksymalna: D.B/W.B 24 °C /18 °C Minimalna: D.B -20°C

- Uszkodzony przewód zasilający należy natychmiast wymienić u producenta lub serwis, lub innego profesjonalisty.
- Niesprawny bezpiecznik na panelu sterowania jednostki wewnętrznej należy niezwłocznie wymienić na element typu T.3.15A/250 V. Uszkodzony bezpiecznik jednostki zewnętrznej należy wymienić na typ T.25A/250 V.
- Sieć elektryczna musi odpowiadać obowiązującym normom.
- Po montażu należy zapewnić łatwy dostęp do wtyczki.
- Zużyte baterie należy odpowiednio zutylizować.
- Zabrania się obsługi urządzenia przez dzieci i osoby niedołążne.
- Należy zapewnić odpowiedni nadzór, aby upewnić się, że dzieci nie będą się bawić urządzeniem.
- Przewód zasilający należy wyposażyć w odpowiednią wtyczkę.
- Przewód zasilający i wtyczka muszą posiadać odpowiednie atesty.
- W celu ochrony urządzenia należy najpierw wyłączyć urządzenie, a po upływie 30 s odłączyć je od zasilania.

Generalny Dystrybutor w Polsce REFSYSTEM Sp. z o.o.
Ul. Metalowców 5, 86-300 Grudziądz
+48 695 930 647
www.haier-ac.pl

Haier

UŽIVATELSKÝ NÁVOD REZIDENČNÍ KLIMATIZACE

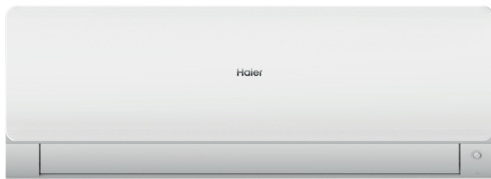

- Prosíme před započítím používání zařízení si pečlivě přečtěte tento návod. Uchovejte tento návod pro jeho budoucí použití. Toto zařízení je předplněno chladivem R32.



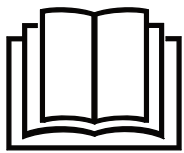

Před zahájením užívání jednotky si prosím přečtete uvedená upozornění



Toto zařízení je předplněno chladivem R32.

Návod uchovejte na lehce dostupném místě pro uživatele.

UPOZORNĚNÍ:

- Pro urychlení režimu odtávání nebo k čištění nikdy nepoužívejte přípravky, které nejsou doporučeny výrobcem.
- Zařízení nesmí být skladováno v místnosti, kde je instalováno zařízení s nepřetržitým provozem spalování, jako např.: otevřené ohně / krby, plynové nebo jiné kotle atp.
- Nikterak násilím nevnikejte do zařízení ani jej nezapalujte.
- Vezměte na vědomí, že chladivo nemá žádný zápach.
- Zařízení musí být instalováno, uskladněno a provozováno v místnosti s podlahovou plochou větší než 3 m²
- Pokud je napájecí kabel / zástrčka poškozena, musí být opravena výrobcem, certifikovaným technikem a nebo oprávněnou osobou v oboru elektro pro zamezení případného poranění.
- Zařízení může být používáno osobami staršími 8 let. Osoby s omezenými psychickými, sensorickými a mentálními schopnostmi nebo s nedostatkem zkušeností a znalostí, musí být zaškoleny oprávněnou osobou, která důkladně vysvětlí postup používání a seznámí osoby s možnými riziky a bezpečnostními omezeními. Děti si nesmí hrát se zařízením. Uživatelská údržba / čištění, může být dětmi prováděna pouze za dohledu oprávněné dospělé osoby.
- Elektrické zapojení musí být provedeno v souladu s platnými místními předpisy a normami.
- Veškerá použitá elektroinstalace (kabely), musí být opatřena certifikáty pro použití v EU: Pokud během instalace jsou kabely přerušeny, ujistěte se že zemnicí kabel je poslední, který je přerušen. Jistič zařízení (klimatizační jednotky) musí být ve dvou pólovém provedení. Vzdálenost těchto dvou kontaktů musí být min. 3 mm. Tyto prvky / zařízení musí být instalovány do okruhu napájení klimatizační jednotky.
- Ujistěte se, že elektroinstalace je provedena osobou s patřičným oprávněním a dle platných norem.
- Ujistěte se, že je zemnicí vodič v pořádku a řádně upevněn. Ujistěte se, že je instalován jistič elektrického obvodu klimatizační jednotky.
- Nikdy pro servisní činnost nebo při zprovoznění nepoužívejte jiné chladivo než je uvedeno na venkovní jednotce - R32. Použitím jiného chladiva se vystavujete riziku poškození zařízení a poranění dotčených osob.
- Typ propojovacího kabelu musí být H07RN-F.



Toto zařízení obsahuje UV-C lampu.

UPOZORNĚNÍ:

- Přečtěte si instrukce užívání a údržbě před započetím používání zařízení
Podráždění očí nebo kůže může být důsledkem expozice z horní části jednotky / sání vzduchu a uvnitř jednotky. Během vyjmutí prachového filtru z jednotky pro jeho vyčištění se vždy ujistěte, že je vypnuto napájení zařízení před jeho otevřením.
- Symboly upozorňující na UV-C zařízení produkující ultrafialové světlo by neměli být nikdy odstraněny.
- Zařízení, která jsou zjevně poškozená se nesmí dále používat.
- Nikdy neprovozujte UV-C lampu mimo zařízení / jednotku.
- Před výměnou nebo čištěním nebo jinou údržbou UV-C lampy musí být zařízení odpojeno od napájení.
- Typ (ND č.) UV-C lampy je 0011012908.
- Přední panely opatřené symbolem rizika ultrafialového záření, za kterými je riziko UV-C záření, jsou opatřeny spínačem / kontaktem otevření pro bezpečnost užívání. Při otevření tento spínač vypne napájení UV-C lampy. Nikdy tyto kontakty neobcházejte za použití magnetů atp.
- Před otevřením předních panelů se symbolem rizika ultrafialového záření pro provádění údržby uživatele se doporučuje vždy odpojit napájení.
- Pokud je UV-C lampa poškozena, je nutné zajistit její výměnu odborným servisním pracovníkem pro zamezení rizika poškození zdraví.
- Neúmyslné použití zařízení nebo poškození jeho krytu může mít za následek únik nebezpečného UV-C záření. UV-C záření může i v malých dávkách, poškodit oči a pokožku.

Části a funkce

Vnitřní jednotka

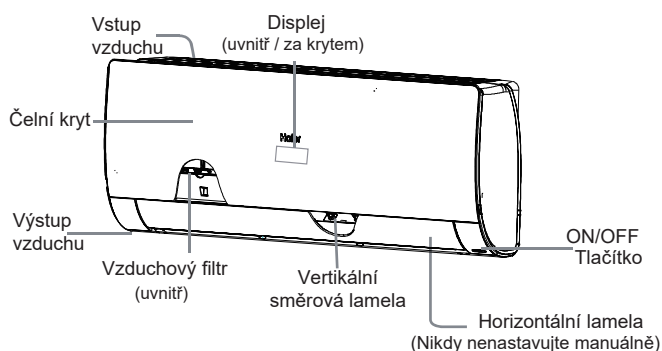

POZNÁMKA:

Skutečný čelní panel jednotky se může lišit od zakoupeného produktu. Jedná se o ilustrativní zobrazení.

Displej

1 Příjimač signálu

2 Nastavená / aktuální teplota

3 Vyobrazení aktuálního provozního módu

4 Wi-Fi



Displej

1 Příjimač signálu

2 Ambient temp. display

Při přijímání signálu od dálkového ovladače je zobrazena nastavovaná teplota.

3 Provoz CHLAZENÍ



4 Provoz VYTÁPĚNÍ

5 Provoz HEALTH

6 Provoz DRY (odvlhčování)

Dálkový ovladač

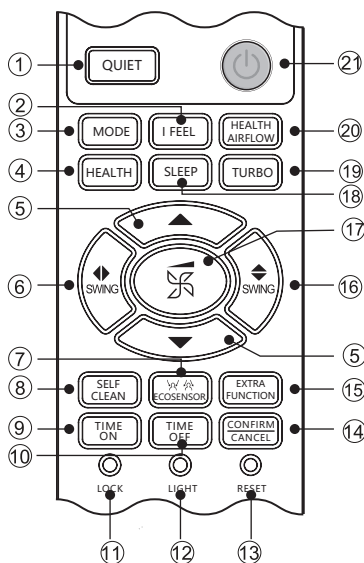

1. Tlačítko QUIET
2. Tlačítko I FEEL
3. Tlačítko MODE
4. Tlačítko HEALTH
5. Tlačítko teploty +/-
6. Tlačítko SWING pohyb lamel horizontální
7. Tlačítko ECOSENSOR
8. Tlačítko SELF CLEAN
9. Tlačítko TIME ON
10. Tlačítko TIME OFF
11. Tlačítko LOCK (zámek)
12. Tlačítko LIGHT (displej)
13. Tlačítko RESET
14. Tlačítko CONFIRM/CANCEL
15. Tlačítko EXTRA FUNCTION
16. Tlačítko SWING pohyb lamel vertikální
17. Tlačítko FAN (ot. ventilátoru)
18. Tlačítko SLEEP
19. Tlačítko TURBO
20. Tlačítko HEALTH AIRFLOW
21. Tlačítko ON/OFF

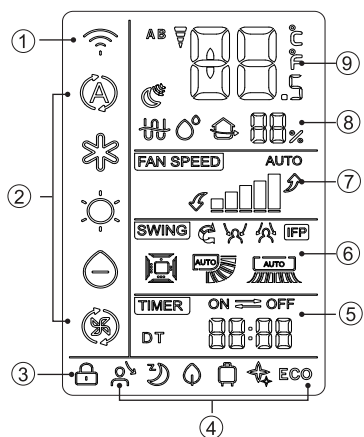

1. Zobrazení Wi-Fi
2. Zobrazení provozního módu
3. Zobrazení funkce LOCK
4. Zobrazení funkce
5. Zobrazení TIMER ON
6. Zobrazení HODIN
7. Zobrazení ot. ventilátoru
8. Zobrazení rel. vlhkosti
9. Zobrazení teploty

POZNÁMKA:

1. Zobrazení vlhkosti je dostupné pouze na některých modelech.
2. Pokud má vámi zakoupený model Wi-Fi funkci, stiskněte tlačítko "ON/OFF" po dobu 5s pro vstup do párovacího módu. Následně pokračujte dle instrukcí v mobilní aplikaci.

DŮLEŽITÉ - čisticí funkce

Samočisticí funkce je dostupná pouze při single split 1+1 kombinaci venkovní a vnitřní jednotky. Pokud bude funkce spuštěna v kombinaci multi (více vnitřních j. na 1 venkovní jednotce), nebude jednotka vytvářet žádnou činnost nebo, u některých modelů může nastavit vyhlášení chyby.

Venkovní jednotka

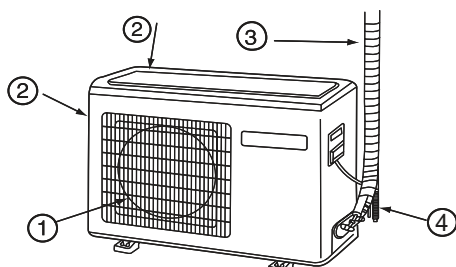

1 VÝSTUP 3 PŘIPOJOVACÍ POTRUBÍ A KABELAŽ

2 VSTUP 4 ODVOD KONDENZÁTU

Výše uvedené obrázky jsou pouze ilustrativní.

Mohou se lišit od zakoupeného produktu.

Provoz

Nastavení hodin

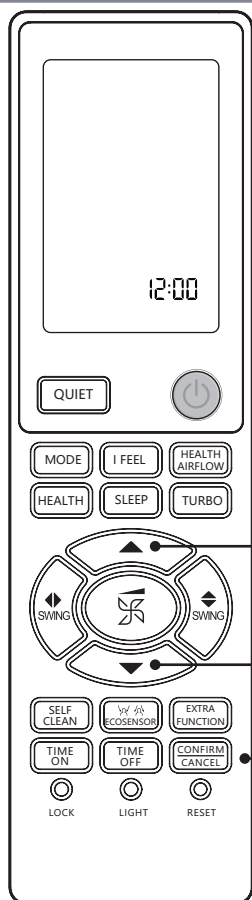

1. Vložte baterie nebo stiskněte tlačítko "reset"



2. Stiskněte "▲" nebo "▼" pro nastavení času



Každé stisknutí sníží nebo zvýší čas o 1 min. Pokud je tlačítko drženo stisknuté, čas se bude měnit rychle.

3. Po nastavení času stiskněte tlačítko "confirm" a čas je potvrzen a začne odpočítávat.



Upozornění:

Vzdálenost mezi vysílačem ovladače a přijímačem signálu jednotky by měla být max. 7 m bez překážek. Pokud je v místnosti instalován jakýkoliv přístroj využívající obdobnou technologii ovládání nebo bezdrátový telefon, může být signál z ovladače rušen a je nutné zkrátit vzdálenost mezi ovladačem a přijímačem jednotky. Pokud bude displej zobrazovat všechny ikony nebo bude naopak nečitelný, indikuje to slabé baterie. V takovém případě je vyměňte za nové s dostatečnou kapacitou. Pokud během používání není signál konstantní, vyměňte baterii na 3 minuty a následně opět vložte do ovladače a zkuste znovu.

POZNÁMKA:

Pokud jednotka nebude používána delší dobu vyjměte baterie z ovladače.

LOCK/LIGHT/RESET/EXTRA FUNCTION TLAČÍTKA

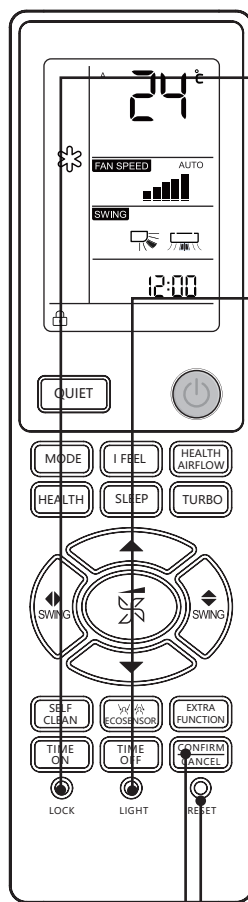

1. Tlačítko LOCK



Slouží k uzamčení tlačítek a displeje.

2. Tlačítko LIGHT



Funkce vypnutí a zapnutí displeje vnitřní jednotky. Pro zobrazení na displeji pouze nastavené teploty stiskněte toto tlačítko 10x během 5 s. Pro potvrzení zadání jednotka 3x pípne. Pro návrat a zobrazení okolní teploty stiskněte toto tlačítko opět 10x během 5 s. Následně jednotka bude zobrazovat okolní teplotu vzduchu. Nastavená teplota se zobrazí pouze při zadávání ovladače na několik sekund.

3. Tlačítko RESET



Pokud ovladač správně nefunguje stiskněte toto tlačítko pro návrat do továrního nastavení.

4. Tlačítko EXTRA FUNCTION



Funkce: Kód A-B → 10 °C teplota / vytápění (Pouze v režimu vytápění) → Zobrazení °F / °C

Provoz

PROVOZ AUTO, CHLAZENÍ VYTÁPĚNÍ, ODVLHČ., VENT.

1. Zapněte jednotku



2. Stiskněte tlačítko MODE a vyberte požadovaný provozní mód



•Každým stisknutím tlačítka přepnete mód dle následujícího pořadí

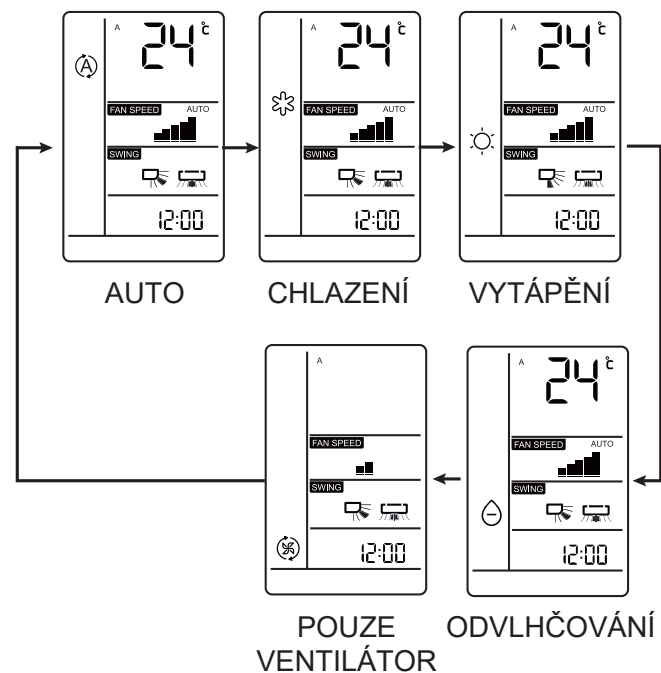

MÓD	POZNÁMKA
AUTO	V režimu AUTO klimatizační jednotka automaticky zvolí režim chlazení nebo vytápění podle pokojové teploty. Když je ventilátor nastaven na AUTO, klimatizace automaticky upraví rychlost ventilátoru podle pokojové teploty.
CHLAZENÍ	Pouze chlazení
ODVLHČOVÁNÍ	Pokud v režimu odvlhčování teplota v místnosti klesne pod nastavenou teplotu o 2°C, jednotka poběží přerušovaně na NÍZKOU rychlost bez ohledu na nastavení ot. ventilátoru.
VYTÁPĚNÍ	V režimu vytápění je přiváděn teplý vzduch až po nahřátí výměníku vnitřní jednotky jako prevence chladného průvanu. Když je ventilátor nastaven na AUTO, klimatizace automaticky upraví rychlost ventilátoru podle pokojové teploty.
VENTILACE	V provozním módu jednotka nepracuje v chlazení ani vytápění. V tomto režimu nejsou dostupné automatické otáčky ventilátoru a nastavení teploty. Současně není dostupný provoz sleep.

3. Stiskněte tlačítko teploty



Každým stisknutím se teplota zvýší o 1 °C

Každým stisknutím se teplota sníží o 1 °C

Jednotka spustí provoz s cílem dosáhnout požadovanou teplotu v místnosti dle nastavení.

4. OTÁČKY VENTILÁTORU



Stiskněte tlačítko FAN. Každým stisknutím změňte nastavení dle následujícího postupu:

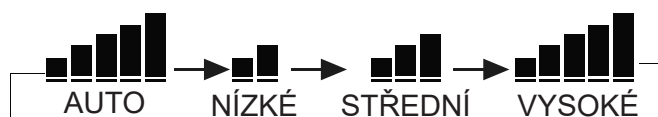

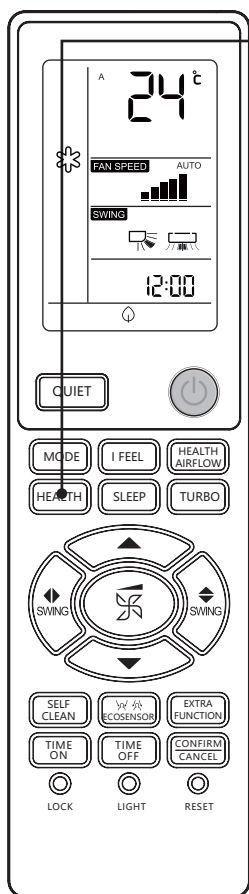

Provoz

Funkce HEALTH (UV-C)



Stiskněte tlačítko HEALTH

1. Při každém stisknutí, se zobrazí . Klimatizační jednotka zapnula funkci zdraví .
2. Opětovným stisknutím tlačítka HEALTH symbol  zmizí a provoz zdraví je ukončen.

Funkce UV sterilizace:

Funkce využívá pásmo C (vlnové délky světla) s nejúčinnějším sterilizačním účinkem v ultrafialovém záření k odstranění škodlivých mikroorganismů, jako jsou bakterie a viry a to s výrazným efektem.

Funkce I FEEL

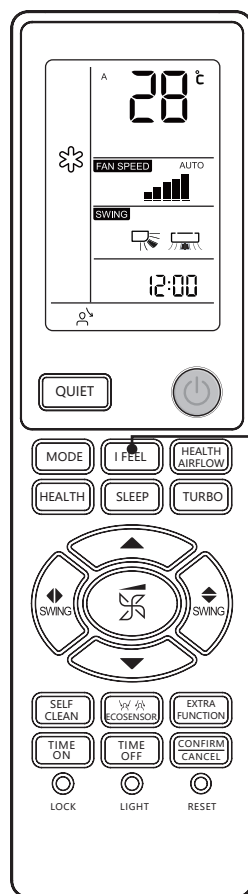

Stiskněte tlačítko I FEEL

1. Dostupné pro mód chlazení, vytápění nebo auto. Ostatní módy nejsou podporovány
2. Umístěte ovladač na požadované místo v pokoji a stiskněte tlačítko “ I FEEL “ Na ovladači se zobrazí ikona funkce “  “. Dálkový ovladač bude každé 3 minuty odesílat informaci o vnitřní teplotě vzduchu vnitřní jednotce. Vnitřní jednotka bude v provozu podle této informace.
3. Ukončení funkce provedete opětovným stisknutím tlačítka “ I FEEL “, ikona funkce zmizí nebo vypnete klimatizační jednotku.

Upozornění:

1. Doporučujeme zapnout tuto funkci po dobu 1-2 h denně, Delší provoz této funkce ovlivňuje životnost lampy.
2. Nikdy se při provozu nekoukejte přímo do UV lampy nebo se jí nedotýkejte. Vždy tuto funkci vypněte před otevřením panelu vnitřní jednotky.
3. Když je funkce sterilizace zapnutá, může se v blízkosti vstupu vzduchu do klimatizace objevit modře zabarvené světlo.
4. UV lampa je v provozu pouze pokud je ventilátor vnitřní jednotky v provozu a funkce je zapnutá.

Provoz

Funkce komfortního spánku SLEEP

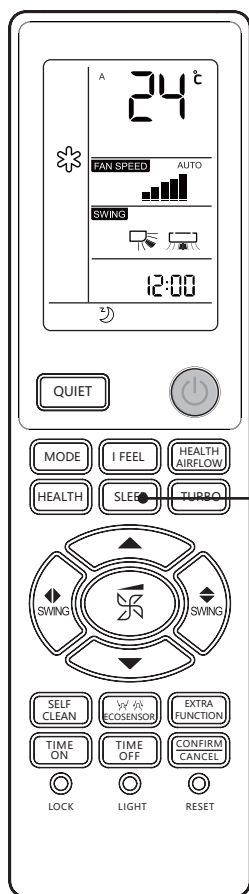

Pro Váš pohodový a ničím nerušený spánek doporučujeme stisknout tlačítko SLEEP a jednotka bude v provozu v tichém provozním módu s ohledem na útlum tepelné zátěže během noci.

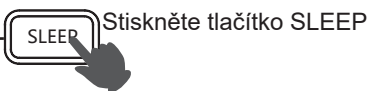

Provozní mód

1. Chlazení / odvlhčování

Po 1 hodině od zapnutí funkce SLEEP bude nastavená teplota zvýšena o 1 °C oproti výchozí nastavené teplotě při zapnutí funkce. Po další hodině opět bude teplota zvýšena o 1 °C. Následně bude jednotka v provozu 6 hodin a následně se vypne. Zvýšením nastavené teploty je docílen klidnější spánek, který není rušen velmi nízkou teplotou.

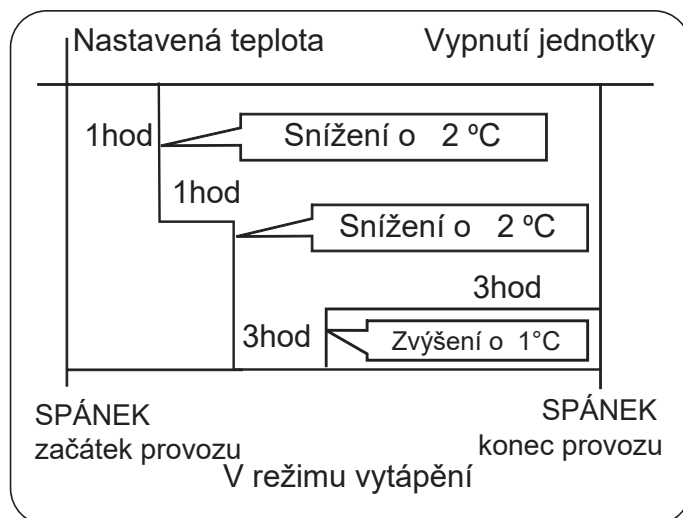

3. Automatický provoz

Jednotka je v provozu ve funkci SLEEP přizpůsobená automaticky k vybranému provoznímu módu.

4. Pouze ventilátor

Funkce SLEEP není dostupná

5. Doba provozu funkce sleep je nastavena na 8 hodin a není možné ji upravit. Pokud je nastaven provoz časovače není možné funkci sleep uvést k provozu. Po uvedení funkce sleep do provozu a spuštění funkce časovače, bude funkce sleep zrušena

Ochrana kompresoru a automatický restart

K zamezení nadměrnému zatěžování kompresoru častými starty a přepínáním provozu je jednotka vybavena 3 minutovou ochranou. Tzn., že po uvedení jednotky do provozu a splnění podmínek bude trvat 3 minuty než se sepne kompresor. Stejně tak při změně provozního módu. Jednotka je vybavena funkcí auto-restartu po výpadku napájení, která umožňuje po obnovení napájení návrat jednotky do posledního známého nastavení a provozu.

Poznámka k funkci automatického restartu

Tuto funkci nastavíte stisknutím tlačítka sleep 10x po dobu 5 sekund se směřováním na jednotku. Pokud uslyšíte jednotku 4x pípnout funkce je nastavena. Vypnutí funkce je analogické a jednotka vypnutí funkce potvrdí dvojím pípnutím.

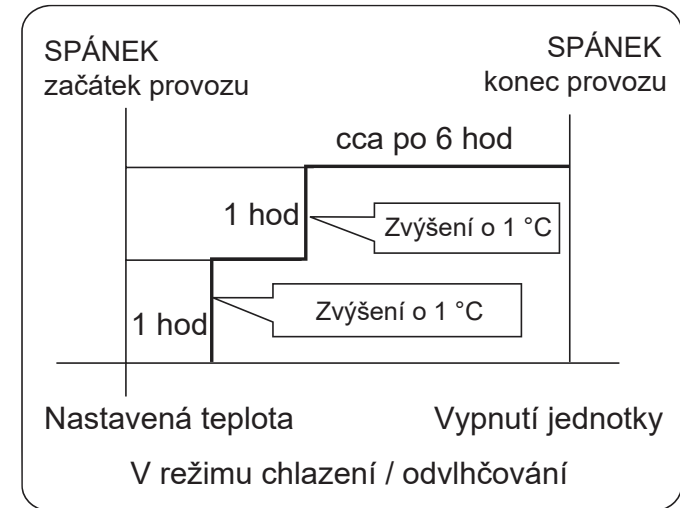

2. Vytápění

Po jedné hodině provozu od zapnutí funkce sleep bude nastavená teplota o 2 °C nižší oproti výchozí teplotě. Po další 1 x hodině provozu bude teplota snížena o další 2 °C. Po dalších 3 hodinách provozu bude teplota zvýšena o 1 °C a následně za poslední časový úsek 3 hodin jednotka vypne. Nižší teplota v místnosti má za následek komfortnější spánek a snížení spotřeby energie.

Provoz

Zdravý proud HEALTH AIRFLOW



Upozornění

1. Je zakázáno nastavovat manuálně otevření jednotky. Při manuálním nastavení může být pohyb a nastavení nepřesné. Následně je nutné jednotku vypnout, vyčkat 3 minuty a opět zapnout.
2. Ovladač si pamatuje poslední nastavení jednotky. Stačí pouze jednotku znovu zapnout a uvede se do posledního známého nastavení.

POZNÁMKA:

1. Po nastavení této funkce je pozice lamel pevně nastavená.
2. Při provozu vytápění je nastavení lamel vhodnější.
3. Při provozu chlazení je nastavení lamel vhodnější.
4. Při dlouhodobém provozu jednotky ve funkci chlazení nebo odvlhčování a vysoké relativní vlhkosti se mohou na výstupní lamely objevit kapičky vody.
5. Nastavte správně otáčky ventilátoru a směr proudu vzduchu podle aktuálních podmínek v místnosti.

Provoz QUIET/TURBO

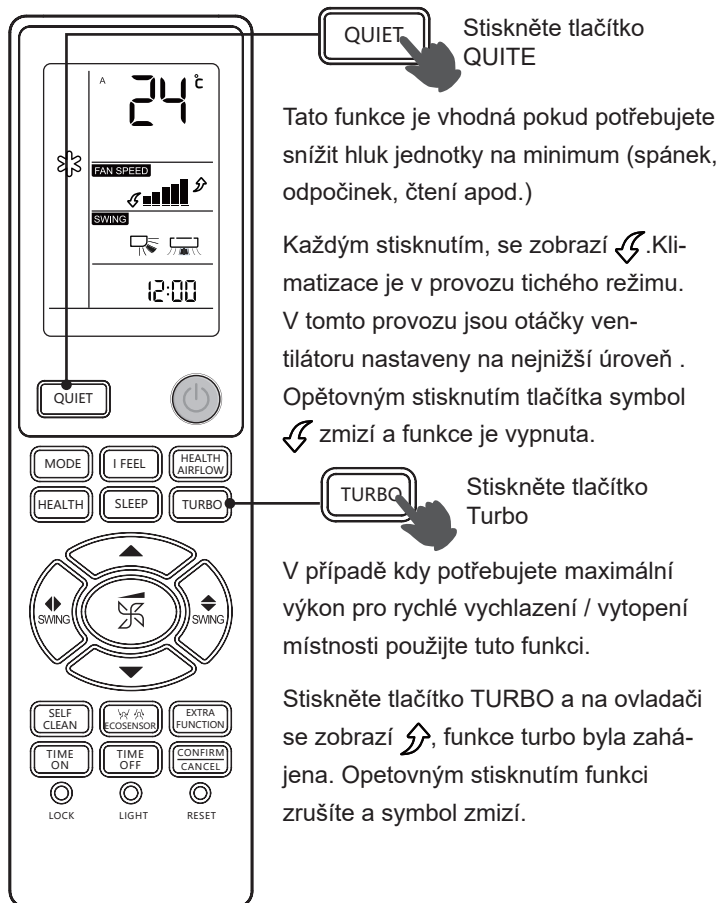

V režimu TURBO jsou otáčky ventilátoru nastaveny na max.

V režimu QUIET jsou otáčky ventilátoru nastaveny na super níz.

POZNÁMKA

Během provozu TURBO při max. vytápění nebo chlazení, může být v místnosti nehomogenní rozložení teploty a tedy pokud je jednotka v tomto režimu dlouhou dobu bude ovlivněna teplota vzduchu v místnosti.

Provoz

Pohyb lamel SWING

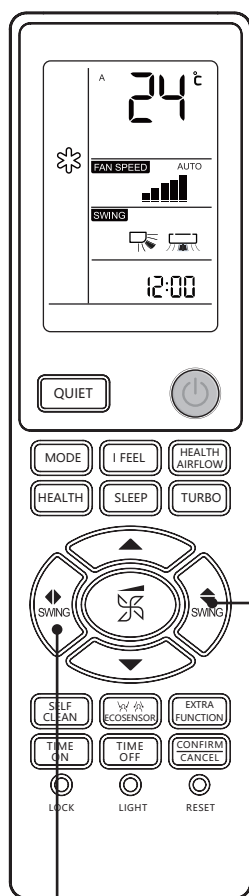

1. Nastavení vertikálního směru



Každým stisknutím tlačítka bude směr proudu změněn dle zobrazení na displeji viz níže v závislosti na provozním módu jednotky.

CHLAZENÍ / ODLVHČ. / VENTILÁTOR



VYTÁPĚNÍ

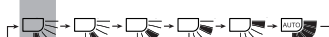

AUTO:

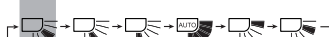

Výchozí

2. Nastavení horizontálního směru



Stisknutím tlačítka bude nastavení lamel dle zobrazení na ovladači viz obr. níže.

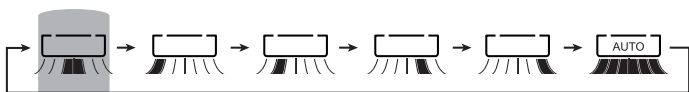

Výchozí

POZNÁMKA

1. Pokud bude vysoká vlhkost vzduchu, může se na výstupu vzduchu a lamel objevit zkondenzovaná voda.
2. Při provozu chlazení/odvl. není doporučeno dlouhodobě udržovat nastavení lamely ve spodní pozici. Může začít kondenzace vodní páry na lamel.
3. Při provozu chlazení doporučujeme směřovat lamelu vzhůru, jelikož díky fyzikálním vlastnostem bude vzduch pozvolna padat do pásma pobytu osob.

Funkce SELF-CLEAN (samočištění)

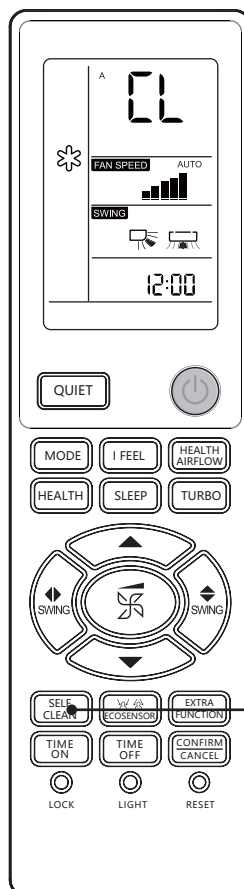

Popis funkce:

Cílem této funkce je vyčistit výměník vnitřní jednotky hlubokým zamražením.

Zapnutí a vypnutí:



Pokud je tato funkce potřeba, vyberte je v aplikaci hOn.

Stiskněte tlačítko SELF CLEAN pro zahájení činnosti této funkce. Následně se zobrazí na displeji jednotky „CL“ a stejně tak na ovladači. Maximální doba provozu této funkce je min. 21 minut a funkce se ukončí automaticky se zvukovým signálem 2x „PÍP“. Následně se jednotka navrátí do předchozího nastavení. Při provozu tohoto režimu je možné jej ukončit pouze vypnutím jednotky nebo přepnutím do jiného provozního módu, nikoliv opětovným i násobným stisknutím tlačítka SELF CLEAN.

POZNÁMKA:

1. Funkce je nedostupná při funkci SLEEP nebo časovače.
2. Při zapnutí této funkce dojde k poklesu otáček ventilátoru až k jeho zastavení.
3. Při této funkci mohou být slyšitelné zvuky tepelné roztažnosti vlivem vysokého podchlazení a následně ohřátí
4. Doba zobrazení symbolu „CL“ se může lišit na ovladači a displeji vnitřní jednotky
5. Pokud bude venkovní teplota pod 0°C, zobrazí se chyba F25 na displeji během provozu této funkce. Toto je standardní ochrana. Vypněte jednotku a znovu zapněte po 10 sekundách do normálního provozu.
6. Nejvhodnější podmínky pro zapnutí funkce jsou 20-27°C a 35-60% RV vnitřní, 25-38 °C venkovní teplota vzduchu - léto.
7. Funkce nebude plně funkční nebo vůbec pokud bude relativní vlhkost vzduchu nižší než 20% a také pokud bude vyšší než 70 %.
8. Tato funkce je dostupná pouze při zapojení typu single split

Provoz

Funkce ECO SENSOR

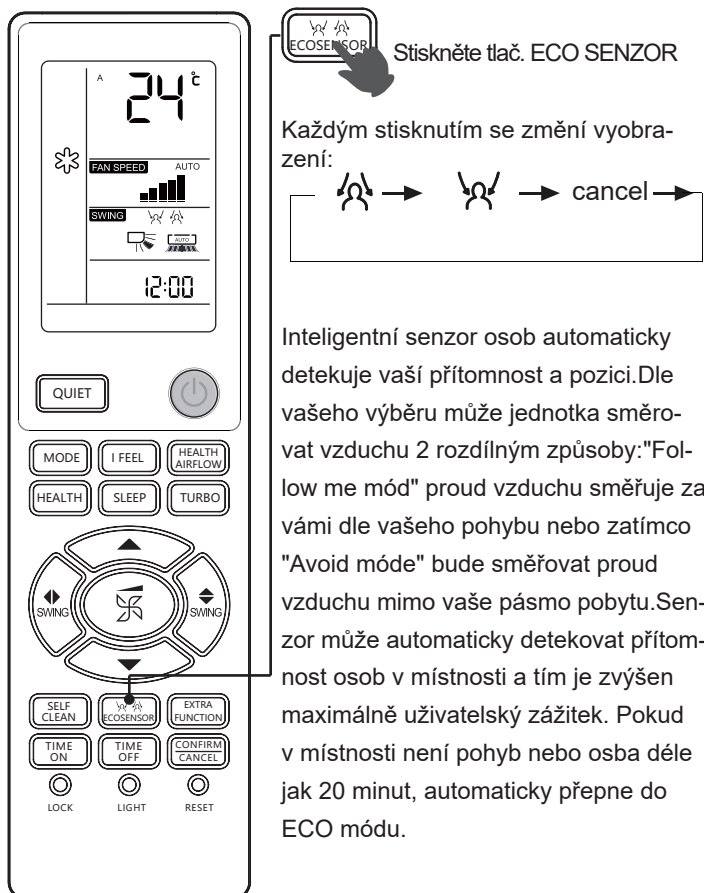

Funkce TIMER (časovač)

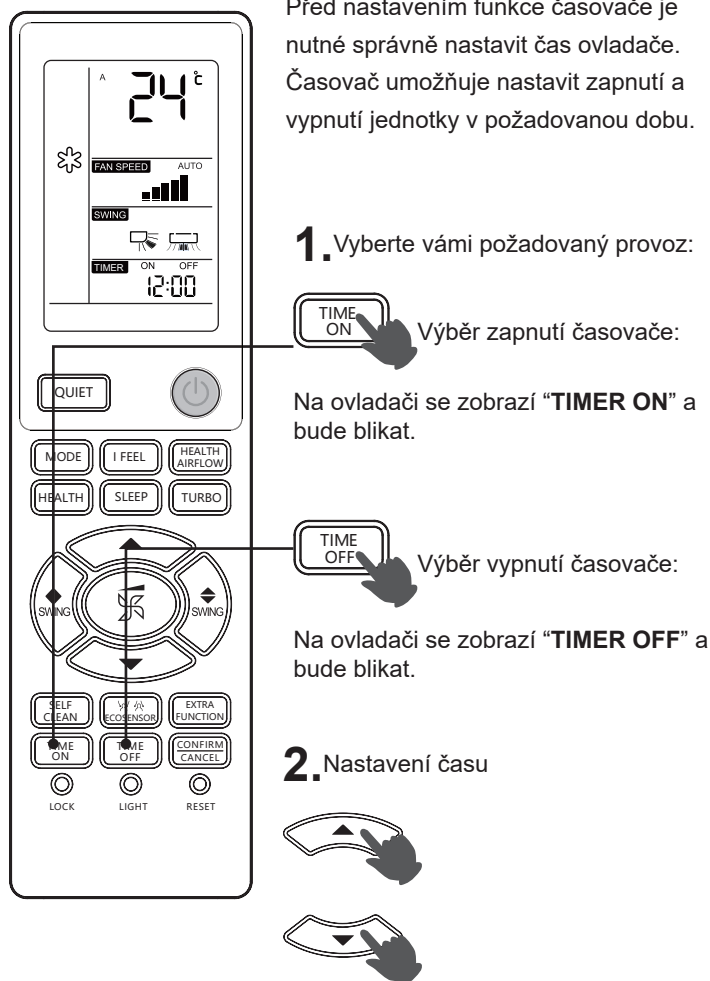

POZNÁMKA:

Senzor osob detekuje změny v infračerveném záření, které je emitováno lidským tělem. V následujících případech sledování nemusí být přesné:

1. Vysoká teplota, pokud je okolní teplota vzduchu blízká teplotě těla.
2. Osoby jsou velmi oblečené nebo leží na břiše / zádech.
3. Rychlost pohybu osob je vyšší než citlivost senzoru.
4. Častý pohyb zvířat nebo jiných objektů vlivem průvanu.
5. Přítomnost pohyblivých částí v blízkosti senzoru.
6. Strany klimatizace jsou instalovány příliš blízko ke stěně.
7. Vlivem přímého silného slunečního záření do místnosti.
8. Klimatizace je instalována v místnosti kde velmi často kolísá vnitřní teplota.

Pokud je přítomno více osob nebo je osoba v častém pohybu a přechází nebo jsou osoby na rozhraní směrových pásem a nastavení je sledovat „follow“, budou lamely v kontinuálním pohybu „swing“.

Každým stisknutím tlačítka se čas zvýší / sníží o 1 min. Dlouhým stisknutím tlačítka bude změna rychlejší. Nastavení je dostupné v 24 h.

3. Potvrzení nastavení času

Po skončení výběru potvrďte nastavení stisknutím tlačítka CONFIRM, ON nebo OFF přestane blikat.

4. Zrušení časovače

Stiskněte tlačítko do doby než zobrazený čas zmizí.

POZNÁMKA:

Po výměně baterií v ovladači nebo odpojení napájení je nutné nastavit znovu čas. V opačném případě není zaručen provoz časovače.

Opertion

Popis funkce Wi-Fi

Diagram architektury systému

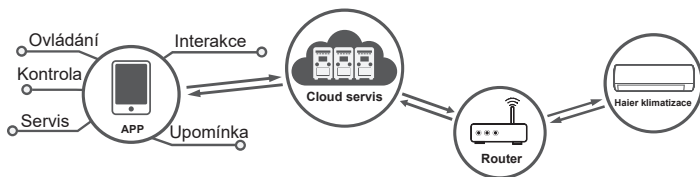



Prostředí aplikace

Chytré zařízení jako tablet nebo telefon a WiFi router (2,4 GHz) jsou nutné pro provoz

Router musí být připojen k internetu,

Chytré zařízení musí využívat OS Android nebo iOS:

 IOS systém musí podporovat iOS 9.0 nebo vyšší

 Android systém musí podporovat Android 5.0 nebo vyšší

Konfigurace:

Naskenujte QR kód níže pro stažení aplikace "hOn". Nebo najdete u vašeho poskytovatele přímo aplikaci hOn:

- App Store (iOS)
- Google Play (Android)
- Huawei AppGallery (Android)

Po stažení aplikace se zaregistrujte a připojte dle postupu v aplikaci vaší klimatizaci. V aplikaci můžete zvolit také menu pomoc / návod pro pomoc jak se zaregistrovat nebo připojit klimatizaci.



ON/OFF provoz a testovací provoz

ON/OFF Provoz:

- Tuto funkci použijte pouze pokud nemáte dálkový ovladač nebo je poškozen, použijte nouzové tlačítko na jednotce, jednotka se spustí automaticky
- Pokud stisknete nouzové tlačítko, jednotka pípne což znamená, že se zapnula do provozu v posledním známém nastavení.
- Pokud je nouzové tlačítko stisknuto poprvé a jednotka zapne takto poprvé, bude spuštěna v následujícím nastavení

Teplota vzduchu v místnosti	Cílová teplota	Časovač	Ventilátor	Provozní mód
Přes 24 °C	24 °C	Ne	AUTO	CHLAZ
Pod 24 °C	24 °C	Ne	AUTO	VYTÁP.

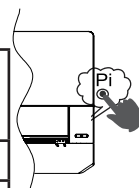

- Není možné změnit přednastavený provoz při zapnutí nouzovým tlačítkem.

Testovací provoz

Pro tento provoz použijte nouzové tlačítko

- Použijte tuto funkci pouze v případě, že je vnitřní teplota v místnosti pod 16 °C. Nepoužívejte tuto funkci při normálních podmínkách!
- Kontinuálně držte tlačítko po dobu 5 sekund. Následně uslyšíte dvojí pípnutí jednotka tlačítka pusťte. Jednotka začne chladit s vysokými otáčkami.

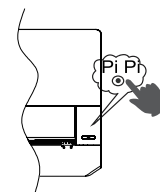

Operation

■ Funkce 56°C Steri Clean

Pokud chcete zapnout tuto funkci tak vstupte do aplikace hOn.

Představení funkce

1. fáze - Self Clean: samočištění pro odstranění nečistot (zamrazení). Tato funkce zamrazí výparník pomocí okolní vzdušné vlhkosti a odstraní nečistoty z výparníku během odtávání. Hydrofilní povrch výměníku s menším úhlem ($\alpha \approx 5^\circ$) zvyšuje odtok vody.

2. fáze - 56 °C vysokoteplotní sterilizace: Využívá chytré snímání teploty a speciální řídicí technologii frekvence kompresoru, tak aby byla teplota výměníku vnitřní jednotky po dobu 30 minut udržována na vysoké teplotě 56 °C. Díky tomu dochází k úhynu bakterií a virů.

3. fáze - Rychlé zchlazení výparníku pro zvýšení sterilizačního efektu. Povrch je opatřen nano-částicemi stříbra, které mají antibakteriální účinnost až 99 %.

Upozornění:

1. Provoz funkce je od přibližně 60 do 80 minut.
2. Horký vzduch může vystupovat z vnitřní jednotky během této funkce resp. jejího provozu.
3. Provoz této funkce může zapříčinit změnu teploty vzduchu v místnosti.
4. Pokud je venkovní teplota vyšší než 36 °C, nemůže být tato funkce spuštěna. Namísto této funkce bude spuštěna funkce Self Clena.

■ Vložení baterií

1

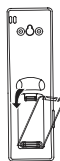

Odejměte kryt baterií.

2

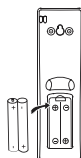

Vložte baterie viz obr. 2 R-03 baterie. Ujistěte se, že jsou baterie vloženy dle obr. na ovladači a viz vlevo s korespondencí na “+”/“-”;

3



Po zandání baterií opět upevněte jejich kryt.

DŮLEŽITÉ INFORMACE TÝKAJÍCÍ SE POUŽITÉHO CHLADIVA

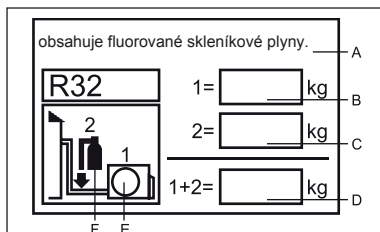

Tento produkt obsahuje fluorované skleníkové plyny.
Nevypouštějte je do atmosféry!

Typ chladiva: R32

Hodnota GWP*: 675

*GWP = potenciál globálního oteplování

Vyplňte nesmazatelným popisem

na štítek, který je dodáván společně s výrobkem.

- 1 množství předplněného chladiva z výroby
- 2 množství chladiva doplněného doplněného při instalaci
- 1+2 celkové množství chladiva v okruhu

Vyplněný štítek musí být vylepen na jednotce v blízkosti uzavíracích ventilů chladiva (nejlépe uvnitř krytu přípojovacích ventilů).

A obsahuje fluorované skleníkové plyny.

B množství předplněného chladiva z výroby

C množství chladiva doplněného při instalaci

D celkové množství chladiva v okruhu

E venkovní jednotka

F nádoba chladiva a potrubí pro doplnění chladiva

PROHLÁŠENÍ O SHODĚ

KLIMA:T1 Napájení:230V

CE

Veškeré modely jsou v souladu s evropskými normami:

- 2014/53/EU(RED)
- 2010/30/EU(ENERGY)
- 2014/517/EU(F-GAS)
- 2006/1907/EC(REACH)
- 2009/125/EC(ENERGY)

ROHS

Výrobky splňují požadavky uživatelského nařízení 2011/65/EU Evropského parlamentu a rady o omezení používání některých nebezpečných látek v elektrických elektronických zařízeních (Nařízení EU RoHS) VEEE

V souladu s nařízením č. 2012/19/EU Evropského parlamentu tímto informujeme uživatele o požadavcích na likvidaci elektrických a elektronických zařízeních.

POŽADAVKY NA LIKVIDACI:



Vaše klimatizační jednotka je označeno tímto symbolem. Znamená to, že elektrické a elektronické výrobky nesmí být míchány do běžného komunálního odpadu. Nepokoušejte se demontovat systém svépomocí: demontáž klimatizační jednotky,

chladivového okruhu a likvidace oleje musí být provedena kvalifikovaným odborníkem s platným povolením dle místní vyhlášky, nařízení, zákonů a norem.

Klimatizační jednotka musí být umístěna do speciálních sběrných dvorů k tomu určených. Zajištěním správné likvidace tohoto produktu napomůžete ke zlepšení životního prostředí a k lepšímu lidskému zdraví. Pro více informací kontaktujte instalační firmu nebo místní organizace.

Baterie musí být z ovladače vyjmuty a vloženy do příslušných sběrných nádob dle platných norem, zákonů a vyhlášek.

Dovozce - společnost :

SOKRA s.r.o je účastníkem zpětného sběru elektroodpadu.



!! Upozornění !! Dle zákona č.185/2001Sb. o odpadech, musí být každé zařízení opatřeno štítkem dovozce, které naleznete jako součást odávky zařízení.

Likvidace obalu vaší nové klimatizace

Veškeré obalové materiály na klimatizačním zařízení mohou být bez obav zlikvidovány. Krabice může být rozbita nebo rozřezána na malé kousky a uložena do sběrných nádob na papír nebo odvezena do sběrných surovin. Plastový obal klimatizace je vyroben z polyethylenu a polyethylenová pěna neobsahuje chlór. Všechny druhotné suroviny mohou být odevzdány do sběrných surovin k dalšímu zpracování. Dovozce – společnost: SOKRA s.r.o je účastníkem sdruženého plnění EKO-KOM-obaly.



Wi-Fi

- Max, síla signálu (20dBm)
- Provozní frekvence je (2400~2483.5MHz)

Instalace vnitřní jednotky

Nezbytné nářadí pro instalaci

- Šroubováky
- Štípačky
- Pilka na železo
- Vrtačka s nástavci
- Klíč (17,19 and 26 mm)
- Detektor úniku chladiva nebo mýdlový roztok
- Momentový klíč (17 mm, 22 mm, 26 mm)
- Řezačku potrubí
- Kalíškováč
- Nůž
- Metr pásmo
- Vykrúžovák, vodováha

Výběr instalačního místa

- Instalační místo by mělo být pevné, bez možností přenášení vibrací a bez možnosti poškození okolními vlivy.
- Instalační místo nesmí být nikterak ovlivňováno okolními vlivy jako teplo, chlad, vlhko, elektromagnetické záření apod.
- Z instalačního místa musí být co nejjednodušší odvod kondenzátu pokud možno gravitační metodou do venkovního prostředí.
- Distribuce vzduchu by z takového místa měla být snadná.
- Místo s optimálním dosahem / připojením napájení jednotky.
- Instalační místo nesmí být v žádném případě ovlivňováno elektromagnetickým zářením od TV, nebo signálem od Wifi, fluoreskující lampou apod.
- Dálkový ovladač může být upevněn na zdi, a takové místo musí také odpovídat výše uvedeným požadavkům.

Napájení

- Před připojením napájení do jednotky se vždy přesvědčete multimetrem že je napájení v pořádku a v souladu s požadavkem 220V/1f/50Hz
- Typ napájení je vždy uveden také na štítku jednotky.
- Napájení by mělo být opatřeno samostatným jističem prvkem a být samostatné.
- V případě, kdy dodávaný napájecí kabel není dostatečně dlouhý, nikdy jej nezkracujte ale použijte nový s odpovídající vzdáleností.

Vyobrazení instalační pozice vnitřní jednotky

Modely přijmou chladivo HFC R32

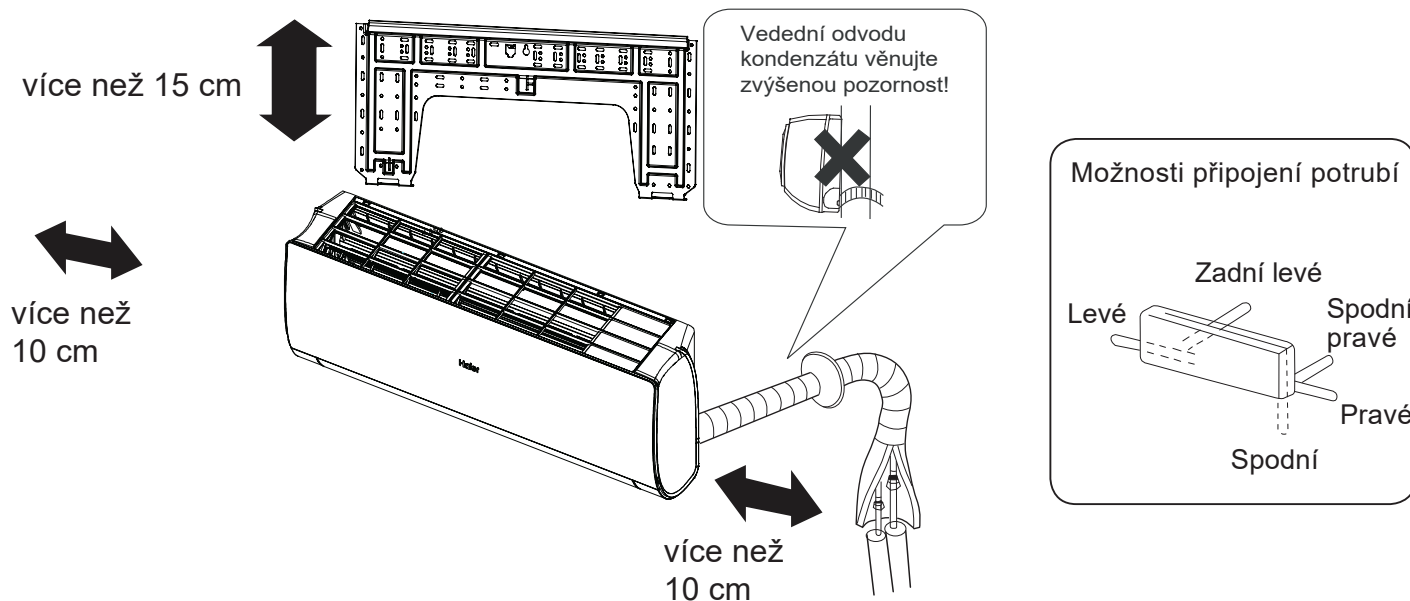

Vzdálenost mezi jednotkou a podlahou (převýšení) by měla být větší než 2 m. Vždy zkontrolujte zakoupený model jednotky. Výše uvedený obrázek je ilustrativní.

Instalace vnitřní jednotky

1 Upevnění montážního plechu na stěnu

Upevnění montážního plechu

1. Montážní plech by měl být upevněn na pevné stěně, ve vodorovné poloze. Nejprve plech podržte na požadovaném místě a upevněte jej jedním / dvěma šroubem(y).
2. Pomocí vodováhy znovu zkontrolujte zda-li je plech přesně ve vodorovné poloze. Jakmile plech do této polohy upravíte pevně plech připevněte na zeď pomocí vhodných šroubů / vrutů apod.
3. Pomocí metru si odměřte střed otvoru pro potrubní vedení viz rozměry na obr. níže.

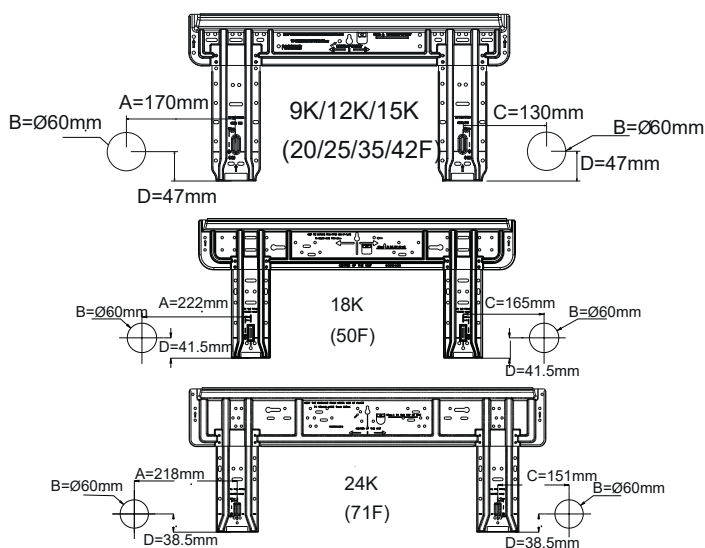

2 Tvorba otvoru pro potrubní vedení

- Vytvořte otvor (díru) ve stěně o průměru 60 mm viz nákras se spádem ven
- Po tvorbě otvoru umístěte plastový kryt prostupu, který je součástí balení

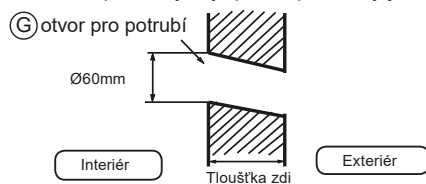

3 Instalace vnitřní jednotky

Vedení potrubí

[Zadní vedení]

- Umístěte a natáhněte potrubí včetně kabelů a odvodu kondenzátu a pevně tento svazek stáhněte vhodnou páskou

[Levé • Levé-zadní vedení]

- V případě připojení potrubí z levé strany nejprve nožem opatrně odstraňte z jednotky plastový kryt prostupu do jednotky (levý)
- V případě levého-zadního vedení je nutné nejprve opatrně ohnout potrubí jednotky do požadované polohy max. do polohy označené na tepelné izolaci.

1. Vložte potrubí kondenzátu do tepelné izolace ve vnitřní jednotce.
2. Vložte kabel pro napájení a komunikaci od venkovní jednotky ze zadu do vnitřní jednotky a protáhněte jej ke svorkovnici a zapojte.
3. Pro připojení Cu potrubí použijte vhodné těsnící materiály na dosedací plochy obou potrubí a pod matiči a potrubí upevněte. Potrubí pevně dotáhněte a opatřete tepelnou izolací!.

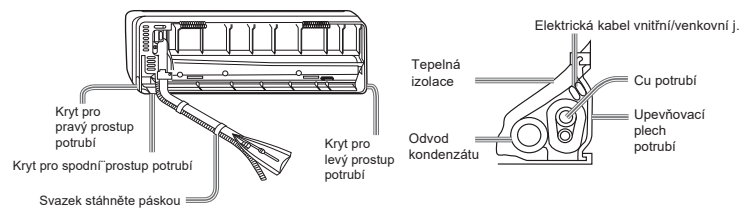

- Elektrický kabel musí být pevně upevněn k celému potrubnímu vedení, tak aby jej nebylo možné vytáhnout.

[Jiný směr připojení vedení]

- Pokud máte jiný než standardní směr vedení propojení. Odstraňte příslušnou plastovou krytu prostupu pro potrubí do jednotky a potrubí vnitřní jednotky opatrně ohněte dle zásad do požadované polohy.
- Vždy nejprve upevněte kabel mezi vnitřní a venkovní jednotkou a následně ostatní periferie a vše důsledně upevněte a opatřete tepelnou izolací.

Upevnění jednotky

- Vnitřní jednotku umístěte na horní závěsné úchyty montážního plechu. Ujistěte se, že jednotka je upevněná správně.
- Pro upevnění vnitřní jednotky na montážní plech je nejprve nutné jí nadzvednout a následně zacvaknout směrem dolů na plech.

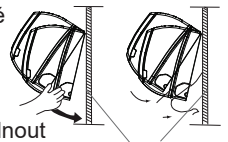

Odejmutí jednotky

- Pro odejmutí jednotky z plechu, je postup opačný než při upevněvání a to tak, že jednotku nadzvihnete a pohybem viz níže jí odtáhnete od plechu a následně zvednete z horních úhytů.

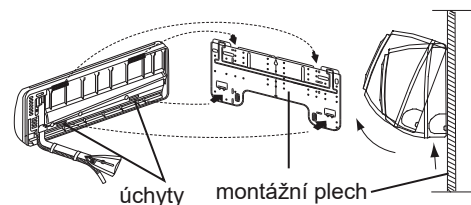

4 Elektrické zapojení kabelu

Odstranění krytu svorkovnice

- V pravém spodním rohu vnitřní jednotky je umístěn plastový pohledový kryt, který odejměte a následně musíte odejmout kryt svorkovnice. Celkem vše dva šrouby.

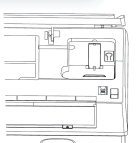

Připojení kabelu po instalaci vnitřní jednotky

1. Kabely protáhněte s potrubím do jednotky ze zadní strany.
2. Respektive kabel je připravený na místě budoucí instalace jednotky

Připojení kabelu před instalací vnitřní jednotky

- Kabel přivedený po potrubí protáhněte připraveným prostorem ke svorkovnici.
- Povolte šrouby na svorkovnici a kabel řádně upevněte dle uvedených barev, popisů a schématu níže.
- Kabel po kabelu (vodič kabelu) volně zatáhněte a zkontrolujte tak jejich řádné upevnění ve svorkovnici.
- Po kontrole řádného upevnění vždy zavřete a přišroubujte kryt svorkovnice vč. pohledového plastu.

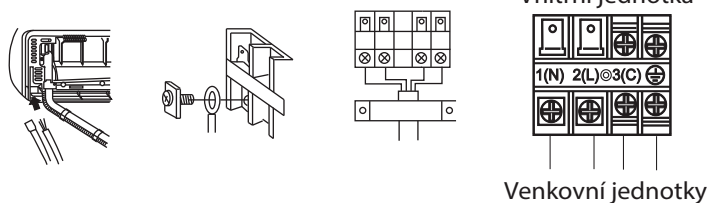

Pozn.:
Před zapojením kabelu a jeho oživení se 100 % ujistěte, že máte kabely správně zapojené v souladu s předpisy a zapojení je stejné na venkovní jednotce, na vnitřní jednotce i na hlavním přívodu. V opačném případě může dojít i k poškození zařízení.

Specifikace kabelu	≥ 4G 1,0 mm ²
--------------------	--------------------------

1. Pokud je používána dodávaná zástrčka na konci kabelu u jednotky a dojde k jejímu poškození je nutné ji vyměnit odpovídajícím pracovníkem typ: H 07 RN-F.
2. Na elektronické desce je pojistka. Pokud je pojistka poškozená vyměňte ji za novou T. 3.15 A/250 VAC (vnitřní)
3. Veškeré kabelové provedení musí být v souladu s normami.
4. Po zapojení a instalaci musí být vždy snadno přístupné vypnutí napájení k zařízení.
5. Vždy musí být instalován jistič. Jistič musí být 2 pólový se vzdáleností mezi kontakty více než 3 mm-

5 Instalace napájení

- Napájení musí být samostatné pro klimatizační jednotku.
- V případě, že bude jednotka instalována ve vlhkém prostředí instalujte vždy proudový chránič na přívod jednotky.
- Napájení jednotky musí být vždy osazeno odpovídajícím jističím prvkem.

6 Instalace potrubí

- Zkracování potrubí musí být provedeno řezačkou a veškeré otřepy musí být odstraněny.
- Následně je nutné srazit hrany, osadit matici a provést šroubovaný spoj.
- Min. délka propojovacího potrubí mezi vnitřní a venkovní jednotkou je 2m!

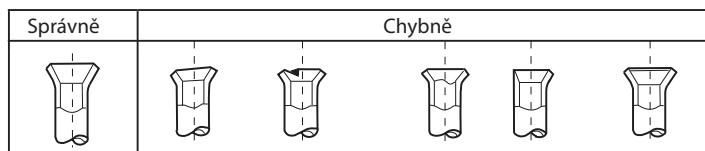
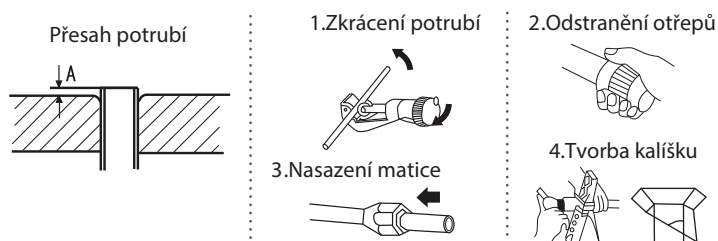

7 Odvod kondenzátu

- Instalace odvodu kondenzátu musí být jednoduchá, se spádem.
- Nikdy neinstalujte odvod kondenzátu viz obr. níže.

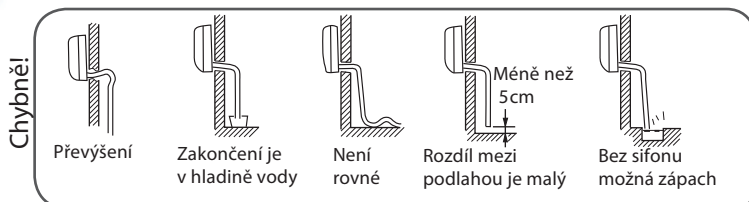

- Po instalaci odvodu kondenzátu vždy nejdříve čistou vodu vyzkoušejte jeho funkčnost a těsnost.
- Pokud je potrubí odvodu kondenzátu vedeno v místnosti, vždy jej opatřete tepelnou izolací pro zamezení vzniku kondenzace vodní páry.

8 Chybové hlášky

Chybová hláška	Popis chyby	Možná příčina
E 1	Chyba teplotního čidla vnitřního vzd.	Chybně zapojené / nezapojené
E 2	Chyba teplotního čidla výměníku	Poškozené čidlo Poškozená el. deska
E 4	Chyba EEPROM vnitřní jednotky	Chyba čtení EEPROM Poškozená EEPROM Poškozená el. deska
E 7	Chyba komunikace mezi vnitřní a venkovní jednotkou	Chybně zapojení kabelů mezi vnitřní a venkovní jednotkou Poškozená el. deska
E 14	Chyba ventilátoru vnitřní jednotkou	Poškozený motor ventilátoru Chybně zapojený/nezapojený konektor na el. desce Poškozená el. deska

9 Kontrola instalace a provozní test

- Před předáním jednotky vždy důkladně informujte zákazníka jak ovládat klimatizační jednotkou.







Kontrolní body testu

Označte jednotlivé body níže

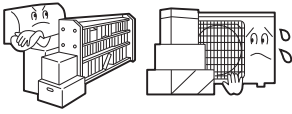
- Kontrola úniku chladiva potrubní vedením
- Připojení potrubí je opatřeno tepelnou izolací?
- Propojovací kabel je správně upevněný ve svorkovnici vnitřní a venkovní jednotky bez možnosti vypadnutí?
- Napájecí kabel venkovní jednotky je řádně upevněn a zapojen?
- Je správně instalovaný odvod kondenzátu bez úniků?
- Je zapojené zemění jednotky? (vodič)
- Je vnitřní jednotka bezpečně a řádně upevněna?
- Je napětí v napájecím kabelu v odpovídajícím rozmezí?
- Je při provozu slyšet nadměrný hluk?
- Displej jednotky normálně svítí?
- Je výkon chlazení a vytápění dle standardů? Sací tlak / výp. teplota?
- Je regulace jednotky dle nastavené a aktuální teploty v místnosti normální?

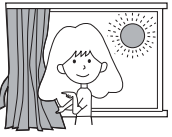
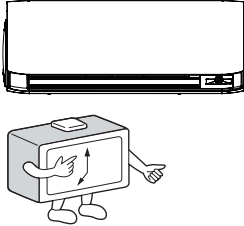
Údržba

Chytré používání klimatizační jednotky

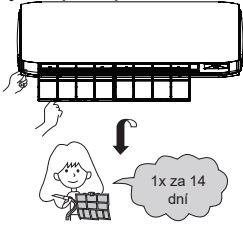
<p>Vždy nastavte správnou teplotu v místnosti</p> 	<p>Nikdy nezakrývejte vstup / výstup vzduchu jednotky</p> 	<p>Dálkový ovladač</p>  <p>Nepoužívejte vodu ani vlhčené ubrousky pro čištění ovladače.</p>	<p>Vnitřní strana jednotky</p>  <p>Pro očištění jednotky použijte měkký vlhký hadřík. Při silném znečištění použijte vodu s neutrálním detergentem.</p>
<p>Během provozu jednotky uzavřete okna a dveře a snižte přímé sluneční záření</p> 	<p>Využívejte časovač</p> 	<p>Toto nepoužívejte pro čištění!</p>  <p>K čištění zařízení nepoužívejte žádné chemikálie ani chemicky ošetřené utěrky. K čištění zařízení nepoužívejte benzen, ředidla, lešticí prášky ani jiná rozpouštědla. Mohou způsobit popraskání nebo deformaci plastových povrchů.</p>  <p>Teplá voda více jak 40 °C může zapříčinit zbarvení barevnosti plastů</p>	
<p>Pokud jednotka není dlouhodobě v činnosti vypněte napájení</p>  <p>OFF</p>	<p>Využívejte směrové laměly</p> 	<p>Čištění vzduchového filtru</p> <ol style="list-style-type: none">1 Otevře přední panel jednotky2 Otevře panel rukou a při tom jej přidržujte a podepřete3 Vyjměte filtr4 Vyčistěte filtr5 Umístěte filtr6 Odejměte podpěru panelu.7 Řádně zavřete přední panel jednotky  <p>1x za 14 dní</p>	

Výměna vzduchového filtru

1. Otevřete čelní panel

Oběma rukama uchopte přední kryt za úchyty na jeho stranách a táhnutím směrem k sobě jej otevřete.



2. Vyjměte filtr z jednotky

Pomalým táhnutím vyjměte filtr z jednotky

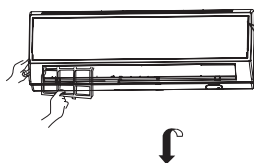

Vycvaknutím vyjměte filtr vzduchu



3. Vložte nový filtr

Pomalým zacvaknutím opět vložte na stejné místo nový filtr vzduchu



4. Filtr vzduchu vraťte do jednotky

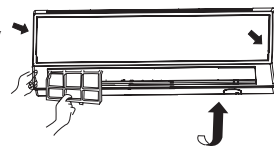

UPOZORNĚNÍ:

Při použití fotokatalistického filtru je jeho pozice taková, že jeho černá strana směřuje do jednotky. Zelená strana bakteriálního filtru směřuje z jednotky a bílá strana do jednotky.

5. Zavřete panel jednotky

Čelní kryt řádně zavřete a „zacvakněte“ do jednotky)

Poznámka:

- Fotokatalistický filtr musí být vystaven slunečnímu záření každých 6 měsíců.
- Bakteriální filtr není zapotřebí měnit, je navržen pro dlouhou dobu provozu. Pouze je nezbytné z něj vždy odstranit nanesený prach.
- Bakteriální filtr by měl být vždy v suchu a chladu bez dopadu slunečního záření. V opačném případě ztrácí svoji funkci.

Upozornění

⚠ VAROVÁNÍ

Instalace zařízení musí být provedena autorizovanou a oprávněnou osobu. Nikdy se nepokoušejte instalovat zařízení svépomocí! Můžete tak zařízení poškodit, zranit se a také porušit platnou legislativu. Současně nebude uznána záruka. Pro zajištění platnosti záruky, je nutné min. 2x ročně provádět odborný servis certifikovanou osobu.

⚠ VAROVÁNÍ

Pokud se vyskytne jakékoliv nestandardní chování nebo například je cítit zápach spáleniny, okamžitě vypněte napájení, nepoužívejte a volejte servis.

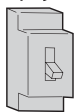

vypnuto



NUTNÉ DODRŽOVAT

Vždy používejte samostatné jištění.

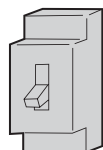

Zkontrolujte funkčnost odvodu kondenzátu.



NUTNÉ DODRŽOVAT

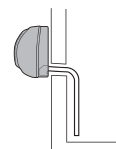

V případě využití zástrčky, jí vždy zasuněte celou do zdířky.



NUTNÉ DODRŽOVAT

Použijte správné napětí napájení!



NUTNÉ DODRŽOVAT

1. Nepoužívejte nikdy prodlužovaný napájecí kabel.
2. Nikdy neinstalujte jednotku v prostředí, ve kterém hrozí únik výbušných plynů.
3. Nikdy nevystavujte jednotku přílišnému tepelnému záření.



ZAKÁZÁNO

Nikdy nesmotávejte napájecí kabel.

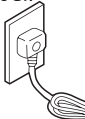

ZAKÁZÁNO

Nikdy nepoužívejte zařízení pokud je poškozený napájecí kabel.

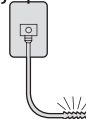

ZAKÁZÁNO

Nikdy nevkládejte žádné objekty do výstupu nebo sání vzduchu.



ZAKÁZÁNO

Nikdy nezapínejte a nevypínejte jednotku metodou vypínání napájení.



ZAKÁZÁNO

Nesměřujte proud vzduchu na osoby a speciálně na malé děti.



ZAKÁZÁNO

Nesnažte se jednotku opravit svépomocí.

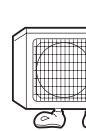

uzemnění

Jednotka musí být vždy uzemněna!

⚠ VAROVÁNÍ

Zařízení není určeno k chlazení potravin, potravinových skladů, uměleckých děl, přesných výrobních zařízení atp.

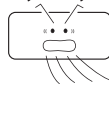

ZAKÁZÁNO

Dle potřeby, pravidelně větrejte a především pak, pokud je v provozu další plynový spotřebič.

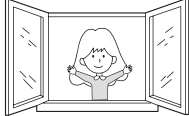

NUTNÉ DODRŽOVAT

Nespínejte jednotku / napájení pokud máte vlhké ruce.

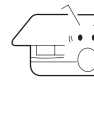

ZAKÁZÁNO

Neinstalujte jednotku v blízkosti zdroje velkého tepla jako krby, hořáky atp.

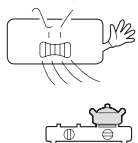

ZAKÁZÁNO

Neinstalujte jednotku na nestabilní podpěry.

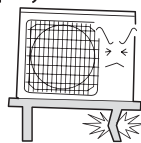

ZAKÁZÁNO

Nestříkejte vodu na vnitřní ani venkovní jednotku.

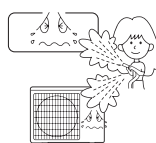

ZAKÁZÁNO

Nevystavujte zvířata ani rostliny přímému vlivu klimatizační jednotky.

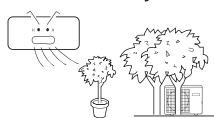

ZAKÁZÁNO

Nepokládejte žádné objekty na klimatizační jednotku.



ZAKÁZÁNO

Nepokládejte na jednotku objekty obsahující vodu!







ZAKÁZÁNO



Chybové stavy

Před zavoláním servisu se nejprve ujistěte

	Stav	Důvod nebo body ke kontrole
Standardní kontrola	Systém ihned nezapíná 	<ul style="list-style-type: none"> Pro ochranu jednotky je po jejím vypnutí časová prodleva před dalším startem 3 minuty. Vždy se systém spustí po opětovném zapnutí až po 3 minutách od zapnutí napájení anebo po přepnutí módu.
	Nestandardní hluk 	<ul style="list-style-type: none"> Během provozu anebo po vypnutí jednotky může být slyšitelný zvuk průtoku chladiva v potrubí. První 2-3 minuty po sepnutí systému je zvuk patrnější Během provozu může být slyšitelný (občas) zvuk praskání, který je způsoben roztažností opláštění jednotky. Pokud je při provozu výrazně slyšitelný hluk proudění vzduchu, je pravděpodobně velmi znečištěný filtr.
	Je cítit zápach	<ul style="list-style-type: none"> Toto je zapříčiněno vlivem cirkulace zápchů z vnitřního prostředí, jako je kouř atp.
	Vystupuje pára / mlha z jednotky 	<ul style="list-style-type: none"> Při provozu chlazení a odvlhčování může z jednotky vystupovat mlha. To je zapříčiněno okamžitým rychlým podchlazením vzduchu
	Není možné měnit otáčky ventilátoru při odvlhčování	<ul style="list-style-type: none"> Pokud v režimu odvlhčování klesne vnitřní teplota vzduchu o 2°C oproti nastavené, jednotka bude pracovat s nejnižšími otáčkami ventilátoru.
Různé		<ul style="list-style-type: none"> Je zapnuté napájení? Je na jednotce chybová hláška? Není poškozena pojistka?
	Málo chladí 	<ul style="list-style-type: none"> Není špinavý filtr vzduchu? Běžně by měl být čištěn každých 14 dní provozu. Není překážka mezi sáním a výfukem vzduchu z jednotky? Je správně nastavena teplota? Nejsou otevřeny dveře nebo okna z místnosti? Není vyšší tepelná zátěž prostoru v porovnání s výkonem instalované jednotky? Pokud panují extrémní podmínky zatáhněte závěsy nebo rolety pro snížení tepelné zátěže.

Upozornění

o Záruku je možno uplatnit na vady vzniklé ve výrobě a vady materiálu. Po dobu trvání záruky je dodání originálních náhradních dílů bezplatné. O dobu provádění záruční opravy se záruka prodlužuje. Případnou reklamaci lze uplatnit pouze na základě řádně vyplněného reklamačního listu.

Záruka se nevztahuje na pohledové vady vzniklé provozem, užíváním a jiný mechanickým poškozením. Dále na vady vzniklé nesprávnou a nedbalou instalací, neschválenými úpravami, nesprávným užíváním nebo podmínkami provozu v rozporu s údaji o zařízeních a platnými normami v EU a uvedenými v návodu k instalaci, provozu a údržbě. Uživatel je povinen provádět údržbu zařízení dle návodu a potřeby vyplývající z charakteru prostředí a užívání. Minimálně jedenkrát do 6 měsíců provést prokazatelnou servisní prohlídku a servis odbornou firmou.

Výrobce a prodejce neodpovídají za poškození zařízení a zdraví, či jiné škody vzniklé neodbornou manipulací, instalací, nesprávným užíváním, provozem, dopravou, změnou místa instalace a způsobené vyšší mocí. Ostatní náležitosti se řídí právním řádem ČR a všeobecnými obchodními podmínkami společnosti Sokra, s.r.o.

Specifikace

o Chladivový okruh je zabezpečen proti únikům.

Zařízení se smí používat za následujících podmínek

1. Rozsah provozních teplot

Chlazení	Interiér	Maximum: D.B/W.B 35°C/24°C Minimum: D.B/W.B 21°C/15°C
	Exteriér	Maximum: D.B/W.B 43°C/26°C Minimum: D.B -10°C
Vytápění	Interiér	Maximum: D.B 27°C Minimum: D.B 10°C
	Exteriér	Maximum: D.B/W.B 24°C/18°C Minimum: D.B -20°C

2. Poškozený napájecí kabel musí být opraven pouze autorizovanou osobou.

3. Pokud je poškozena pojistka vnitřní elektronické desky vyměňte ji Typ je T 3.15A/ 250V Pokud je poškozena pojistka venkovní elektronické desky vyměňte ji: T25A/250V

4. Kabelové zapojení je provedeno v souladu s platnými normami.

5. Jistič zařízení je snadno kdykoliv přístupný.

6. Použité baterie jsou řádně odevzdány na sběrné místo.

7. Zařízení není používáno dětmi nebo osobami s duševní poruchou a nezpůsobilými osobami.

8. Při používání dětmi, musí být pod dohledem dospělé osoby a děti si nesmí se zařízením hrát.

9. Při použití napájení ze zástrčky, vždy použijte odpovídající typ.

10. Prvky / součásti napájení musí být s atesty pro lokální použití.

11. Vždy nejprve vypněte jednotku, sečkejte 30 s a následně vypněte napájení

Adresa: Na Návsi 33, 251 01 Čestlice - Praha východ

Kontakty: TEL: +420 272 088 370

Internet: www.haier-klimatizace.cz

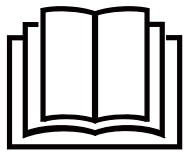

Παρακαλούμε διαβάστε προσεκτικά τα μέτρα προφύλαξης που βρίσκονται στον παρόν εγχειρίδιο πριν θέσετε σε λειτουργία τη μονάδα.



Αυτή η συσκευή είναι γεμάτη με R32.

Φυλάξτε αυτό το εγχειρίδιο σε ένα σημείο όπου ο χρήστης θα μπορεί να το βρει εύκολα.

ΠΡΟΕΙΔΟΠΟΙΗΣΗ:

- Μην χρησιμοποιείτε άλλα μέσα για να επιταχύνετε τη διαδικασία απόψυξης ή τη διαδικασία καθαρισμού εκτός από εκείνα που συστήνει ο κατασκευαστής.
- Η συσκευή πρέπει να βρίσκεται σε ένα δωμάτιο που δεν θα υπάρχουν θερμαντικές πηγές συνεχούς λειτουργίας (για παράδειγμα: πηγή με ανοικτή φλόγα, συσκευή αερίου και υγραερίου ή ηλεκτρική θερμάστρα εν λειτουργία).
- Μην τρυπάτε και μην καίτε.
- Θα πρέπει να γνωρίζετε ότι τα ψυκτικά μέσα μπορεί να βγάζουν μια οσμή.
- Η συσκευή πρέπει να εγκατασταθεί, να τοποθετηθεί και να λειτουργεί σε ένα δωμάτιο με εμβαδόν μεγαλύτερο από 1,2m².
- Εάν το καλώδιο τροφοδοσίας έχει υποστεί ζημιά, πρέπει να αντικατασταθεί άμεσα από τον κατασκευαστή ή τον αντιπρόσωπο σέρβις ή από παρόμοιο εξειδικευμένο προσωπικό, προκειμένου να αποφευχθεί ο τυχόν κίνδυνος.
- Αυτή η συσκευή μπορεί να χρησιμοποιηθεί από παιδιά ηλικίας 8 ετών και άνω, από άτομα με περιορισμένες φυσικές, αισθητήριες ή διανοητικές ικανότητες ή από άτομα με έλλειψη εμπειρίας και γνώσεων εφόσον παρακολουθούνται από άλλο άτομο και τους έχουν δοθεί οι οδηγίες χρήσης της συσκευής με ασφαλή τρόπο και έχουν κατανοήσει τους σχετικούς κινδύνους. Τα παιδιά δεν πρέπει να παίζουν με τη συσκευή. Ο καθαρισμός και η συντήρηση δεν πρέπει να πραγματοποιείται από παιδιά χωρίς επίβλεψη.
- Η μέθοδος καλωδίωσης θα πρέπει να είναι σύμφωνη με το τοπικό πρότυπο καλωδίωσης.
- Ο τύπος σύνδεσης καλωδίων είναι H07RN-F.
- Όλα τα καλώδια πρέπει να έχουν το ευρωπαϊκό πιστοποιητικό γνησιότητας. Εάν, κατά τη διάρκεια της εγκατάστασης πρέπει να κοπούν τα καλώδια σύνδεσης, τότε θα πρέπει να εξασφαλίζεται ότι το καλώδιο γείωσης θα είναι το τελευταίο που θα πρέπει να κοπεί.
- Ο διακόπτης κυκλώματος του κλιματιστικού θα πρέπει να είναι ολοπολικός διακόπτης, και η απόσταση μεταξύ των δύο επαφών του δεν θα πρέπει να είναι λιγότερη από 3mm. Τα ίδια τέτοια μέσα για την αποσύνδεση πρέπει να ενσωματωθούν και στην καλωδίωση.
- Βεβαιωθείτε ότι η εγκατάσταση γίνεται σύμφωνα με τους τοπικούς κανονισμούς καλωδίωσης και από εξειδικευμένους επαγγελματίες.
- Βεβαιωθείτε ότι η σύνδεση της γείωσης είναι σωστή και αξιόπιστη.
- Ένας διακόπτης γείωσης με προστασία διαρροής και ένας ασφαλειοδιακόπτης θα πρέπει να εγκατασταθούν.
- Μην χρησιμοποιείτε διαφορετικό ψυκτικό μέσο από εκείνο που αναγράφεται στην εξωτερική μονάδα (R32) κατά την εγκατάσταση, τη μετακίνηση ή την επισκευή. Χρησιμοποιώντας άλλα ψυκτικά μπορεί να προκληθούν προβλήματα ή βλάβες στη συσκευή και πιθανοί τραυματισμοί .



Αυτή η συσκευή περιέχει μια λάμπα UV-C.

ΠΡΟΕΙΔΟΠΟΙΗΣΗ

- Διαβάστε τις οδηγίες συντήρησης πριν ανοίξετε τη συσκευή.
- Ο ερεθισμός των ματιών ή του δέρματος μπορεί να προκύψει από την έκθεση από την είσοδο του άνω αέρα και το εσωτερικό μέρος. Κατά τη λήψη και τοποθέτηση του φίλτρου αέρα για συντήρηση, βεβαιωθείτε ότι η τροφοδοσία έχει διακοπεί πριν πλησιάσετε το προϊόν.
- δ) Τα φράγματα UV-C που φέρουν το σύμβολο κινδύνου υπεριώδους ακτινοβολίας δεν πρέπει να αφαιρούνται.
- Οι συσκευές που προφανώς έχουν υποστεί ζημιά δεν πρέπει να λειτουργούν.
- Μην χρησιμοποιείτε λαμπτήρες UV-C έξω από τη συσκευή.
- Η συσκευή πρέπει να αποσυνδεθεί από το τροφοδοτικό πριν από την αντικατάσταση ή τον καθαρισμό ή άλλη συντήρηση της λάμπας UV-C.
- Ο τύπος λαμπτήρα UV-C είναι 0011012908.
- Τα μπροστινά πάνελ που φέρουν το σύμβολο κινδύνου υπεριώδους ακτινοβολίας που έχουν ακτινοβολία UV-C είναι εφοδιασμένα με διακόπτη για να διακόψουν την τροφοδοσία των λαμπτήρων UV-C για την ασφάλειά σας. Μην υπερβαίνετε το διακόπτη της αίθουσας με μαγνήτη και άλλο παρόμοιο υλικό.
- Πριν ανοίξετε τα μπροστινά πάνελ που φέρουν το σύμβολο κινδύνου υπεριώδους ακτινοβολίας για τη διεξαγωγή συντήρησης του χρήστη, συνιστάται να αποσυνδέσετε το ρεύμα.
- ια) Εάν η λυχνία UV-C έχει υποστεί ζημιά, πρέπει να αντικατασταθεί από τον κατασκευαστή, τον αντιπρόσωπό της ή από παρόμοια εξειδικευμένα άτομα για να αποφευχθεί ο κίνδυνος.
- Ι) Αθέλητη χρήση της συσκευής ή ζημιά στο περίβλημα μπορεί να οδηγήσει σε διαφυγή επικίνδυν ακτινοβολίας UV-C. Η ακτινοβολία UV-C μπορεί, ακόμη και σε μικρές δόσεις, να προκαλέσει βλάβη στα μάτια και το δέρμα.

Περιεχόμενα

ΜΕΡΗ ΚΑΙ ΛΕΙΤΟΥΡΓΙΕΣ	1
ΛΕΙΤΟΥΡΓΙΑ	3
ΕΓΚΑΤΑΣΤΑΣΗ ΕΣΩΤΕΡΙΚΗΣ ΜΟΝΑΔΑΣ	12
ΣΥΝΤΗΡΗΣΗ	15
ΠΡΟΦΥΛΑΞΕΙΣ	16
ΕΠΙΛΥΣΗ ΠΡΟΒΛΗΜΑΤΩΝ	17

Εξαρτήματα και Χρήση

■ Εσωτερική Μονάδα

■ Τηλεχειριστήριο

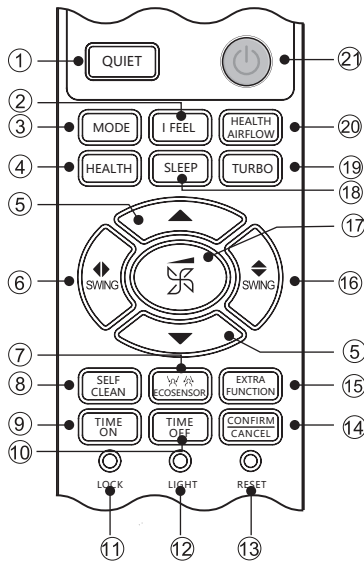
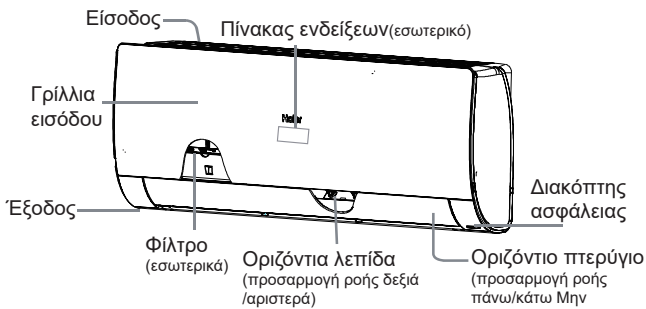

1. QUIET μπουτόν
2. I FEEL μπουτόν
3. MODE μπουτόν
4. HEALTH μπουτόν
5. TEMP+/- μπουτόν
6. SWING δεξιά/αριστερά μπουτόν
7. ECOSENSOR μπουτόν
8. SELF CLEAN μπουτόν
9. TIME ON μπουτόν
10. TIME OFF μπουτόν
11. LOCK μπουτόν
12. LIGHT (ΦΩΣ)μπουτόν
13. RESET μπουτόν
14. CONFIRM/CANCEL μπουτόν
15. EXTRA FUNCTION μπουτόν
16. SWING πάνω/κάτω μπουτόν

17. FAN (ANEMISΤΗΡΑΣ) μπουτόν
18. SLEEP (ΥΠΝΟΣ) μπουτόν
19. TURBO μπουτόν
20. HEALTH AIRFLOW μπουτόν
21. Μπουτόν ON/OFF

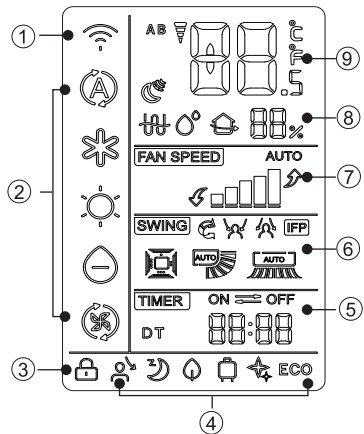

1. Wi-Fi ένδειξη
2. Ένδειξη Λειτουργίας
3. LOCK ένδειξη
4. Εμφάνιση κατάστασης της κάθε λειτουργίας
5. TIMER ON (ΧΡΟΝΟΣ ON) ένδειξη
TIMER OFF (ΧΡΟΝΟΣ OFF) ένδειξη
CLOCK ένδειξη
6. SWING (ΠΕΡΙΣΤΡΟΦΗ) ένδειξη
Ένδείξεις Περιστροφής Πάνω/Κάτω και Δεξιά/Αριστερά
7. FAN SPEED (ΤΑΧΥΤΗΤΑ ANEMISΤΗΡΑ) ένδειξη
8. Ένδειξη Υγρασίας
9. TEMP (ΘΕΡΜΟΚΡΑΣΙΑ) ένδειξη

Η εσωτερική περισίδα μπορεί να διαφέρει από την εικονιζόμενη. Ανατρέξτε στο προϊόν που προμηθευτήκατε.

Οθόνη ενδείξεων

- 1 Λήψη σήματος τηλεχειριστήριου
- 2 Ένδειξη θερμοκρασίας περιβάλλοντος
- 3 Ένδειξη κατάστασης λειτουργίας
- 4 Wi-Fi ένδειξη



Οθόνη ενδείξεων

- 1 Λήψη σήματος τηλεχειριστήριου
- 2 Ένδειξη θερμοκρασίας περιβάλλοντος
- 3 Ένδειξη COOL
- 4 Ένδειξη HEAT
- 5 Ένδειξη HEALTH
- 6 Ένδειξη DRY



■ Εξωτερική Μονάδα

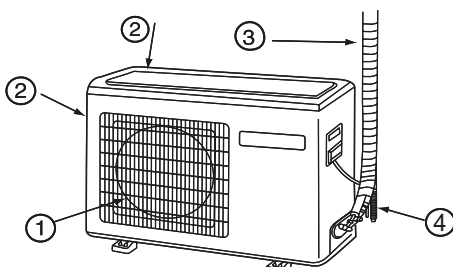

- 1 ΕΞΟΔΟΣ
- 2 ΕΙΣΟΔΟΣ
- 3 ΣΥΝΔΕΣΗ ΣΩΛΗΝΩΣΕΩΝ ΚΑΙ ΗΛΕΚΤΡΙΚΕΣ ΚΑΛΩΔΙΩΣΕΙΣ
- 4 ΣΩΛΗΝΑΣ ΑΠΟΣΤΡΑΓΓΙΣΗΣ

Παρακαλούμε ανατρέξτε στο προϊόν που προμηθευτήκατε. Οι εικόνες είναι ενδεικτικές.

ΣΗΜΕΙΩΣΗ:

1. Η ένδειξη Υγρασία δεν παρέχεται σε κάποια μοντέλα.
2. Εάν το μοντέλο που αγοράσατε έχει Wi-Fi λειτουργία, πατήστε το πλήκτρο "ON/OFF" για 5 δευτερόλεπτα ώστε να εκπέμψει το Wi-Fi σήμα σύνδεσης. Μόλις ακουστεί το σήμα σύνδεσης, η ένδειξη APP θα σας δείξει πως να το δεσμεύσετε.

Λειτουργία

■ Ρύθμιση CLOCK (Ρολογιού)

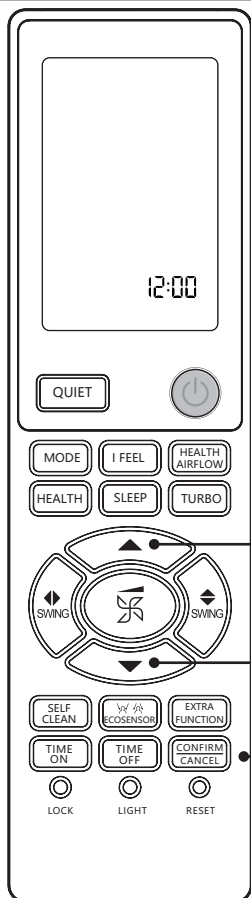

1. Τοποθετήστε την μπαταρία ή πατήστε το κουμπί “RESET”



2. Πατήστε “▲” ή “▼” για να βάλετε τη σωστή ώρα. Κάθε πάτημα αυξάνει ή μειώνει την ώρα κατά 1 λεπτό. Εάν το μπουτόν κρατηθεί πατημένο η ώρα θα αλλάζει γρήγορα.

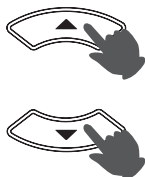

3. Μετά την επιβεβαίωση της ώρας, πατήστε CONFIRM, “Time” και θα σταματήσει να αναβοσβήνει, καθώς το ρολόι αρχίζει να δουλεύει.



Σημείωση:

Η απόσταση μεταξύ της κεφαλής μετάδοσης του σήματος και της οπής του δέκτη θα πρέπει να είναι στα 7 μέτρα το πολύ και χωρίς κανένα εμπόδιο μεταξύ τους. Εάν αρχίσει να ανάβει το ηλεκτρονικού τύπου φωτάκι φθορισμού ή το αντίστοιχο φωτάκι αλλαγής που είναι εγκατεστημένο στο ασύρματο τηλέφωνο ή στο δωμάτιο, ο δέκτης διαταράσσεται και δεν είναι ικανός στη λήψη των σημάτων, και επομένως η απόσταση από την εσωτερική μονάδα θα πρέπει να είναι μικρότερη.

Μιά πλήρης ένδειξη ή ασαφείς ενδείξεις κατά τη διάρκεια της λειτουργίας υποδεικνύουν ότι οι μπαταρίες έχουν εξαντληθεί. Παρακαλούμε αλλάξτε μπαταρίες.

Εάν το τηλεχειριστήριο ανταποκρίνεται κανονικά κατά τη λειτουργία, παρακαλούμε αφαιρέστε τις μπαταρίες και τοποθετήστε τις ξανά αργότερα μετά από μερικά λεπτά.

Μια συμβουλή:

Αφαιρέστε τις μπαταρίες σε περίπτωση που η συσκευή δεν θα είναι σε χρήση για μεγάλο χρονικό διάστημα.

■ LOCK/LIGHT/RESET/EXTRA FUNCTION

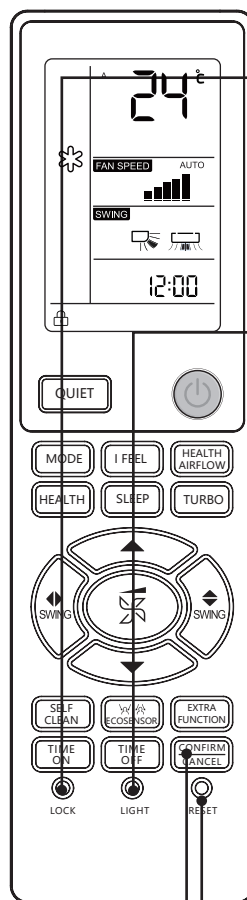

1. LOCK μπουτόν



Για να κλειδώσει τα πλήκτρα και την LCD οθόνη.

2. LIGHT μπουτόν

Ενεργοποιήστε και απενεργοποιήστε την εσωτερική οθόνη.



Πατήστε το πλήκτρο ένδειξης 10 φορές μέσα σε 5 δευτερόλεπτα, να εμφανιστεί μόνο η καθορισμένη θερμοκρασία. Όταν είναι επιτυχής η ρύθμιση, θα ακούγονται 3 μπιπ στο δωμάτιο. Για να επιστρέψετε στην ένδειξη θερμοκρασίας περιβάλλοντος, πατήστε το πλήκτρο ένδειξης 10 ακόμη φορές μέσα σε 5 δευτερόλεπτα. Από προεπιλογή, η οθόνη εμφανίζει τη θερμοκρασία περιβάλλοντος. Μετά τη ρύθμιση της θερμοκρασίας με το τηλεχειριστήριο, η ρυθμισμένη θερμοκρασία θα εμφανίζεται μόνο για λίγα δευτερόλεπτα.

3. RESET μπουτόν



Εάν το τηλεχειριστήριο δεν λειτουργεί σωστά, πατήστε αυτό το πλήκτρο για να επαναφέρετε το τηλεχειριστήριο.

4. EXTRA FUNCTION μπουτόν



Λειτουργία 4 πατημάτων : 1ο & 2ο πάτημα επιλογή °C ή °F

3ο & 4ο πάτημα

Λειτουργία A-B (Διατήρηση της θερμοκρασίας στους 10°C για συντήρηση κατοικίας)

Λειτουργία

AUTO, COOL, HEAT, DRY και FAN λειτουργία

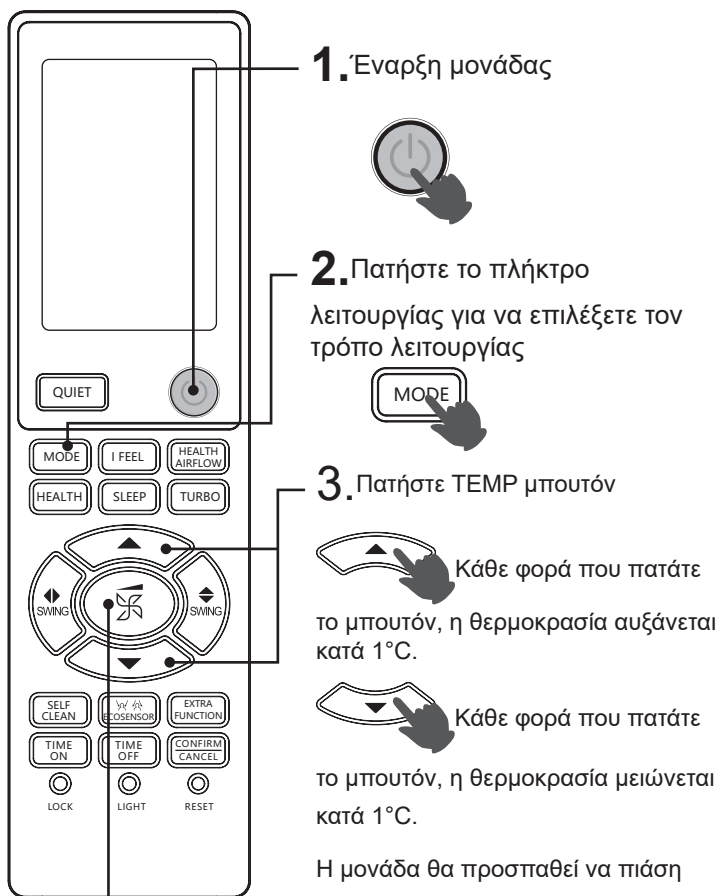

1. Έναρξη μονάδας



2. Πατήστε το πλήκτρο λειτουργίας για να επιλέξετε τον τρόπο λειτουργίας



3. Πατήστε TEMP μπουτόν

Κάθε φορά που πατάτε το μπουτόν, η θερμοκρασία αυξάνεται κατά 1°C.

Κάθε φορά που πατάτε το μπουτόν, η θερμοκρασία μειώνεται κατά 1°C.

Η μονάδα θα προσπαθεί να πιάσει την επιθυμητή θερμοκρασία που έχετε ορίσει και φαίνεται στο χειριστήριο.

4. FAN λειτουργία



Πατήστε το FAN SPEED μπουτόν. Με κάθε πάτημα, η ταχύτητα του ανεμιστήρα θα αλλάζει ως ακολούθως:

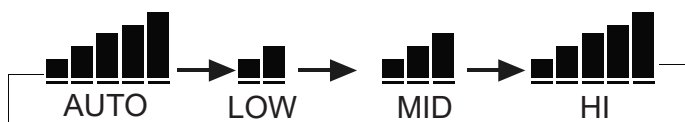

Η μονάδα λειτουργήσει στην επιλεγείσα ταχύτητα ανεμιστήρα.

Κατάσταση Λειτουργίας	Σημείωση
AUTO	Κατά τη λειτουργία AUTO, το κλιματιστικό θα επιλέξει αυτόματα τα επίπεδα ψύξης ή θέρμανσης ανάλογα με τη θερμοκρασία δωματίου. Όταν ο ανεμιστήρας ορίζεται σε κατάσταση AUTO, το κλιματιστικό ρυθμίζει αυτόματα την ταχύτητα του ανεμιστήρα ανάλογα με τη θερμοκρασία δωματίου.
COOL	Μόνο μονάδα ψύξης δεν έχει οθόνες και λειτουργίες σχετικές με τη θέρμανση
DRY	Κατά τη λειτουργία DRY, όταν η θερμοκρασία του δωματίου είναι κατώτερη από την καθορισμένη θερμοκρασία + 2 °C, η μονάδα θα λειτουργεί διακοπτόμενα σε χαμηλή (LOW) ταχύτητα ανεξάρτητα από τη ρύθμιση του FAN.
HEAT	Κατά τη λειτουργία HEAT, θα εξέλθει ζεστός αέρας μετά από τη πάροδο μικρού χρονικού διαστήματος, για τη πρόληψη εξαγωγής κρύου αέρα. Όταν ο ανεμιστήρας ορίζεται σε κατάσταση AUTO, το κλιματιστικό ρυθμίζει αυτόματα την ταχύτητα του ανεμιστήρα ανάλογα με τη θερμοκρασία δωματίου.
FAN	Κατά τη λειτουργία FAN, η μονάδα δεν θα λειτουργεί σε κατάσταση COOL ή HEAT, αλλά μόνο σε FAN. Η κατάσταση λειτουργίας AUTO, η ρύθμιση SLEEP και η ρύθμιση θερμοκρασίας δεν είναι διαθέσιμες σε λειτουργία FAN.

• Κάθε πάτημα του κουμπιού θα εναλλάσει τη ρύθμιση της λειτουργίας με τη σειρά.

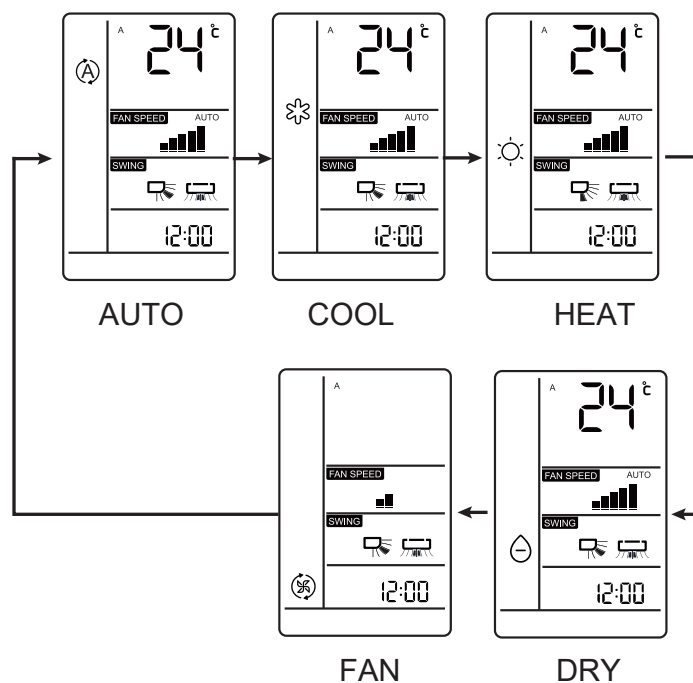

Λειτουργία

HEALTH λειτουργία

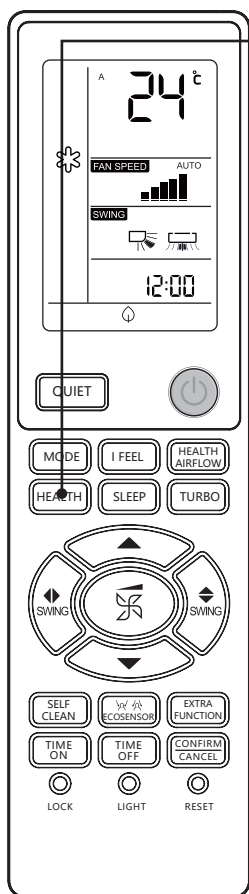

HEALTH Πατήστε HEALTH μπουτόν

1. Με κάθε πάτημα, εμφανίζεται το  και το Κλιματιστικό αρχίζει να λειτουργεί στην υγιεινή ανιόντων κατάσταση.

2. Πατώντας το HEALTH μπουτόν δύο φορές, εξαφανίζεται και η λειτουργία σταματάει.

Λειτουργία αποστείρωσης με υπεριώδη ακτινοβολία :

χρησιμοποιεί τη ζώνη c με το πιο αποτελεσματικό αποτέλεσμα αποστείρωσης στην υπεριώδη ακτινοβολία για την απομάκρυνση επιβλαβών μικροοργανισμών όπως τα βακτήρια στον αέρα, με αξιοσημείωτο αποτέλεσμα και πιο υγιεινή ατμόσφαιρα .

I FEEL λειτουργία

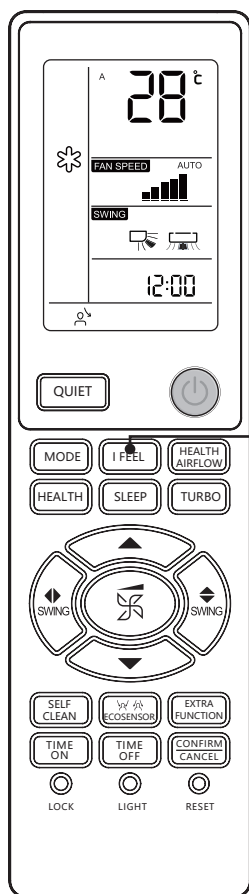

I FEEL Πατήστε I FEEL μπουτόν

1. Ενεργοποιείται μόνο στις λειτουργίες ψύξης, θέρμανσης και στην αυτόματη λειτουργία (δεν είναι διαθέσιμη σε άλλες λειτουργίες).

2. Τοποθετείστε το τηλεχειριστήριο στην επιθυμητή απόσταση από το κλιματιστικό σας. Πιέστε το πλήκτρο " I FEEL " , και στο τηλεχειριστήριο θα ενεργοποιηθεί η ένδειξη "  ". Το τηλεχειριστήριο στέλνει πληροφορίες για τη θερμοκρασία κάθε 3 λεπτά και με το τρόπο αυτό το κλιματιστικό προσαρμόζει τη λειτουργία του βάσει των δεδομένων.

3. Για να σταματήσετε τη λειτουργία "I FEEL", απενεργοποιείστε τη συσκευή ή πιέστε ξανά το πλήκτρο " I FEEL " ή επιλέξτε από το τηλεχειριστήριο κάποια άλλη λειτουργία.

Σημείωση:

1. Συνιστάται να ενεργοποιήσετε τη λειτουργία αποστείρωσης με υπεριώδη ακτινοβολία για 1-2 ώρες ημερησίως, για περισσότερο χρόνο θα επηρεάσει τη διάρκεια ζωής της λάμπας UV.
2. Μην κοιτάτε απευθείας τη λάμπα UV και μην την αγγίζετε με το χέρι σας όταν είναι ενεργοποιημένη η λειτουργία αποστείρωσης. Απενεργοποιήστε τη λειτουργία αποστείρωσης πριν ανοίξετε το πλαίσιο.
3. Το μπλε φως μπορεί να εμφανιστεί κοντά στην είσοδο του κλιματισμού όταν είναι ενεργοποιημένη η λειτουργία αποστείρωσης.
4. Μόνο όταν ξεκινά ο εσωτερικός ανεμιστήρας και ενεργοποιείται η λειτουργία HEALTH, θα ανάψει η λάμπα UV.

Λειτουργία

SLEEP

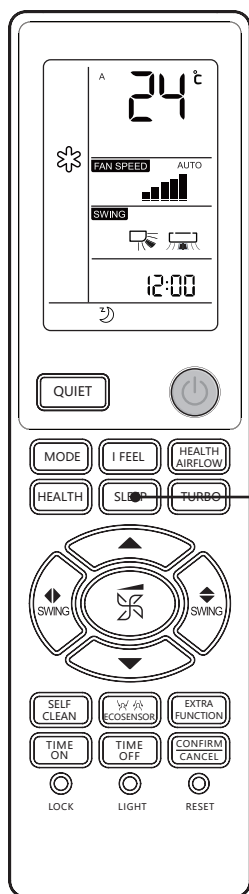

Πρίν πάτε να κοιμηθείτε, πατήστε απλώς το SLEEP μπουτόν και η μονάδα θα λειτουργήσει στην SLEEP κατάσταση προσφέροντάς σας έναν ήσυχο ύπνο.

Πατήστε το SLEEP μπουτόν.

Τρόπος Λειτουργίας

1. Στην λειτουργία COOL, DRY

1 ώρα μετά η SLEEP κατάσταση μπαίνει σε λειτουργία, η θερμοκρασία, θα ανέβει 1 °C πιο πάνω από την θερμοκρασία που έχει ρυθμιστεί. Μετά από 1ώρα, η θερμοκρασία, θα ανέβει 1 °C ακόμη. Η μονάδα θα ανεβαίνει για άλλες 6 ώρες ακόμη και μετά θα σταματήσει, καθώς θα είναι πιο πάνω απο την ρυθμισμένη θερμοκρασία, ούτως ώστε η θερμοκρασία του δωματίου να μην είναι χαμηλή κατά τη διάρκεια του ύπνου.

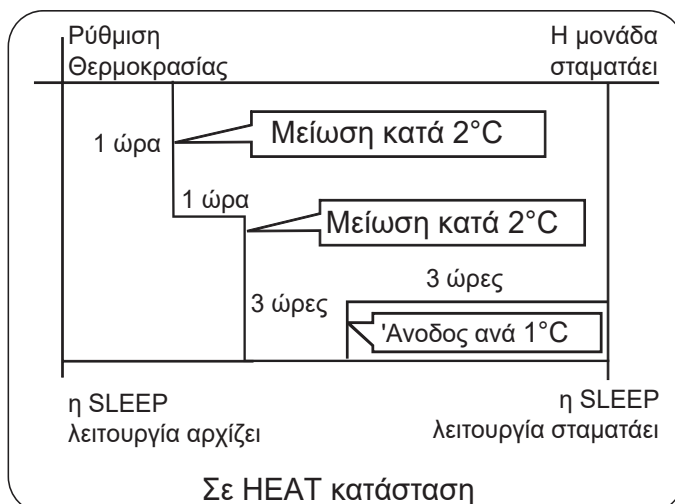

3. Στην λειτουργία AUTO

Η μονάδα λειτουργεί σε αντίστοιχη κατάσταση SLEEP, η οποία προσαρμόστηκε στην αυτόματη επιλογή τρόπου λειτουργίας.

4. Στην λειτουργία FAN

Δεν μπορεί να ρυθμιστεί η λειτουργία SLEEP.

5. Όταν η ήσυχη λειτουργία SLEEP έχει οριστεί για 8 ώρες, 0 ήσυχος χρόνος SLEEP δεν μπορεί να ρυθμιστεί. Όταν οριστεί η λειτουργία TIMER, η λειτουργία SLEEP δεν μπορεί να ρυθμιστεί. Μετά τη δημιουργία της κατάστασης λειτουργίας SLEEP, εάν ο χρήστης επαναφέρει τη λειτουργία TIMER, η λειτουργία SLEEP θα ακυρωθεί. Το μηχάνημα θα είναι εφεξής στην κατάσταση του χρονοδιακόπτη - εάν οι δύο τρόποι που έχουν συσταθεί κατά το ίδιο χρονικό διάστημα, ανεξαρτήτως εάν η λειτουργία για τον χρόνο τελειώσει πρώτη, η μονάδα θα σταματήσει αυτόματα, και ο άλλος τρόπος θα ακυρωθεί.

Σημείωση για τη διακοπή ρεύματος:

Πατήστε το πλήκτρο SLEEP δέκα φορές μέσα σε πέντε δευτερόλεπτα και αρχίζει αμέσως η λειτουργία μόλις ακουστούν τέσσερις ήχοι. Και πατήστε το κουμπί SLEEP δέκα φορές μέσα σε πέντε δευτερόλεπτα και αφήστε τη λειτουργία ως έχει αφού ακουστούν δύο ήχοι.

Διακοπή Ρεύματος Συνοπτική Λειτουργία

Εάν η μονάδα ξεκινήσει για πρώτη φορά, ο συμπιεστής δεν θα αρχίσει να λειτουργεί εκτός εάν έχουν περάσει ήδη 3 λεπτά. Όταν η ισχύς επανέρχεται μετά από διακοπή ρεύματος, η μονάδα θα λειτουργήσει αυτόματα, και 3 λεπτά αργότερα ο συμπιεστής θα αρχίσει πάλι να λειτουργεί.

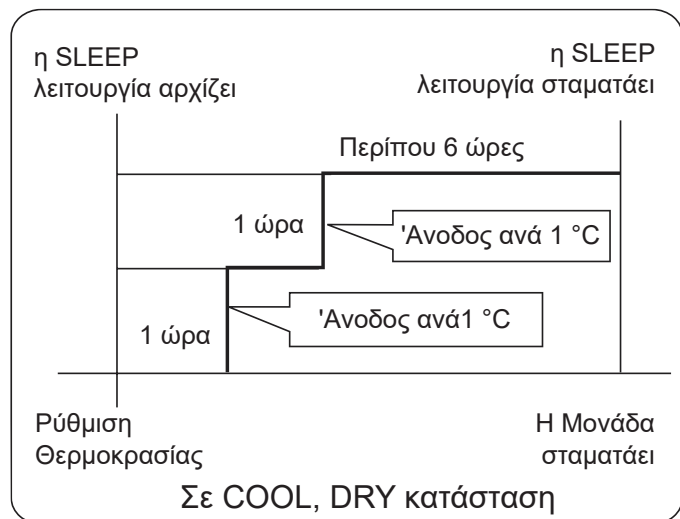

2. Στην λειτουργία HEAT

1 ώρα μετά την έναρξη της SLEEP κατάστασης, η θερμοκρασία θα γίνει 2 °C χαμηλότερη από το ύψος της ρυθμιζόμενης θερμοκρασίας. Μετά από άλλη 1 ώρα η θερμοκρασία θα μειωθεί κατά 2 °C ακόμη. Μετά από άλλες 3 ώρες η θερμοκρασία θα ανέβει κατά 1°C ακόμη. Η μονάδα θα συνεχίσει για άλλες 3 ώρες ακόμη και μετά θα σταματήσει. Η θερμοκρασία θα είναι χαμηλότερη από την ρυθμιζόμενη θερμοκρασία, ούτως ώστε η θερμοκρασία του δωματίου να μην είναι πολύ ψηλή κατά τη διάρκεια του ύπνου σας.

Λειτουργία

HEALTH AIRFLOW

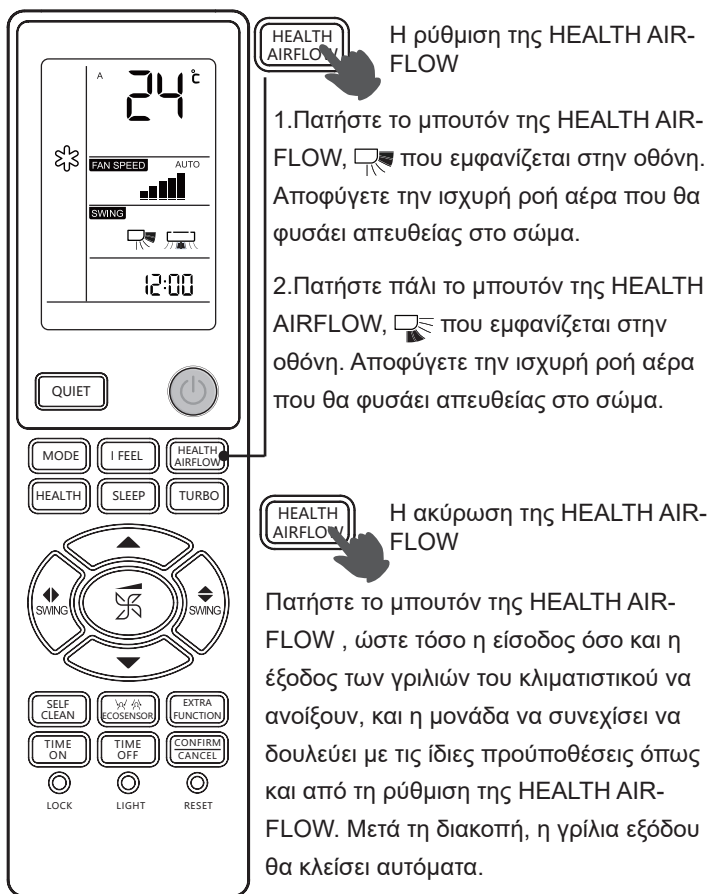

Σημείωση:

1. Δεν μπορείτε να τραβήξετε τη γρίλια εξόδου με το χέρι. Σε αντίθετη περίπτωση, η γρίλια δεν θα λειτουργήσει σωστά. Αν η γρίλια δεν λειτουργήσει σωστά, να σταματήσετε για ένα λεπτό και στη συνέχεια να ξεκινήσετε πάλι, ρυθμίζοντας την με το τηλεχειριστήριο.
2. Το τηλεχειριστήριο μπορεί να απομνημονεύσει κάθε κατάσταση λειτουργίας, και όταν θα αρχίσει την επόμενη φορά, απλά πατήστε το πλήκτρο ON / OFF και η μονάδα θα λειτουργήσει σύμφωνα με την προηγούμενη κατάσταση.

Μια συμβουλή:

1. Μόλις ρυθμίσετε την Λειτουργία HEALTH AIRFLOW, η θέση των γριλιών εισόδου και εξόδου σταθεροποιείται.
2. Στη θέρμανση, καλό είναι να επιλέξετε την κατάσταση.
3. Στη ψύξη, είναι καλύτερα να επιλέξετε την κατάσταση.
4. Σε ψύξη και ξηρή κατάσταση, και με τη συνεχή χρήση του κλιματιστικού για μεγάλο χρονικό διάστημα, υπό την επήρεια της υψηλής υγρασίας του αέρα, μπορεί να υπάρξει το φαινόμενο της πτώσης σταγόνων νερού στη γρίλια εξόδου.
5. Επιλέξτε την ιδανική κατεύθυνση του ανεμιστήρα σύμφωνα με τις υπάρχουσες συνθήκες.

QUIET/TURBO



κουμπί TURBO, και η λειτουργία TURBO θα ακυρωθεί.

Όταν λειτουργεί έντονα, η ταχύτητα του ανεμιστήρα είναι η υψηλότερη· όταν λειτουργεί αθόρυβα, η ταχύτητα του ανεμιστήρα είναι πολύ αργή.

Μια συμβουλή:

Κατά την λειτουργία TURBO, υπό κατάσταση HEAT ή COOL, ενδέχεται να μην επιτευχθεί ομοιόμορφη κατανομή του αέρα. Ομοίως συμβαίνει και υπό τη λειτουργία QUIET.

Λειτουργία

SWING

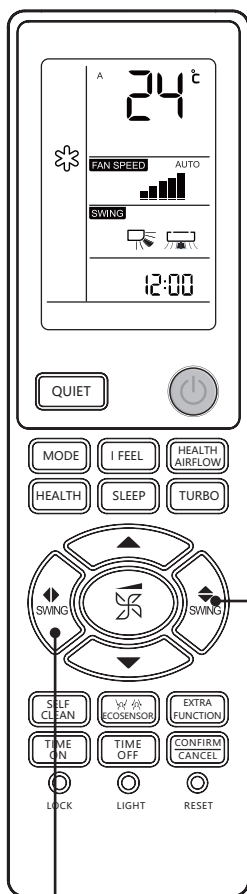

1. Πάνω και κάτω κατεύθυνση ροής αέρα

Για κάθε ανάλογη κατάσταση πατήστε για δευτερόλεπτα το μπουτόν, και θα ρυθμισθεί στο τηλεχειριστήριο η κατεύθυνση ροής αέρα σύμφωνα με τις διάφορες λειτουργικές εντολές:

COOL/DRY/FAN:



HEAT:



AUTO:

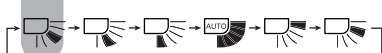

Αρχική κατάσταση

2. Δεξιά και αριστερά κατεύθυνση ροής αέρα



Σε κάθε πάτημα του μπουτόν, το τηλεχειριστήριο ρυθμίζεται ως ακολούθως:

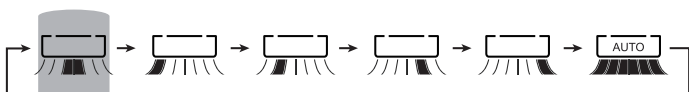

Αρχική κατάσταση

Μια συμβουλή:

- Όταν η υγρασία είναι υψηλή, συμπύκνωμα νερού μπορεί να τρέξει από την έξοδο αέρα εάν όλες οι κάθετες γρίλιες έχουν προσαρμοστεί προς τα δεξιά ή προς τα αριστερά.
- Συνιστάται να μην κρατήσετε το οριζόντιο πτερύγιο στην κάτω θέση για μεγάλο χρονικό διάστημα σε COOL ή DRY λειτουργία, διαφορετικά, συμπύκνωμα νερού μπορεί να τρέξουν.
- Δεδομένου ότι ο κρύος αέρας ρέει προς τα κάτω σε COOL λειτουργία, η ρύθμιση της ροής του αέρα οριζόντια θα είναι πολύ πιο αποτελεσματική και χρήσιμη.

SELF-CLEAN

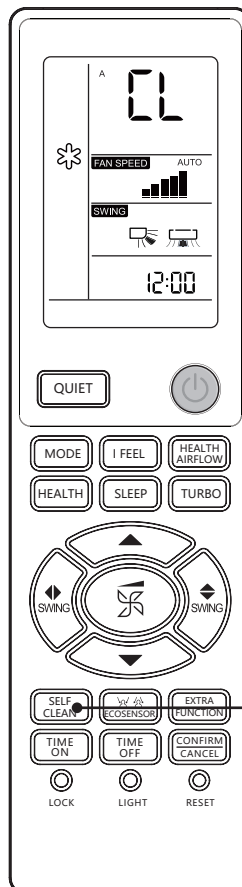

Λειτουργική περιγραφή:

Ο σκοπός αυτής της λειτουργίας είναι ο καθαρισμός του εξατμιστή.

Σημεία εισόδου και εξόδου:

Πατήστε το κουμπί Self-clean για την εισαγωγή αυτής της λειτουργίας, τότε θα εμφανιστεί η ένδειξη «CL» στον πίνακα χειρισμού της εσωτερικής μονάδας και επίσης στο τηλεχειριστήριο. Ο μέγιστος χρόνος λειτουργίας να μην υπερβαίνει τα 21 λεπτά, οπότε αυτή η λειτουργία θα τερματιστεί αυτόματα με τον ήχο «Πι» να ακούγεται δύο φορές, και στη συνέχεια η μονάδα θα επιστρέψει στην αρχική της κατάσταση. Υπό τη διαδικασία λειτουργίας αυτό-καθαρισμού, πατώντας επανειλημμένα το κουμπί το καθιστά άκυρο και το σύστημα δεν μπορεί να απενεργοποιηθεί. Πατήστε το κουμπί ενεργοποίησης ή μεταβείτε σε άλλο τρόπο λειτουργίας για έξοδο.

Μια συμβουλή:

- Αυτή η λειτουργία δεν ενεργοποιείται στην κατάσταση TIMER / SLEEP.
- Αφού ξεκινήσει αυτή η λειτουργία, ο όγκος του αέρα μπορεί να μειωθεί ή να μην έχει καμία ροή αέρα, ούτε και να φυσάει ψυχρή ροή αέρα.
- Είναι φυσιολογικό αν η μονάδα κάνει κάποιον ήχο όταν διασταλεί με τη θερμότητα και όταν συσταλεί με κρύο αέρα.
- Ο χρόνος εμφάνισης της ένδειξης «CL» μπορεί να διαφέρει στο τηλεχειριστήριο και στον πίνακα χειρισμού.
- Εάν η εξωτερική θερμοκρασία περιβάλλοντος είναι κάτω από το μηδέν, μπορεί να εμφανιστεί ένας κωδικός σφάλματος «F25» κατά τη διάρκεια της διαδικασίας (self-cleaning) αυτοκαθαρισμού, ο οποίος είναι ένας κανονικός μηχανισμός προστασίας. Παρακαλώ διακόψετε παροχή ηλεκτρικού ρεύματος και κάντε επανεκκίνηση μετά από 10 δευτερόλεπτα.
- Οι πιο κατάλληλες συνθήκες για να ενεργοποιήσετε αυτή την λειτουργία: η θερμοκρασία να είναι 20 °C ~ 27 °C και η υγρασία να είναι 35% ~ 60% σε εσωτερικούς χώρους, η θερμοκρασία να είναι 25 °C ~ 38 °C (κατά την ψυχρή εποχή του έτους) σε εξωτερικούς χώρους.
- Είναι δύσκολο να σχηματιστεί παγετός εάν ο αέρας είναι πολύ στεγνός (υγρασία <20%) και εάν η υγρασία είναι πολύ υψηλή (υγρασία >70%), το νερό που συμπυκνώνεται μπορεί να αυξηθεί, πράγμα που μπορεί να αποκλείσει τον παγετό.

Λειτουργία

ECO SENSOR

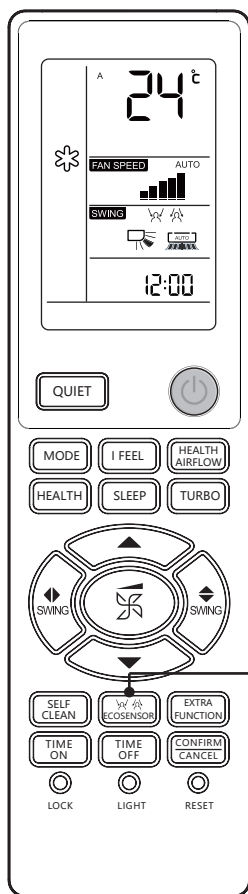

Πατήστε το κουμπί του αισθητήρα ECO SENSOR. Κάθε φορά που πατάτε το κουμπί, αλλάζει ως εξής:

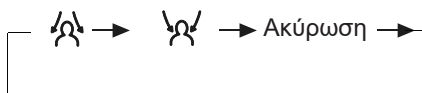

Ο έξυπνος αισθητήρας μπορεί να ανιχνεύσει αυτόματα τη θέση σας και να ρυθμίσει εκ νέου τη ροή αέρα ανάλογα με τις ρυθμίσεις σας. Εγγυάται ότι η ροή του αέρα θα σας ακολουθήσει στη «Λειτουργία παρακολούθησης» και θα σας κρατήσει μακριά από τη «Λειτουργία αποφυγής». Ο Eco Sensor μπορεί να αναγνωρίσει αυτόματα την ύπαρξη του ανθρώπου, ώστε να ενισχύσει την υψηλότερη ενεργειακή απόδοση. Το κλιματιστικό θα μεταβεί σε λειτουργία Eco μετά από 20 λεπτά, ενώ κανείς δεν είναι στο δωμάτιο.

TIMER

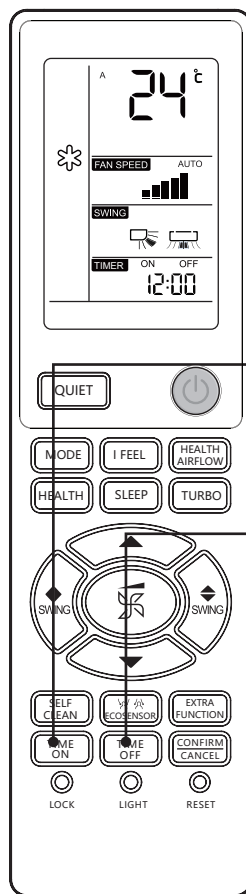

Ρυθμίστε το Ρολόι σωστά πριν από την έναρξη της λειτουργίας του Χρονοδιακόπτη. Μπορείτε να αφήσετε την μονάδα να ξεκινάει ή να σταματάει αυτόματα τις ακόλουθες ώρες: Πριν να ξυπνήσετε το πρωί, ή πριν γυρίσετε από έξω ή αφού κοιμηθείτε το βράδυ.

1. Επιλέξτε την επιθυμητή κατάσταση λειτουργίας

Επιλέξτε το επιθυμητό **TIMER ON**.
Τηλεχειριστήριο: **"TIMER ON"** θα αναβοσβήσει.

Επιλέξτε το επιθυμητό **TIMER OFF**.
Τηλεχειριστήριο: **"TIMER OFF"** θα αναβοσβήσει.

2. Ρύθμιση Χρόνου

Κάθε φορά που πατάτε το μπουτόν, η ρύθμιση χρόνου αυξάνεται ή μειώνεται κατά 1 λεπτό, εάν κρατηθεί πατημένο θα αυξάνεται γρήγορα

συνεχώς. Μπορεί να ρυθμισθεί στα πλαίσια του 24ώρου.

3. Επιβεβαιώστε τις ρυθμίσεις

Μόλις ρυθμίσετε την σωστή ώρα, πατήστε το **CONFIRM/CANCEL** μπουτόν για να επιβεβαιώσετε το "ON" ή το "OFF" και το τηλεχειριστήριο θα σταματήσει να αναβοσβήνει.

4. Ακύρωση ρύθμισης χρονοδιακόπτη

Πατήστε το πλήκτρο **TIMER** μερικές φορές μέχρι να σβηστεί η ένδειξη της ώρας.

Μια συμβουλή:

Η ανθρώπινη αίσθηση χρησιμοποιείται για την ανίχνευση μεταβολών στην υπέρυθρη ακτινοβολία που εκπέμπεται από ανθρώπινα σώματα. Σε περίπτωση των παρακάτω, η ανίχνευση μπορεί να μην είναι ακριβής:

1. Υψηλή θερμοκρασία δωματίου, όπου η θερμοκρασία περιβάλλοντος είναι κοντά στη θερμοκρασία του σώματος.
2. Οι άνθρωποι που φορούν πολλά ρούχα ή ξαπλώνουν στο στομάχι ή στην πλάτη τους.
3. Η ταχύτητα της ανθρώπινης κίνησης υπερβαίνει την ευαισθησία του αισθητήρα.
4. Συχνές μετακινήσεις των κατοικίδιων ζώων ή συχνή κίνηση των κουρτινών ή άλλα αντικείμενα του εσωτερικού χώρου λόγω του ανέμου.
5. Κινούμενοι στόχοι υπερβαίνουν το εύρος ανίχνευσης του αισθητήρα.
6. Το αριστερό και το δεξί άκρο της εσωτερικής μονάδας έχουν τοποθετηθεί πολύ κοντά στον τοίχο.
7. Υπάρχει άμεση ηλιακή ακτινοβολία μέσα στο δωμάτιο.
8. Το κλιματιστικό λειτουργεί σε ένα δωμάτιο όπου η θερμοκρασία περιβάλλοντος κυμαίνεται έντονα.

Εκτός αυτού, εάν ένα άτομο βρίσκεται στα όρια δύο ή τριών περιοχών που κινείται ο αέρας, ο σχετικός αέρας θα σταλεί στις δύο αυτές περιοχές αντίστοιχα ή θα εξουδετερωθεί αμοιβαία. Αυτός ο αέρας θα αποφύγει αυτές τις δύο περιοχές ή θα αποκλίνει αυτόματα.

Μια συμβουλή:

Μετά την αντικατάσταση των μπαταριών ή μετά από διακοπή ρεύματος, ο χρονοδιακόπτης θα πρέπει να ρυθμιστεί πάλι. Σύμφωνα με τη ρύθμιση του **TIMER ON** ή **TIMER OFF**, μπορείτε να επιτύχετε τις ρυθμίσεις **Start-Stop** ή **Stop-Start**.

Λειτουργία

■ Περιγραφή λειτουργίας Wi-Fi

Το διάγραμμα αρχιτεκτονικής του συστήματος

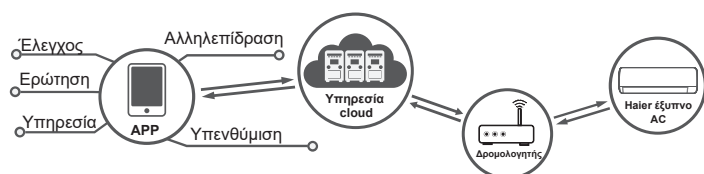

Το περιβάλλον της εφαρμογής

Απαιτείται χρήση smartphone και ασύρματου router για την λειτουργία της εφαρμογής. Το ασύρματο router πρέπει να μπορεί να συνδεθεί στο Διαδίκτυο.

Το smartphone πρέπει να έχει λειτουργικό IOS ή Android:

 Το σύστημα IOS υποστηρίζεται από την έκδοση IOS9.0 και έπειτα

 Το σύστημα Android υποστηρίζεται από την έκδοση Android 5.0 και έπειτα

Μέθοδος προσαρμογής

Σαρώστε τον παρακάτω κωδικό QR για να κατεβάσετε την εφαρμογή «hOn».

Άλλες επιλογές λήψης Παρακαλούμε αναζητήστε την εφαρμογή hOn στο:

- App Store (για IOS)
- Google Play (για Android)
- Huawei AppGallery (για Android)

Αφού κατεβάσετε την εφαρμογή, παρακαλούμε πραγματοποιήστε εγγραφή, συνδέστε το κλιματιστικό και διαχειριστείτε τη συσκευή σας χρησιμοποιώντας τη hOn. Παρακαλούμε ανατρέξτε εντός της εφαρμογής στην ενότητα HELP (Βοήθεια) για περισσότερες πληροφορίες σχετικά με την εγγραφή, τη σύνδεση της μονάδας, και άλλες διεργασίες.



■ ON/OFF λειτουργία και λειτουργία ελέγχου

Λειτουργία Έκτακτης ανάγκης:

- Χρησιμοποιήστε αυτή τη λειτουργία μόνο όταν το τηλεχειριστήριο δεν λειτουργεί ή έχει χαθεί. Με τη λειτουργία της έκτακτης ανάγκης, το κλιματιστικό μπορεί να τρέξει αυτόματα για μια στιγμή.
- Όταν πατηθεί ο διακόπτης λειτουργίας έκτακτης ανάγκης, ακούγεται χαρακτηριστικός ήχος, που σηματοδοτεί την έναρξη αυτής της λειτουργίας.
- Όταν ο διακόπτης ρεύματος ενεργοποιείται για πρώτη φορά και η λειτουργία έκτακτης ανάγκης ξεκινάει, η μονάδα θα λειτουργεί αυτόματα με τους ακόλουθους τρόπους:

Θερμοκρασία δωματίου	Καθορισμένη θερμοκρασία	TIMER	Ταχύτητα ανεμιστήρα	Τρόπος Λειτουργίας
Πάνω από 24°C	24 °C	Δεν ρυθμίζεται	AUTO	COOL
Κάτω από 24°C	24 °C		AUTO	HEAT

- Είναι αδύνατο να αλλάξετε τις ρυθμίσεις της θερμοκρασίας και την ταχύτητα του ανεμιστήρα. Επίσης, δεν είναι εφικτή η ρύθμιση των λειτουργιών TIMER ή DRY.

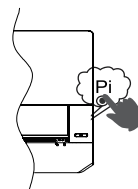

Δοκιμαστική λειτουργία:

Ο διακόπτης δοκιμαστικής λειτουργίας είναι ο ίδιος με τον διακόπτη έκτακτης ανάγκης.

- Χρησιμοποιήστε αυτόν το διακόπτη στη δοκιμαστική λειτουργία όταν η θερμοκρασία περιβάλλοντος είναι κάτω από 16°C, μην το χρησιμοποιείτε σε κανονική λειτουργία.
- Συνεχίστε να πιέζετε το διακόπτη δοκιμαστικής λειτουργίας για περισσότερο από 5 δευτερόλεπτα. Αφού ακούσετε τον χαρακτηριστικό ήχο δύο φορές, αφήστε το δάχτυλό σας από το διακόπτη: η λειτουργία ψύξης ξεκινάει με την υψηλή (Hi) ταχύτητα ροής του αέρα.

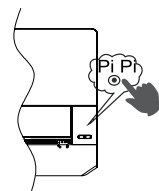

Λειτουργία

■ Steri Clean

Η λειτουργία Steri Clean 56 °C μπορεί να ελεγχθεί μόνο από την εφαρμογή hOn.

Εισαγωγή στο Steri Clean

1ο στάδιο: Self Clean για απομάκρυνση της βρωμιάς (παγώνει τον εξατμιστή με υγρασία στον αέρα και απομακρύνει τη βρωμιά κατά την τήξη. Η υδρόφιλη επίστρωση αλουμινίου με μικρότερη κλίση ($\approx 5^\circ$) βοηθά στην αύξηση της απόδοσης αποστράγγισης νερού.)

2ο στάδιο: 56 °C αποστείρωση υψηλής θερμοκρασίας (Χρησιμοποιεί έξυπνη τεχνολογία παρακολούθησης θερμοκρασίας και ελέγχου συχνότητας για τη ρύθμιση της λειτουργίας του συμπιεστή, έτσι ώστε να διατηρούμε τη θερμοκρασία του εξατμιστή σε υψηλή θερμοκρασία για πάνω από 30 λεπτά για να σκοτώσουμε βακτήρια και ιούς στο κλιματιστικό.)

3ο στάδιο: Ταχεία ψύξη εξατμιστή για ενίσχυση της απόδοσης αποστείρωσης. Η επιφάνεια του φύλλου είναι επικαλυμμένη με ασημένια νανοσωματίδια των οποίων η αντιβακτηριακή απόδοση είναι έως και 99%.

Σημείωση:

1. Η λειτουργία διαρκεί 60-80 λεπτά.
2. Ο ζεστός αέρας μπορεί να βγει κατά τη διάρκεια της διαδικασίας όταν ο εξατμιστήρας θερμαίνεται στους 56 °C ή διατηρείται στους 56 °C το καλοκαίρι.
3. Η λειτουργία μπορεί να οδηγήσει σε αλλαγές στη θερμοκρασία του αέρα το χειμώνα.
4. Όταν η εξωτερική θερμοκρασία περιβάλλοντος είναι πάνω από 36 °C, η λειτουργία δεν μπορεί να εκτελεστεί. Αντ' αυτού, η λειτουργία Self Clean θα ενεργοποιηθεί και διαρκεί 21 λεπτά όταν το Steri Clean είναι ενεργοποιημένο.

■ Τοποθέτηση των μπαταριών

1

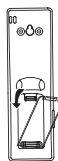

Ανοίξτε το κάλυμμα των μπαταριών;

2

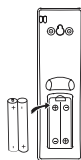

Τοποθετήστε τις μπαταρίες όπως ακριβώς φαίνεται στην εικόνα. Απαιτούνται 2 μπαταρίες AAA, επαναφορτιζόμενες ή απλές λιθίου (κυλινδρικού τύπου). Να είστε βέβαιοι ότι η τοποθέτησή τους έγινε σύμφωνα με τις ενδείξεις "+"/"-";

3



Μετά την τοποθέτηση των μπαταριών, βάλτε πάλι το κάλυμμα στην θέση του και κλείστε.

ΣΗΜΑΝΤΙΚΕΣ ΠΛΗΡΟΦΟΡΙΕΣ ΣΧΕΤΙΚΑ ΜΕ ΤΟ ΨΥΚΤΙΚΟ

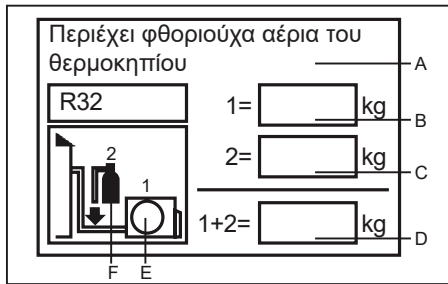

Αυτό το προϊόν περιέχει φθοριούχα αέρια θερμοκηπίου. Μην εκτονώνετε στην ατμόσφαιρα.

Τύπος ψυκτικού :R32

GWP* * 675

GWP= Το δυναμικό θέρμανσης του πλανήτη

Συμπληρώστε με ανεξίτηλο στυλό,

- 1η πλήρωση ψυκτικού του προϊόντος στο εργοστάσιο
- 2η πρόσθετη ποσότητα φορτίου ψυκτικού στο πεδίο και
- 1+2 ο συνολικό φορτίο ψυκτικού στην ετικέτα πλήρωσης ψυκτικού που παρέχεται με το προϊόν.

Η συμπληρωμένη ετικέτα πρέπει να παραμείνει κοντά στη θύρα πλήρωσης του προϊόντος (π.χ. στο εσωτερικό του καλύμματος τιμής διακοπής).

A περιέχει φθοριούχα αέρια θερμοκηπίου.

B φόρτιση ψυκτικού του προϊόντος στο εργοστάσιο: δείτε την πινακίδα της μονάδας

C πρόσθετη ποσότητα φορτίου ψυκτικού στο πεδίο

D συνολικό φορτίο ψυκτικού

E εξωτερική μονάδα

F κύλινδρος ψυκτικού και πολλαπλός φόρτισης

ΣΥΜΜΟΡΦΩΣΗ ΜΕ ΕΥΡΩΠΑΪΚΕΣ ΟΔΗΓΙΕΣ ΓΙΑ ΤΑ ΜΟΝΤΕΛΑ

Climate : T1 Voltage: 230V

CE

Όλα τα προϊόντα συμμορφώνονται με τις ακόλουθες Ευρωπαϊκές οδηγίες:

- 2014/53/EU(RED)
- 2014/517/EU(F-GAS)
- 2009/125/EC(ENERGY)
- 2010/30/EU(ENERGY)
- 2006/1907/EC(REACH)

RoHS

Τα προϊόντα πληρούν τις απαιτήσεις της οδηγίας 2011/65/EE του Ευρωπαϊκού Κοινοβουλίου και του Συμβουλίου για τον περιορισμό της χρήσης ορισμένων επικίνδυνων ουσιών σε είδη ηλεκτρικού και ηλεκτρονικού εξοπλισμού (οδηγία EE RoHS)

WEEE

Σύμφωνα με την οδηγία 2012/19/EU του Ευρωπαϊκού Κοινοβουλίου, με το παρόν ενημερώνουμε τον καταναλωτή σχετικά με τις απαιτήσεις απόρριψης ηλεκτρικών και ηλεκτρονικών προϊόντων.



ΑΠΑΙΤΗΣΕΙΣ ΑΠΟΡΡΙΨΗΣ

Το κλιματιστικό σας έχει σήμανση με αυτό σύμβολο. Αυτό σημαίνει ότι οι ηλεκτρικές και ηλεκτρονικές συσκευές δεν πρέπει να αναμειγνύονται με οικιακά απόβλητα. Μην προσπαθήσετε να τα αποσυναρμολογήσετε μόνοι σας: η αποσυναρμολόγηση του κλιματιστικού, ο χειρισμός του ψυκτικού, του λαδιού και των άλλων μερών θα πρέπει να

γίνει από έναν ειδικευμένο τεχνικό, σύμφωνα με τη σχετική τοπική και εθνική νομοθεσία. Τα κλιματιστικά πρέπει να γίνονται αντικείμενο επεξεργασίας σε ειδικές εγκαταστάσεις για την επαναχρησιμοποίηση και ανακύκλωση. Η εξασφάλιση της ορθής απόρριψης του προϊόντος, θα βοηθήσει στην αποτροπή πιθανών αρνητικών συνεπειών για το περιβάλλον και την υγεία του ανθρώπου φτάνουν. Παρακαλώ επικοινωνήστε με τον τεχνικό εγκατάστασης ή τις τοπικές αρχές για περισσότερες πληροφορίες. Η μπαταρία πρέπει να αφαιρεθεί από το τηλεχειριστήριο και απορριφθεί χωριστά, σύμφωνα με τη σχετική τοπική και εθνική νομοθεσία.

Wi-Fi

- Μέγιστη Εκπεμπόμενη Ισχύς (20dBm)
- Εύρος Συχνότητας Λειτουργίας (2400~2483.5MHz)

Εσωτερική Μονάδα

Απαραίτητα Εργαλεία για Εγκατάσταση

- Οδηγός
- Τανάλια
- Σιδεροπρίονο
- Τρυπάνι πυρήνα
- Κλειδί (17, 19 και 26 χιλιοστά)
- Ανιχνευτής διαρροής αερίου ή σαπούνι και νερό λύση
- Δυναμόκλειδο (17 χιλιοστά, 22 χιλιοστά, 26 χιλιοστά)
- Κόφτες σωλήνων
- Εκχείλωση εργαλείο
- Μαχαίρι
- Μέτρηση της ταινίας
- Γλύφανο

Επιλογή Σημείου Εγκατάστασης

- Σημείο όπου δεν προκαλεί ισχυρή δόνηση, όπου το σώμα μπορεί να υποστηρίζεται επαρκώς.
- Σημείο όπου δεν επηρεάζεται από τη θερμότητα ή τον ατμό που παράγεται στην περιοχή, όπου η είσοδος και έξοδος της μονάδας δεν έχουν διαταραχθεί.
- Σημείο όπου είναι δυνατόν να στραγγίξει εύκολα, όπου σωληνώσεις μπορούν να συνδεθεί με την εξωτερική μονάδα.
- Σημείο όπου όπου ο κρύος αέρας μπορεί να εξαπλωθεί σε ένα δωμάτιο εντελώς.
- Σημείο γύρω από μια πρίζα, με αρκετό χώρο γύρω.
- Σημείο σε απόσταση των περισσότερων από 1m από τηλεοράσεις, ραδιόφωνα, ασύρματες συσκευές και λαμπτήρες φθορισμού μπορεί να μείνει.
- Στην περίπτωση στερέωσης του τηλεχειριστήριου σε τοίχο, σημείο όπου η εσωτερική μονάδα μπορεί να λάβει σήματα όταν οι λαμπτήρες φθορισμού στο δωμάτιο είναι αναμμένοι.

Πηγή Ισχύος

- Πριν τοποθετήσετε ρεύμα στην πρίζα, ελέγξτε την τάση.
- Η παροχή ρεύματος είναι η ίδια με την αντίστοιχη ετικέτα.
- Τοποθετήστε ένα αποκλειστικό κύκλωμα.
- Ένα δοχείο θα πρέπει να έχει συσταθεί σε μια απόσταση όπου το καλώδιο τροφοδοσίας μπορεί να φτάσει. Μην κόβετε το καλώδιο για να το επεκτείνετε.

Διάγραμμα εγκατάστασης εσωτερικής μονάδας

Τα μοντέλα υιοθετούν HFC ψυκτικό R32.

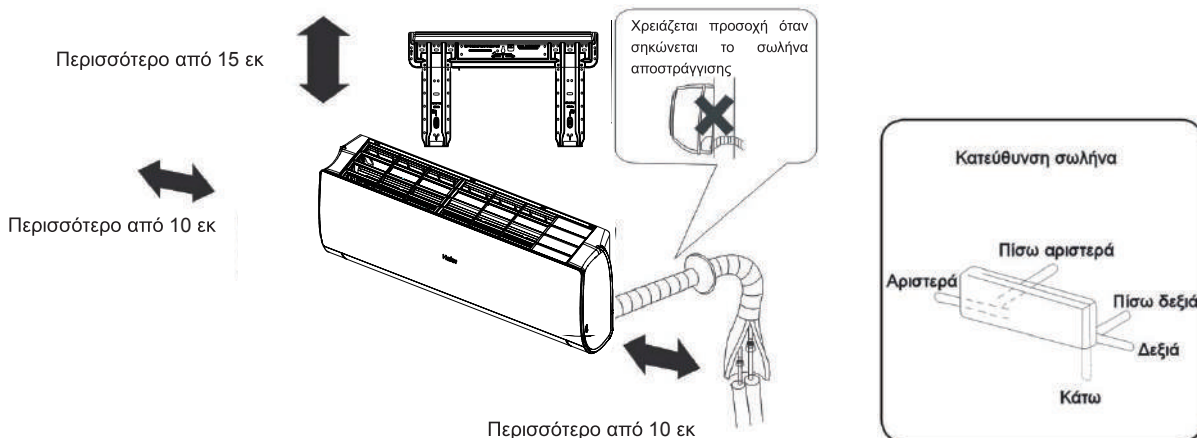

Αν χρησιμοποιείτε τον σωλήνα αποστράγγισης στην αριστερή πλευρά, βεβαιωθείτε ότι .
Η απόσταση μεταξύ της εσωτερικής μονάδας και του δαπέδου πρέπει να είναι μεγαλύτερη από 2μ.
Παρακαλώ να έχετε υπόψη σας ότι το διάγραμμα είναι ενδεικτικό μόνο.

Εσωτερική Μονάδα

1 Εγκατάσταση της πλάκας στερέωσης στον τοίχο

Στην πρώτη εγκατάσταση της πλάκας

1. Εγκαταστήστε με βάση τους γειτονικούς πυλώνες ή υπέρθυρα, μια σωστή ισοπέδωση για την πλάκα που θα στερεωθεί στον τοίχο, στη συνέχεια, στερεώστε προσωρινά το πιάτο με καρφί χάλυβα.
2. Βεβαιωθείτε πάλι ότι το η πλάκας είναι επίπεδη, κρεμώντας ένα νήμα με βάρος από τη μέση του πάνω μέρους της πλάκας, κατόπιν δέστε την πλάκα πλάκα με το καρφί χάλυβα.
3. Βρείτε τη θέση τοιχώματος της οπής Αχρησιμοποιώντας μια μεζούρα

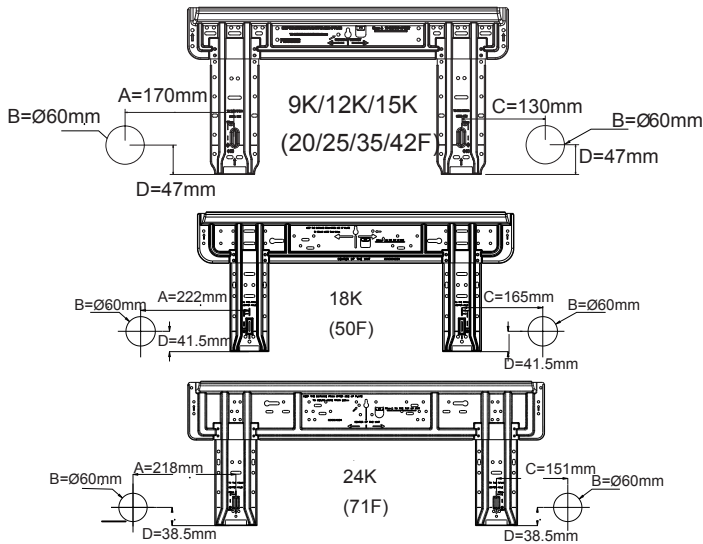



Όταν η πλάκα είναι στερεωμένη

- Στερεώστε την πλάκα σε μια μπάρα και ένα υπέρθυρο, κατόπιν δέστε την πλάκα στην μπάρα.
- Δείτε το προηγούμενο, "Όταν η πλάκα είναι στερεωμένη", για τη θέση της οπής.

2 Κάνοντας τρύπα στον τοίχο και στερεώνοντας το το κάλυμμα του σωλήνα

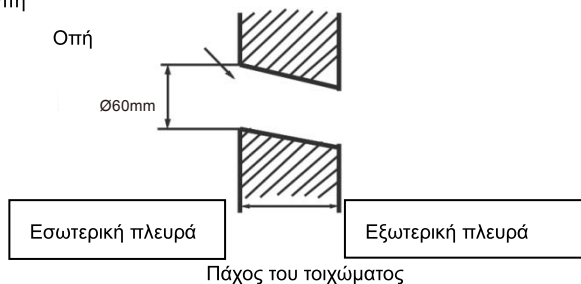
- Κάντε μια τρύπα διαμέτρου 60 mm, που κατεβαίνει ελαφρώς προς τα έξω τον τοίχο
- Εγκαταστήστε το κάλυμμα της τρύπας του σωλήνα και καλύψτε το με στόκο Οπή



(Τμήμα τρύπας τοίχου)  Τρύπα σωλήνα

3 Εγκατάσταση εσωτερικής μονάδας

Τράβηγμα σωλήνα

[Πίσω σωλήνας]

- Τραβήξτε το σωλήνα και το σωλήνα αποστράγγισης του, κατόπιν δέστε το με ταινία

[Αριστερά · Αριστερά-πίσω σωληνώσεις]

- Σε περίπτωση σωληνώσεων αριστερής πλευράς, κόψτε με τανάλια το καπάκι για τις αριστερές σωληνώσεις.
- Στην περίπτωση σωληνώσεων πίσω αριστερά λυγίστε τους σωλήνες ανάλογα με την κατεύθυνση σωληνώσεων με το σήμα της τρύπας για το αριστερό-πίσω σωληνώσεις που σημειώνεται σε θερμομονωτικά υλικά.

1. Τοποθετήστε το σωλήνα αποστράγγισης στο βαθούλωμα των μονωτικών υλικών της εσωτερικής μονάδας.
 2. Τοποθετήστε το ηλεκτρικό καλώδιο εσωτερικής/εξωτερικής μονάδας από το πίσω μέρος της εσωτερικής μονάδας, και τραβήξτε το από μπροστά, κατόπιν συνδέστε τους
 3. Καλύψτε την καύση πρόσωπο σφραγίδα με ψυκτικό λάδι και συνδέστε τους σωλήνες.
- Καλύψτε το τμήμα σύνδεσης με μονωτικά υλικά στενά, και βεβαιωθείτε για τη στερέωσή του με ταινία



- Το ηλεκτρικό καλώδιο εσωτερικής/εξωτερικής μονάδας και ο σωλήνας αποστράγγισης πρέπει να είναι δεμένα με τον σωλήνα ψυκτικού με προστατευτική ταινία

[Σωληνώσεις άλλης κατεύθυνσης]

- Κόψτε με τανάλια το καπάκι για τις σωληνώσεις ανάλογα με την κατεύθυνση των σωληνώσεων και στη συνέχεια λυγίστε το σωλήνα σύμφωνα με τη θέση της τρύπας στον τοίχο. Κατά την κάμψη, να προσέξετε να μην σπάσετε τους σωλήνες.
- Συνδέστε εκ των προτέρων ηλεκτρικό καλώδιο εσωτερικής/εξωτερικής μονάδας και τραβήξτε προς τα έξω τη συνδεδεμένη με την θερμομόνωση του συνδετικού τμήματος ειδικά. Καθορισμός του εσωτερικού του σώματος μονάδας

Στερέωση εσωτερικής μονάδας

- Στερεώστε τη μονάδα στις πάνω εγκοπές της πλάκας. Μετακινήστε το σώμα από την μία πλευρά στην άλλη για να ελέγξετε την ασφαλή στερέωση του.
- Για να στερεώσετε το σώμα στην πλάκα, κρατήστε το σώμα πλάγια από την κάτω πλευρά και τοποθετήστε το κάθετα.

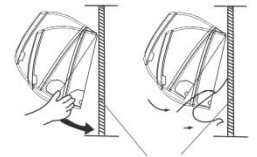

πλάκα συναρμολόγησης

Μετακινώντας την εσωτερική μονάδα

- Όταν μετακινείτε την μονάδα, παρακαλώ σηκώστε το σώμα με το χέρι σας μέχρι να φύγει από τη βάση.

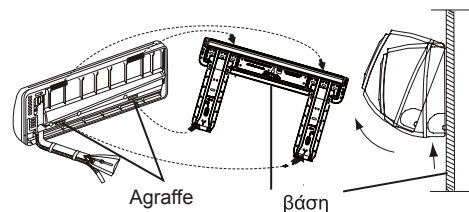

4 Σύνδεση ηλεκτρικού καλωδίου εσωτερικής/εξωτερικής μονάδας

Απομάκρυνση του καλύμματος του καλωδίου

- Απομακρύνετε το κάλυμμα του τερματικού στη κάτω δεξιά γωνία της εσωτερικής μονάδας, κατόπιν βγάλτε το καλώδιο ξεβιδώνοντας τις βίδες.

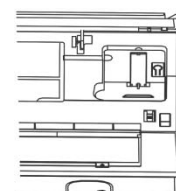

Σύνδεση καλωδίου μετά την εγκατάσταση της εσωτερικής μονάδας

1. Εισάγετε το καλώδιο από έξω στην αριστερή πλευρά της οπής όπου μπηξε ο σωλήνας.
2. Τραβήξτε το καλώδιο από την μπροστινή πλευρά και συνδέστε το κάνοντας θηλιά.

Όταν συνδέετε το καλώδιο πριν την εγκατάσταση της εσωτερικής μονάδας

- Τοποθετήστε το καλώδιο από την πίσω πλευρά της συσκευής, στη συνέχεια τραβήξτε την έξω στην μπροστινή πλευρά.
- Χαλαρώστε τις βίδες και τοποθετήστε το καλώδιο καταλήγει πλήρως σε μπλοκ ακροδεκτών και σφίξτε τις βίδες.
- Τραβήξτε το καλώδιο ελαφρά για να βεβαιωθείτε ότι τα καλώδια έχουν τοποθετηθεί σωστά και να σφίγγονται.
- Μετά τη σύνδεση του καλωδίου, δεστε το καλώδιο με το κάλυμμα καλωδίων.

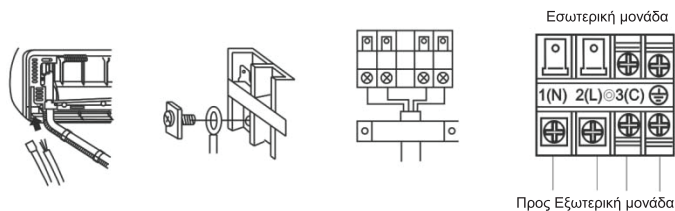

Σημείωση:

Όταν συνδέετε το καλώδιο, επιβεβαιώστε τον αριθμό ακροδεκτών της εσωτερικής και εξωτερικής μονάδας προσεκτικά. Εάν η καλωδίωση δεν είναι σωστή δεν μπορεί να λειτουργήσει σωστά.

Σύνδεση με καλώδιο	4G 1,0 mm ²
--------------------	------------------------

1. Εάν το καλώδιο τροφοδοσίας έχει υποστεί ζημιά, πρέπει να αντικατασταθεί από τον κατασκευαστή ή τον αντιπρόσωπό του ή έναν παρόμοιο ειδικευμένο άτομο. Ο τύπος του καλωδίου είναι H07RN-F.
2. τύπο T.3.15A/250VAC (εσωτερικά).
3. Η μέθοδος καλωδίωσης θα πρέπει να είναι ενσωματωμένη με το τοπικό επίπεδο καλωδίωσης.
4. Μετά την εγκατάσταση, το φως πρέπει να είναι εύκολα προσβάσιμο.
5. Ο διακόπτης θα πρέπει να ενσωματωθεί σε σταθερή καλωδίωση. Ο διακόπτης θα πρέπει να είναι ολιπολικός και η απόσταση μεταξύ των δύο επαφών του δεν πρέπει να είναι μικρότερη από 3mm

5 Εγκατάσταση Πηγή ισχύος

- Η πηγή ρεύματος πρέπει να χρησιμοποιείται αποκλειστικά για το κλιματιστικό.
- Στην περίπτωση εγκατάστασης κλιματιστικού σε υγρό μέρος, παρακαλούμε να εγκαταστήσετε γειωτή.
- Για την εγκατάσταση σε άλλους χώρους, χρησιμοποιήστε ένα διακόπτη κυκλώματος.

6Κοπή και Εκχείλωση Σωλήνωσης

- Η κοπή σωλήνων πραγματοποιείται με ένα κόφτη σωλήνα και οι φρέζες πρέπει να αφαιρεθούν.
- Αφού τοποθετήσετε το ρακόρ, η καύση εκτελείται.

	Εργαλείο καύσης R32	Συμβατικό εργαλείο καύσης	
	Σφιγκτήρας	Σφιγκτήρας (άκαμπτος)	Πεταλούδα (Αγγλικό Τύπου)
A	0~0,5 mm	1,0~1,5 mm	1,5~2,0mm



Σωστό	Λάθος

7 αποστράγγιση

- Εγκαταστήστε το σωλήνα αποστράγγισης έτσι ώστε να είναι καθοδική κλίση.
- Μην το εγκαταστήσετε όπως φαίνεται παρακάτω

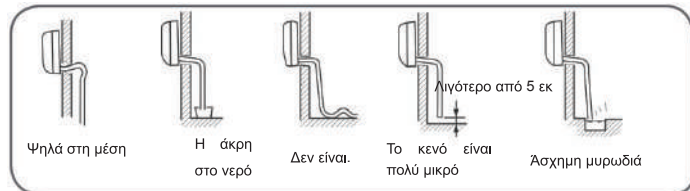

- Ρίξτε νερό στο δοχείο αποστράγγισης της εσωτερικής μονάδας, και επιβεβαιώστε ότι η αποστράγγιση γίνεται σίγουρα έξω.
- Σε περίπτωση που ο συνημμένος σωλήνας αποστράγγισης βρίσκεται σε δωμάτιο, παρακαλώ εφαρμόστε θερμομόνωση.

8 αποστράγγιση

Κωδικός	Περιγραφή Προβλήματος	Ανάλυση και Διάγνωση
E1	Πρόβλημα αισθητήρα θερμοκρασίας δωματίου	Ελαττωματική σύνδεση· ελαττωματικό θέρμιστορ· ελαττωματικό PCB
E2	Πρόβλημα αισθητήρα ανταλλαγής θερμοκρασίας	
E4	Σφάλμα εσωτερικού EEPROM	Σφάλμα δεδομένων EEPROM· ελαττωματικό EEPROM· ελαττωματικό PCB
E7	Πρόβλημα επικοινωνίας εσωτερικής/εξωτερικής μονάδας	Πρόβλημα επικοινωνίας εσωτερικής/εξωτερικής μονάδας λόγω προβλήματος στην καλωδίωση·
E14	Δυσλειτουργία παρακολούθησης ανεμιστήρα εσωτερικής μονάδας	Διακοπή λειτουργίας λόγω βλάβης καλωδίου στον ανεμιστήρα· διακοπή λειτουργίας λόγω βλάβης καλωδίου στον μηχανισμό ανεμιστήρα· πρόβλημα ανίχνευσης λόγω βλάβης PCB

9 Έλεγχος εγκατάστασης και Δοκιμή







- Παρακαλώ εξηγήστε με το εγχειρίδιο στους πελάτες πώς λειτουργεί το κλιματιστικό.

Ελέγξτε τα στοιχεία για τη δοκιμή

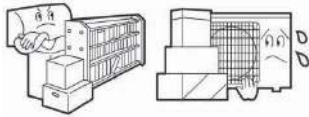
- Βάλτε σημάδι ελέγχου ✓ στα κουτάκια
- Διαρροή αερίου στο σωλήνα σύνδεσης;
- Θερμομόνωση σωλήνων σύνδεσης;
- Είναι οι καλωδιώσεις σύνδεσης του εσωτερικού και εξωτερικού σταθερά συνδεδεμένοι στο μπλοκ ακροδεκτών;
- Είναι η συνδετική καλωδίωση εσωτερικής/εξωτερικής μονάδας σταθερή;
- Είναι η αποστράγγιση ασφαλής;
- Είναι η γραμμή γείωσης σωστά συνδεδεμένη;
- Είναι η εσωτερική μονάδα στερεωμένη με ασφαλή τρόπο;
- Είναι η τάση της πηγής ρεύματος σύμφωνη με τον κώδικα;
- Υπάρχει θόρυβος; Είναι η λυχνία αναμμένη;
- Θερμαίνεται και ψύχεται κανονικά;
- Είναι η λειτουργία του ρυθμιστή θερμοκρασίας δωματίου φυσιολογική;

Συντήρηση

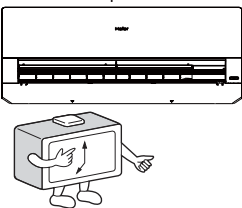
Για ορθή χρήση του κλιματιστικού

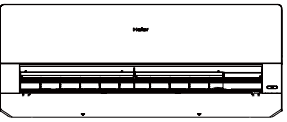
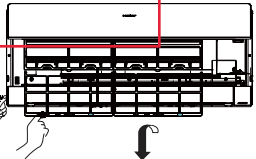
<p>Ρύθμιση κατάλληλης θερμοκρασίας δωματίου</p>  <p>Κατάλληλη θερμοκρασία</p>	<p>Μην μπλοκάρετε την είσοδο αέρα</p> 	<p>Τηλεχειριστήριο</p>  <p>Μην χρησιμοποιείτε νερό, σκουπίστε το με ένα στεγνό πανί. Μην χρησιμοποιείτε καθαριστικό τζαμιών ή χημικά ή και τα δύο.</p>	<p>Εσωτερικό σώμα</p>  <p>Σκουπίστε το κλιματιστικό με ένα στεγνό και μαλακό πανί. Για σημαντικούς λεκέδες, χρησιμοποιήστε ένα ουδέτερο καθαριστικό διαλυμένο σε νερό και μετά σκουπίστε το εντελώς.</p>
<p>Κλείστε τις πόρτες και τα παράθυρα κατά τη λειτουργία</p>  <p>Κατά τη λειτουργία ψύξης μην εκθείτε το δωμάτιο σε απευθείας ηλιακό φως</p>	<p>Αποτελεσματική χρήση του χρονοδιακόπτη</p> 	<p>Μην χρησιμοποιήσετε για καθαρισμό τα ακόλουθα</p>  <p>Μην χρησιμοποιήσετε οποιαδήποτε χημικά ή υφάσματα που έχουν υποστεί χημική επεξεργασία για να καθαρίσετε τη μονάδα. Μην χρησιμοποιείτε βενζίνη, διαλυτικό βαφής, γυαλιστική σκόνη ή άλλους διαλύτες για τον καθαρισμό της μονάδας. Μπορούν να προκαλέσουν ρωγμές ή παραμόρφωση της πλαστικής επιφάνειας.</p> <p>Ζεστό νερό πάνω από 40 C μπορεί να προκαλέσει αποχρωμάτιση ή παραμόρφωση.</p>	
<p>Αν η μονάδα δεν θα χρησιμοποιηθεί για μεγάλο διάστημα, σβήστε τη από την παροχή ρεύματος</p> 	<p>Αποτελεσματική χρήση των περσίδων</p> 	<p>Καθαρισμός Φίλτρο Αέρα</p>  <ol style="list-style-type: none"> 5s kismen paneli yükseltmek için "SMART" düğmesine basın Elle panelini açın ve bir tutucu ile paneli destekleyin Filtreyi kaldırın Filtreyi temizleyin Filtre takın Tutucusunu çıkarın ve paneli kapatın "SMART" düğmesine uzun süre bastığınızda, panel otomatik olarak kapanabilir ve kapalı olacaktır. <p>Μια φορά κάθε δύο εβδομάδες</p>	

Αντικατάσταση φίλτρου καθαρισμού αέρα

1. Ανοίξτε τη γρύλλια εισόδου

5s kismen paneli yükseltmek için "SMART" düğmesine basın

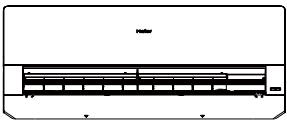

2. Αποκόλληση του φίλτρου αέρα

Γυρίστε το κουμπί ελαφρώς προς τα πάνω για να απελευθερώσει το φίλτρο, και τραβήξτε μετά.

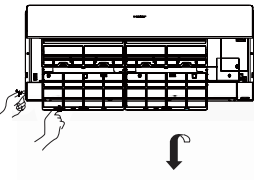

Αφαιρέστε το παλιό φίλτρο καθαρισμού του αέρα



3. Βάλτε το φίλτρο καθαρισμού αέρα στα δεξιά και τα αριστερά των πλαισίων του φίλτρου.



4. Βάλτε το πρότυπο φίλτρο αέρα (Απαραίτητη εγκατάσταση)

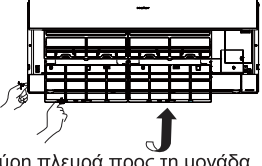

ΠΡΟΣΟΧΗ :

Η λευκή πλευρά του φίλτρου καθαρισμού αέρα πρέπει να κοιτάει προς τα έξω, και η μαύρη πλευρά προς τη μονάδα. Η πράσινη πλευρά του καθαρισμού φίλτρου αέρα πρέπει να κοιτάει προς τα έξω, και το λευκό πρόσωπο προς την πλευρά της μονάδας.

5. Κλείστε τη γρύλια εισόδου

"SMART" düğmesine uzun süre bastığınızda, panel otomatik olarak kapanabilir ve kapalı olacaktır.

ΣΗΜΕΙΩΣΗ :

- Το φίλτρο καθαρισμού αέρα θα ξεθωριάσει μετά από κάποιο διάστημα. Σε μια κανονική οικογένεια, κάθε 6 μήνες .
- Το φίλτρο καθαρισμού αέρα που σκοτώνει τα βακτήρια θα χρησιμοποιηθεί για μεγάλο χρονικό διάστημα, δεν υπάρχει ανάγκη για αντικατάσταση. Όμως, κατά την περίοδο της χρήσης του, θα πρέπει να αφαιρέσετε τη σκόνη συχνά χρησιμοποιώντας ηλεκτρική σκούπα ή χτυπώντας το ελαφρά, διαφορετικά η απόδοσή του θα επηρεαστεί.
- Παρακαλώ κρατήστε το φίλτρο καθαρισμού αέρα σε δροσερές και ξηρές συνθήκες και αποφύγετε μεγάλο χρονικό διάστημα έκθεσης σε άμεσο ηλιακό φως όταν σταματήσετε τη χρήση του, διαφορετικά η ικανότητα αποστείρωσης θα μειωθεί.



ΠΡΟΕΙΔΟΠΟΙΗΣΗ

Παρακαλώ καλέστε την υπηρεσία πωλήσεων/εξυπηρέτησης για την εγκατάσταση. Μην δοκιμάσετε να εγκαταστήσετε το κλιματιστικό μόνοι σας γιατί μπορεί να προκληθεί ηλεκτροπληξία, φωτιά διαρροή νερού.



ΠΡΟΕΙΔΟΠΟΙΗΣΗ

Όταν υπάρχουν ανωμαλίες όπως μυρωδιά καμένου, σβήστε το αμέσως και επικοινωνήστε με το κατάστημα



Χρησιμοποιήστε αποκλειστική πρίζα για τον διακόπτη

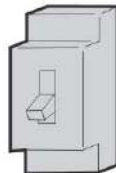

Ελέγξτε ότι η εγκατάσταση της αποστράγγισης έγινε σωστά



Εφαρμόστε καλά την πρίζα



Χρησιμοποιήστε κατάλληλα βολτ



1. Μην χρησιμοποιείτε το καλώδιο τροφοδοσίας τεντωμένο ή συνδεδεμένο στη μέση
2. Μην εγκαταστήσετε σε τοποθεσία όπου υπάρχει πιθανότητα διαρροής εύφλεκτου αερίου γύρω από τη μονάδα.
3. Μην εκτείθετε τη μονάδα σε υδρατμούς πετρελαίου.



ΑΠΑΓΟΡΕΥΣΗ

Μη χρησιμοποιείτε καλώδια σε δέσμη



Προσέχετε να μην καταστρέψετε το καλώδιο ρεύματος.

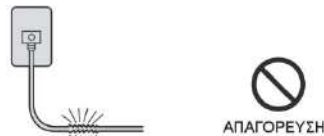

Μην εισάγετε αντικείμενα στην είσοδο ή την έξοδο



Μην το ανάβετε ή το σβήνετε τραβώντας το καλώδιο από την πρίζα



Μην κατευθύνετε τη ροή αέρα απευθείας στο σώμα, ειδικά σε παιδιά και ηλικιωμένους

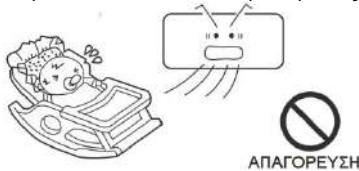

Μην προσπαθήσετε να επισκευάσετε ή να ανακατασκευάσετε μόνοι σας.

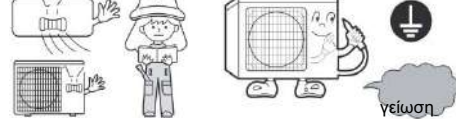

γείωση



ΠΡΟΕΙΔΟΠΟΙΗΣΗ

Μην αποθηκεύετε τρόφιμα, είδη τέχνης, εξοπλισμό κλπ.

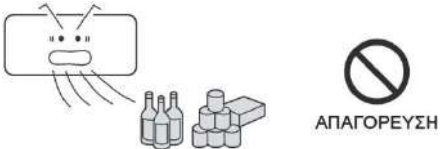

Αναπνεύστε φρέσκο αέρα συχνά, ειδικά όταν λειτουργούν συσκευές γκαζιού ταυτόχρονα.



Μην λειτουργείτε το διακόπτη με βρεγμένα χέρια.

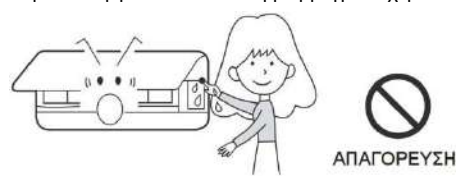

Μην τοποθετείτε τη συσκευή κοντά σε τζάκι ή άλλη συσκευή θέρμανσης.

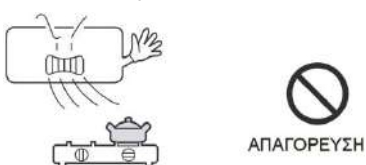

Ελέγξτε την καλή κατάσταση του βάθρου της εγκατάστασης

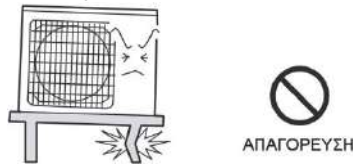

Μην ρίχνετε νερό για καθαρισμό



Μην τοποθετείτε ζώα ή φυτά στην άμεση διαδρομή ροής του αέρα



Μην τοποθετείτε ή φορτώνετε αντικείμενα στη μονάδα.

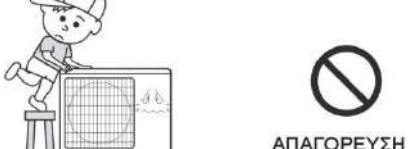





Μην τοποθετείτε ανθοδοχεία ή δοχεία νερού στην κορυφή της μονάδας



Επίλυση προβλημάτων

Πριν ζητήσετε βοήθεια, διαβάστε τα ακόλουθα

	Φαινόμενο	Αιτία ή σημεία ελέγχου
Έλεγχος απόδοσης	 <p>Το σύστημα δεν επανακινείται</p>	<ul style="list-style-type: none"> Όταν η μονάδα δεν λειτουργεί, δεν γίνεται επανεκκίνηση μετά από 3 λεπτά για την προστασία του συστήματος. Όταν η ηλεκτρική πρίζα τραβιέται και επανεισάγεται, το κύκλωμα προστασίας θα λειτουργήσει για 3 λεπτά για να προστατεύσει το κλιματιστικό.
	 <p>Ακούγεται θόρυβος</p>	<ul style="list-style-type: none"> Κατά τη λειτουργία της μονάδας ή στη στάση, ένα swishing ή γάργαρο θορύβου μπορεί να ακούγεται. Τα πρώτα 2-3 λεπτά μετά την έναρξη λειτουργίας, αυτός ο θόρυβος είναι πιο αισθητός. (Αυτός ο θόρυβος που παράγεται από ψυκτικό που ρέει στο σύστημα) Κατά τη λειτουργία της μονάδας, ένα ράγισμα θορύβου μπορεί να ακούγεται. Αυτός ο θόρυβος παράγεται από το περιβλήμα που επεκτείνεται ή συρρικνώνεται εξαιτίας των αλλαγών της θερμοκρασίας. Αν υπάρχει μεγάλος θόρυβος από τη ροή του αέρα κατά τη λειτουργία της μονάδας, το φίλτρο αέρα μπορεί να είναι πολύ βρώμικο.
	<p>Οσμές</p>	<ul style="list-style-type: none"> Αυτό οφείλεται στην ανακύκλωση οσμών από το εσωτερικό του δωματίου, όπως οσμές επίπλων, σιγάρων, μπιγιάς κλπ
	 <p>Ατμός</p>	<ul style="list-style-type: none"> Κατά τη λειτουργίας COOL ή DRY. Αυτό οφείλεται στην απότομη ψύχρανση.
	<p>Σε λειτουργία dry, η ταχύτητα του ανεμιστήρα δεν μπορεί να αλλάξει.</p>	<ul style="list-style-type: none"> Σε λειτουργία DRY, όταν η ρύθμιση θερμοκρασίας δωματίου είναι +2 οC, η μονάδα θα λειτουργεί ανεξάρτητα από τη ρύθμιση του ANEMISTHPA. Κατά διαστήματα στο XAMHΛO η ταχύτητα γίνεται μικρότερη από τη θερμοκρασία.
Πολλαπλός έλεγχος	 <p>Κακή ψύχρανση</p>	<ul style="list-style-type: none"> Έχει μπει η πρίζα ρεύματος; Υπάρχει τροφοδοσία ρεύματος; Κάηκε η ασφάλεια;
	 <p>Κακή ψύχρανση</p>	<ul style="list-style-type: none"> Μήπως το φίλτρο αέρος είναι βρώμικο; Κανονικά θα πρέπει να είναι καθαρίζεται κάθε 15 ημέρες. Υπάρχουν εμπόδια στην είσοδο και την έξοδο; Η θερμοκρασία έχει ρυθμιστεί σωστά; Υπάρχουν κάποιες πόρτες ή χήρες άφησε ανοικτό; Υπάρχει άμεσο ηλιακό φως μέσα από το παράθυρο κατά τη διάρκεια της λειτουργίας ψύχρανσης; (Χρησιμοποιήστε την κουρτίνα) Υπάρχουν πάρα πολλές πηγές θερμότητας ή πάρα πολλοί άνθρωποι στην αίθουσα κατά τη διάρκεια της λειτουργίας ψύχρανσης;

Προφυλάξεις

- Μην καλύπτετε ή εμποδίζετε τη γρίλια εξαερισμού του κλιματιστικού. Μην βάζετε τα δάχτυλα ή οποιαδήποτε άλλα αντικείμενα μέσα στην είσοδο / έξοδο και μην κουνάτε την περσίδα.
- Αυτή η συσκευή δεν προορίζεται για χρήση από άτομα (συμπεριλαμβανομένων των παιδιών) με μειωμένες φυσικές, αισθητήριες ή διανοητικές ικανότητες ή έλλειψη εμπειρίας και γνώσης, εκτός εάν αυτά έχουν τύχει επίβλεψης ή εκπαίδευσης σχετικά με τη χρήση της συσκευής από άτομο υπεύθυνο για την ασφάλειά τους. Τα παιδιά πρέπει να επιτηρούνται ώστε να εξασφαλίζεται ότι δεν παίζουν με τη συσκευή.

Προδιαγραφές

- Το κύκλωμα ψύξης είναι στεγανό

Το μηχάνημα προσαρμόζεται στις ακόλουθες περιστάσεις

1. Θερμοκρασία περιβάλλοντος:

Ψύχρανση	Εσωτερικά	Μέγιστη: D.B/W.B 35 C /24 C Ελάχιστη: D.B/W.B 21 C /15 C
	Εξωτερικά	Μέγιστη: D.B/W.B 43 C /26 C Ελάχιστη: D.B -20°C
Θέρμανση	Εσωτερικά	Μέγιστη: D.B 27 C Ελάχιστη: D.B 10 C
	Εξωτερικά	Μέγιστη: D.B/W.B 24 C /18 C Ελάχιστη: D.B -20°C

2. Εάν το καλώδιο τροφοδοσίας έχει υποστεί ζημιά, πρέπει να αντικατασταθεί από την κατασκευή ή την αντιπροσωπεία του ή άλλο ειδικευμένο άτομο.

3. Αν η ασφάλεια της εσωτερικής μονάδας του πίνακα υπολογιστή είναι σπασμένη, παρακαλώ την αλλάξετε με τύπο T. 3.15A / 250V. Αν η ασφάλεια της εξωτερικής μονάδας έχει σπάσει, αλλάξτε τη με T.25A/250V

4. Η μέθοδος καλωδίωσης θα πρέπει να είναι σύμφωνη με το τοπικό επίπεδο καλωδίωσης.

5. Μετά την εγκατάσταση, το φινιρίσματα πρέπει να είναι εύκολα προσβάσιμα.

6. Η μπαταρία θα πρέπει απορριφθεί ορθά.

7. Η συσκευή δεν προορίζεται για χρήση από μικρά παιδιά ή από ανάπηρα άτομα χωρίς επίβλεψη.

8. Τα μικρά παιδιά πρέπει να εποπτεύονται ώστε να εξασφαλίζεται ότι δεν παίζουν με τη συσκευή.

9. Παρακαλούμε χρησιμοποιείτε τη σωστή πρίζα, η οποία ταιριάζει με το καλώδιο τροφοδοσίας.

10. Το φινιρίσματα και το καλώδιο σύνδεσης πρέπει να έχουν αποκτήσει την τοπική πιστοποίηση.

11. Με σκοπό την προστασία των μονάδων, παρακαλούμε απενεργοποιήστε το A / C πρώτο, και τουλάχιστον 30 δευτερόλεπτα μετά σβήστε το

Διεύθυνση: Haier Industrial Park, Haier Road, Hi-Tech Zone, Qingdao City, Shandong Province, P.R. China

Contacts: TEL +86-532- 8893-7937

Website: www.haierhvac.eu

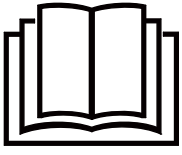

Pročitajte pažljivo sigurnosna upozorenja u ovom priručniku prije uporabe uređaja.



Ovaj aparat je ispunjen R32.

Držite ovaj priručnik na mjestu na kojem ga korisnik može lako naći.

UPOZORENJE:

- Nemojte koristiti sredstva za ubrzavanje postupka odleđivanja ili čišćenja, osim onih preporučenih od strane proizvođača.
- Uređaj mora biti pohranjen u prostoriji bez kontinuiranog djelovanja izvora paljenja (npr. otvorenog plamena, uključenog plinskog uređaja ili električne grijalice).
- Nemojte bušiti niti paliti.
- Budite svjesni da rashladna sredstva ne smiju imati miris.
- Uređaj mora biti instaliran, operiran i pohranjen u sobi s površinom većom od 1,2 m².
- Ako je kabel napajanja oštećen, mora ga zamijeniti proizvođač, serviser ili druga kvalificirana osoba kako bi se izbjegla opasnost.
- Ovaj uređaj mogu koristiti djeca u dobi od 8 godina i iznad i osobe sa smanjenim fizičkim, osjetilnim ili mentalnim sposobnostima ili nedostatkom iskustva i znanja, ako su pod nadzorom ili su dobili upute o korištenju aparata na siguran način i razumiju postojeće opasnosti. Djeca se ne smiju igrati s aparatom. Djeca ne smiju obavljati čišćenje i održavanje bez nadzora.
- Metoda ožičenja treba biti u skladu s lokalnim standardima ožičenja.
- Spojna žica je tipa H07RN-F.
- Svi kabeli moraju imati Europski certifikat autentičnosti. Tijekom instalacije, prilikom prekidanja spojnih kabela, žica za uzemljenje mora biti zadnja prekinuta.
- Strujni prekidač na klima-uređaju bi trebao biti svepolni prekidač; a razmak između dviju kontakata ne smije biti manji od 3 mm. Takva sredstva za isključenje moraju biti sadržana u ožičenju.
- Provjerite da li se montiranje vrši prema lokalnim propisima ožičenja od strane stručnih osoba.
- Provjerite je li uzemljenje učinkovito i pouzdano.
- Prekidač dozemnog spoja i strujni prekidač moraju biti montirani.
- Nemojte koristiti rashladna sredstva osim onog navedenog na vanjskoj jedinici (R32) prilikom montaže, premještanja ili popravke. Korištenje drugih rashladnih sredstava može uzrokovati probleme ili štetu na uređaju i ozljede.



Ovaj uređaj sadrži UV-C žarulju.

UPOZORENJE:

- Prije otvaranja uređaja pročitajte upute za održavanje.
- Nadraživanje očiju ili kože može nastati izlaganjem gornjeg ulaza zraka i unutarnjeg dijela. Tijekom uzimanja i stavljanja zračnog filtra radi održavanja, prije približavanja proizvoda provjerite je li isključeno napajanje.
- UV-C barijere koje nose simbol opasnosti od ultraljubičastog zračenja ne smiju se uklanjati.
- Uređaji koji su očito oštećeni ne smiju se koristiti.
- Ne upotrebljavajte UV-C žarulje izvan uređaja.
- Prije zamjene ili čišćenja ili drugog održavanja UV-C žarulje uređaj mora biti odspojen od napajanja.
- Tip UV-C žarulje je 0011012908.
- Prednje ploče s simbolom opasnosti od ultraljubičastog zračenja koje imaju UV-C zračenje opremljene su prekidačem u dvorani za prekidanje napajanja UV-C svjetiljki radi vaše sigurnosti. Ne prevozi prekidač dvorane magnetom i drugim sličnim materijalom.
Prije otvaranja prednjih ploča s simbolom opasnosti od ultraljubičastog zračenja za korisničko održavanje, preporučuje se isključiti napajanje.
- Ako je UV-C žarulja oštećena, mora je zamijeniti proizvođač, njezin servis ili slične kvalificirane osobe kako bi se izbjegla opasnost.
- Nenamjerna uporaba uređaja ili oštećenje kućišta može rezultirati izbjegavanjem opasnog UV-C zračenja. UV-C zračenje može, čak i u malim dozama, naštetiti očima i koži.

Sadržaj

DIJELOVI I FUNKCIJE	1
RAD UREĐAJA	3
INSTALACIJA UNUTARNJE JEDINICE	12
ODRŽAVANJE	15
UPOZORENJA	16
RJEŠAVANJE PROBLEMA	17

Dijelovi i funkcije

Unutarnji uređaj

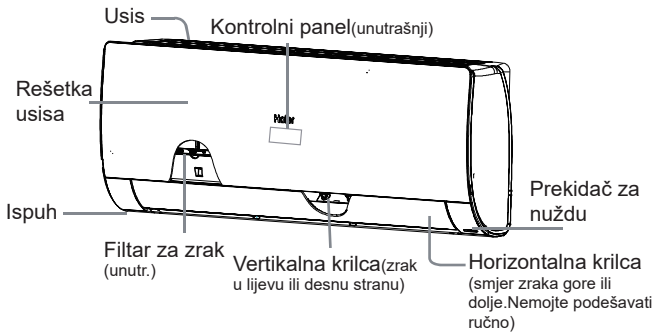

Stvarna ulazna rešetka se može razlikovati od onog prikazanog u ovom priručniku u skladu s kupljenim proizvodom.

Zaslon

- 1 Prijemnik daljinskog signala
- 2 Prikaz temperatureu prostoriji
- 3 Indikator načina rada
- 4 Kontrolno svjetlo Wi-Fi

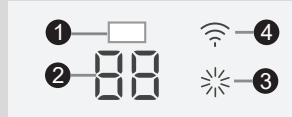

Zaslon

- 1 Prijemnik daljinskog signala
- 2 Prikaz temperatureu prostoriji
- 3 Kontrolno svjetlo COOL
- 4 Kontrolno svjetlo HEAT
- 5 Kontrolno svjetlo HEALTH
- 6 Kontrolno svjetlo DRY



Vanjski uređaj

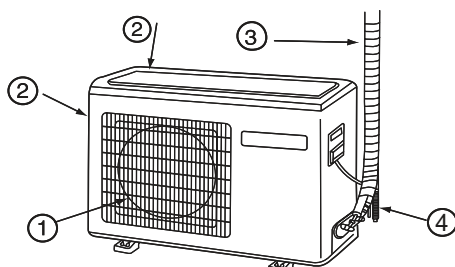

- 1 IZLAZ
- 2 ULAZ
- 3 POVEZUJE CIJEVE I ELEKTRIČNE KABLE
- 4 ODVODNO CRIJEVO

Daljinski upravljač

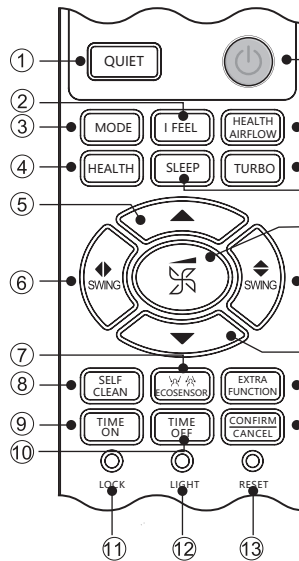

1. QUIET dugme
2. I FEEL dugme
3. MODE dugme
4. HEALTH dugme
5. TEMP+/- dugme
6. SWING lijevo/desno dugme
7. ECOSENSOR dugme
8. SELF CLEAN dugme
9. TIME ON dugme
10. TIME OFF dugme
11. LOCK dugme
12. LIGHT dugme
13. RESET dugme
14. CONFIRM/CANCEL dugme
15. EXTRA FUNCTION dugme
16. SWING gore/dolje dugme
17. FAN (VENTILATOR) dugme
18. SLEEP (NOĆNI RAD) dugme
19. TURBO dugme

20. HEALTH AIRFLOW (ZDRAVO STRUJANJE ZRAKA) dugme
21. ON/OFF dugme

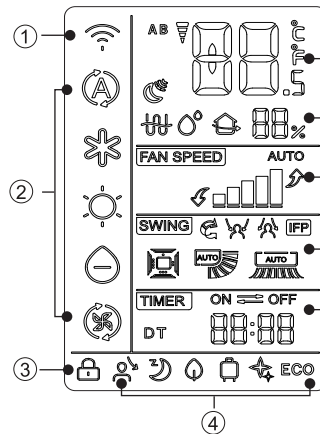

1. Wi-Fi prikaz
2. Prikaz načina rada
3. LOCK prikaz
4. Prikaz statusa svake funkcije
5. TIMER ON (VREMENSKO UPRAVLJANJE UKLJUČENO) prikaz
TIMER OFF (VREMENSKO UPRAVLJANJE ISKLJUČENO) prikaz
CLOCK prikaz
6. Prikaz SWING (NJHANJE) Prikaz za njihanje gore/dolje
Prikaz za njihanje lijevo/desno
7. FINE SPEED(BRZINE VENTILATORA) prikaz
8. Prikaz vlažnosti
9. TEMP (TEMPERATURE) prikaz

NAPOMENA:

1. Prikaz vlažnosti nije dostupan na nekim modelima.
2. Ako model koji kupite ima funkciju Wi-Fi, pritisnite tipku "ON/OFF" i zadržite 5 sekundi radi emitiranja Wi-Fi veznog signala. Nakon što se pokrene režim povezivanja, APP će pokazati na koji način izvršiti povezivanje.

Način rada

■ Podešavanje Clock (sata)

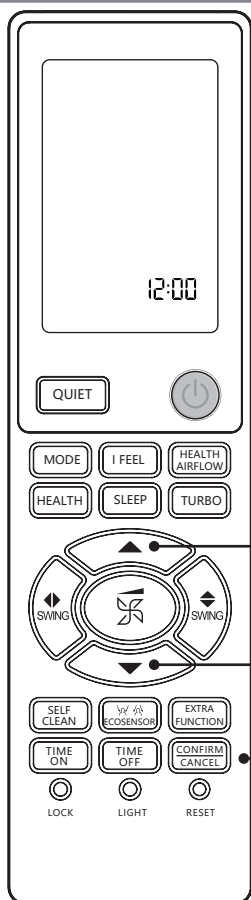

1. Učitajte bateriju ili pritisnite tipku "RESET"



2. Pritisnite "▲" ili "▼" za podešavanje točnog vremena



Svakim pritiskom podešavate 1 minutu više ili manje. Ako tipku držite dulje pritiskotom, vrijeme će se brže mijenjati.

3. Nakon što je podešavanja vremena potvrđeno, pritisnite CONFIRM, "Time"prestaće treptati, a sat će početi raditi.



Pažnja:

Udaljenost između glave za prijenos signala i otvora prijamnika treba biti unutar 7 metara i bez ikakvih prepreka. Kada su u prostoru postavljene fluorescentne žarulje sa starterom ili bežični telefon, prijemnik može biti ometen u primanju signala, tako da udaljenost od unutarnje jedinice treba biti manja. Popunjeni zaslon ili nejasan zaslon tijekom rada ukazuje da su baterije istrošene. Molimo zamijenite baterije. Ako daljinski upravljač može normalno raditi tijekom rada, molimo izvadite baterije i ponovno ih postavite nekoliko minuta kasnije.

NAPOMENA:

Uklonite baterije u slučaju da jedinica neće dulje biti u uporabi.

■ LOCK/LIGHT/RESET/EXTRA FUNCTION

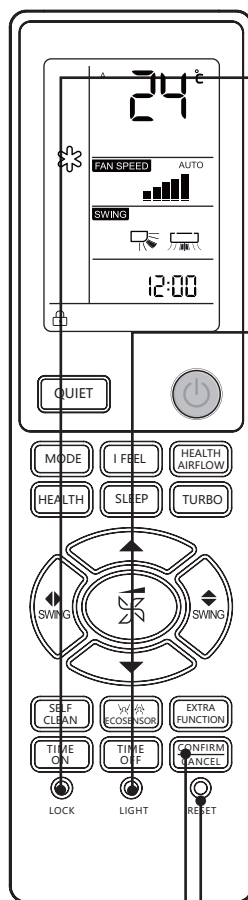

1. LOCK dugme



Koristi za isključenje dugma i prikaza LCD.

2. LIGHT dugme



Uključivanje i isključivanje unutarnjeg zaslona. Pritisnite indikatorsku tipku 10 puta unutar 5 sekundi za prikaz samo podešene temperature.

Nakon uspjeha, u sobi će se oglasiti 3 zvučna signala. Za povratak na prikaz temperature okoline pritisnite indikatorsku tipku još 10 puta unutar 5 sekundi. Prema zadanim postavkama, unutarnja jedinica prikazuje temperaturu okoline. Nakon podešavanja temperature daljinskim upravljačem, postavljena temperatura bit će prikazana samo nekoliko sekundi.

3. RESET dugme



Ako daljinski upravljač ne radi ispravno, pritisnite ovu tipku za resetiranje daljinskog upravljača.

4. EXTRA FUNCTION dugme



Funkcija: A-B yard → 10°C grijanje (samo u načinu grijanja) → °F/°C transformacija

Način rada

Način rada AUTO, COOL, HEAT, DRY i FAN

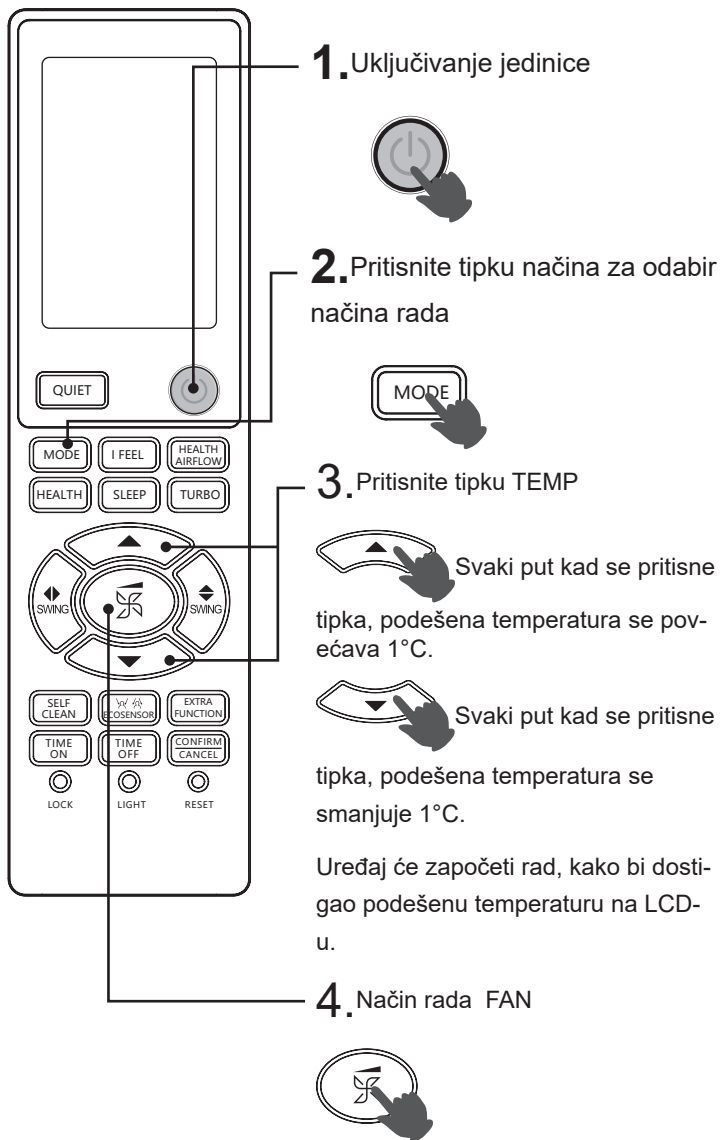

Način rada	Pažnja
AUTO	Kad klima automatski radi, on će izabrati način Cool ili Heat ovisno o temperaturi u sobi. Kada je FAN postavljen na AUTO, klima automatski podešava brzinu ventilatora ovisno o sobnoj temperaturi.
COOL	Jedinica za hlađenje nema zaslone i funkcije povezane s grijanjem.
DRY	Pod DRY tipom, kad je temperatura u sobi niža od postavljeno + 2 °C, uređaj će odmah radi na LOW brzini, bez obzira na koji ste podešavali na FAN brzini.
HEAT	Na HEAT mode, topao zrak će se ispuhati nakon kratkog vremena zbog hladnog - Nacrt za prevenciju funkciju. Kada je FAN postavljen na AUTO, klima automatski podešava brzinu ventilatora ovisno o sobnoj temperaturi.
FAN	Pod FAN načinom, klima neće raditi pod COOL niti HEAT modom. AUTO nije dostupno pod FAN modom, i postavlak temperature isto ne radi. Pod FAN modom, funkcija za spavanje također ne radi.

• Svaki put kada pritisnete gumb, postavka načina će se uzastopno pomicati.

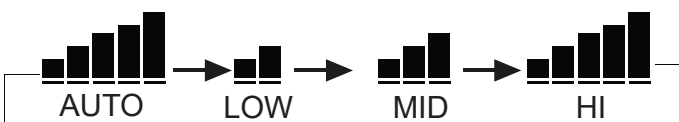
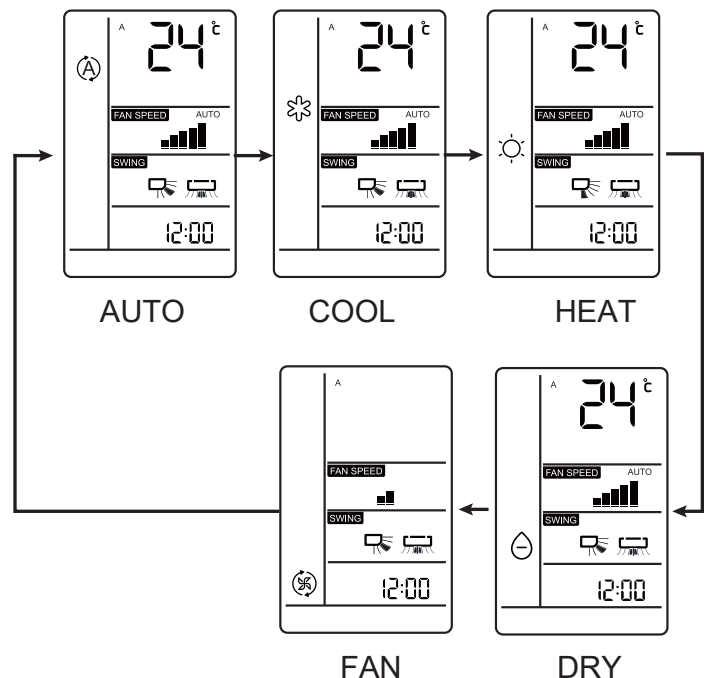

Uređaj će raditi na odabranoj brzini ventilatora.

Način rada

Način rada HEALTH

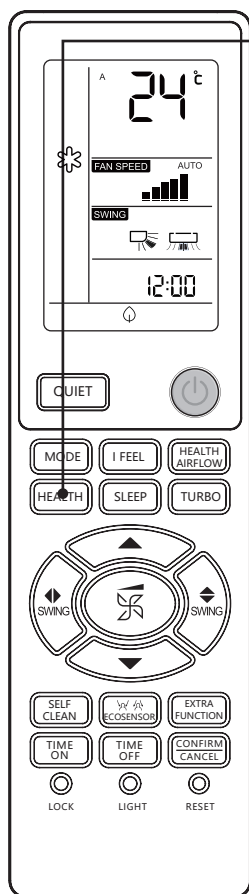

HEALTH Pritisnite tipku HEALTH

1. Za svaki stisak,  se prikazuje. Klima uređaj pokreće rad zdrave funkcije generiranja negativnih iona.

2. Pritisnite tipku HEALTH dva puta, lampica na zaslonu će nestati, funkcija se prekida.

Funkcija UV sterilizacije:

koristi c-traku s najučinkovitijim sterilizacijskim učinkom u ultraljubičastom zračenju kako bi uklonio štetne mikroorganizme poput bakterija u zraku, s izvanrednim učinkom i učinio zrak zdravim.

Način rada I FEEL

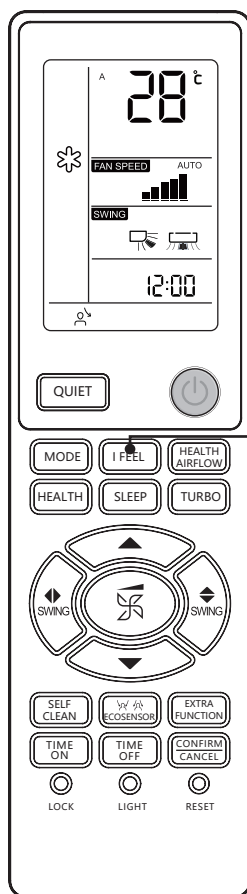

I FEEL Pritisnite tipku I FEEL

1. Samo za način HLAĐENJA, GRIJANJA ILI AUTO (ostali načini rada ne mogu se implementirati).

2. Postavite daljinski upravljač unutar prihvatljivog raspona klima uređaja. Pritisnite gumb “**I FEEL**”, daljinski upravljač prikazuje ikonu “”. Daljinski upravljač šalje datum temperature cirkulacije unutarnjoj jedinici svake 3 minute, a klima uređaj radi prema tim podacima.

3. Izađite iz načina rada “OSJEĆAM SE” kada se isključite, pritisnite tipku “**I FEEL**” ili prebacite druge načine rada.

Pažnja:

1. Preporuča se uključiti funkciju UV sterilizacije na 1-2 sata u jednom danu, dulje vrijeme će utjecati na život UV lampe.
2. Ne gledajte izravno u UV lampu niti je dodirujte rukom kad je uključena funkcija sterilizacije. Molimo isključite funkciju sterilizacije prije otvaranja ploče.
3. Zatamnjeno plavo svjetlo može se pojaviti u blizini ulaza u klima uređaj kada je uključena funkcija sterilizacije.
4. Tek kad se unutarnji ventilator pokrene i uključi zdravstvena funkcija, UV lampica će biti upaljena.

Način rada

Udoban SLEEP

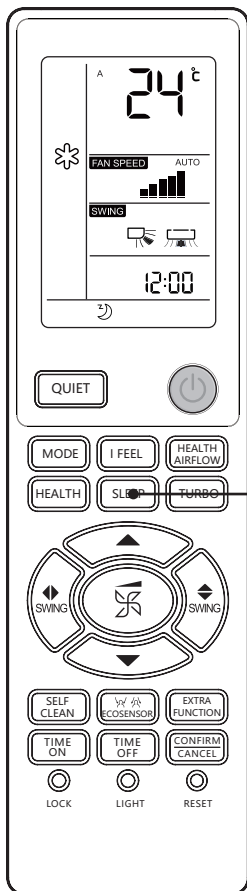

Prije nego pođete na spavanje, možete jednostavno pritisnuti tipku SLEEP i uređaj će raditi u režimu SLEEP, i doneti vam čvrst san.

Pritisnite tipku SLEEP.

Način rada

1. U režimu COOL, DRY

Sat vremena nakon uključivanja SLEEP, temperatura će postat 1 °C viša od podešene temperature. Nakon što prođe još jedan sat, temperatura će se podići za još 1 °C. Nakon 6 sati noćni režim rada automatski će se isključiti. Temperatura prostorije bit će viša od podešene kako vam ne bi bilo prehladno dok spavate.

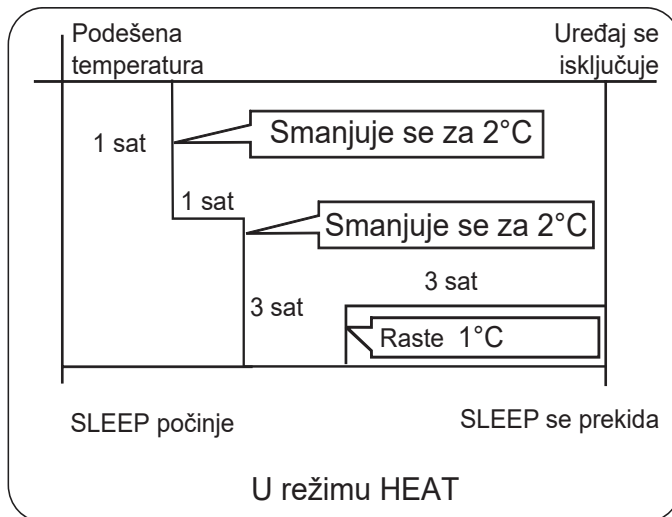

3. U režimu AUTO

Uređaj radi u odgovarajućem režimu noćnog rada, koji je prilagođen automatski odabranom načinu rada.

4. U režimu FAN

Nema SLEEP funkciju.

5. Kada je funkcija tihog noćnog rada podešena na 8 sati, vrijeme tihog noćnog rada se ne može podešavati. Kada je podešena funkcija TIMER, funkcija tihog noćnog rada se ne može pokrenuti. Nakon podešavanja funkcije noćnog rada, ako korisnik resetuje TIMER, funkcija noćnog rada će biti poništena; uređaj će biti u stanju mjerenja vremena, ukoliko su dva režima rada istovremeno podešena, koji god režim rada da se prvi isključi, uređaj će se automatski zaustaviti, a drugi režim rada će biti poništen.

Napomena u vezi sa ponovnim pokretanjem nakon nestanka struje:

Pritisnite tipku za noćni rad deset puta u pet sekundi i nakon što čujete četiri zvučna signala, pristupite ovoj funkciji. Ponovo pritisnite tipku za noćni rad deset puta u pet sekundi i nakon što čujete dva zvučna signala, izađite iz ove funkcije.

Funkcija ponovnog pokretanja nakon nestanka struje

Prilikom prvog uključivanja klima uređaja, kompresor će početi raditi tek 3 minute nakon uključjenja. Kada se nakon nestanka struje doved električne energije ponovo uspostavi, klima uređaj će se automatski uključiti, i nakon 3 minute kompresor se pokreće.

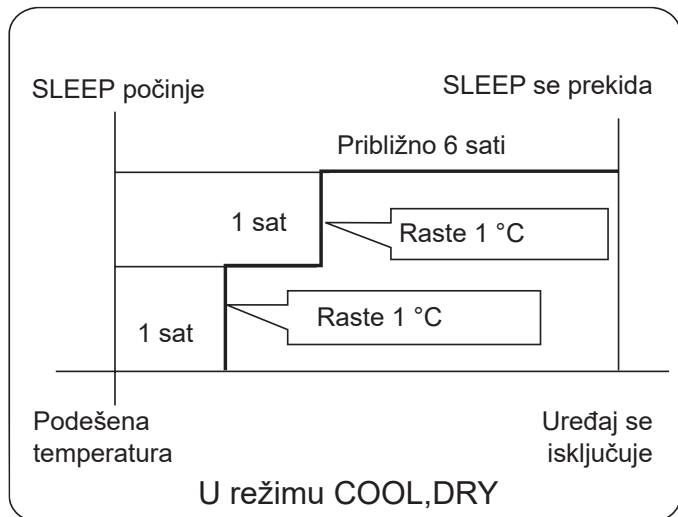

2. U režimu HEAT

Sat vremena nakon uključivanja SLEEP, temperatura će postat 1 °C niža od podešene temperature. Nakon što prođe još jedan sat, temperatura će se spustiti za još 2 °C. Nakon još 3 sata, temperatura raste za 1 °C. Uređaj će raditi još 3 sata, a zatim će se isključiti. Temperatura je niža od podešene temperature kako vam ne bi bilo pretoplo dok spavate.

Način rada

Način rada HEALTH AIRFLOW



Pažnja:

1. Rešetka otvora za izlaz zraka ne može se direktno povlačiti rukom. U suprotnom, rešetka će raditi nepravilno. Ako rešetka ne radi ispravno, zaustavite na minut i onda pokrenite ponovo, podešavajući daljinskim upravljačem.
2. Daljinski upravljač može memorirati status svakog pojedinog načina rada. Kada ga slijedeći put uključite, samo pritisnite tipku ON/OFF i uređaj će raditi prema prijašnjem podešavanju.

NAPOMENA:

1. Nakon podešavanja funkcije zdravog strujanja zraka, položaj rešetki otvora za ulaz i za izlaz zraka je fiksiran.
2. Kod grijanja, bolje je odabrati režim rada.
3. Kod hlađenja, bolje je odabrati režim rada.
4. U režimu hlađenja i odvlaživanja, korišćenje klima-uređaja dulje vrijeme pod uvjetima visoke vlažnosti zraka, na rešetki otvora za izlaz zraka dovodi do pojave kondenzata koji zatim pada kao kapljice vode.
5. Odaberite odgovarajući smjer ventilatora prema stvarnim uvjetima.

Način rada QUIET/TURBO

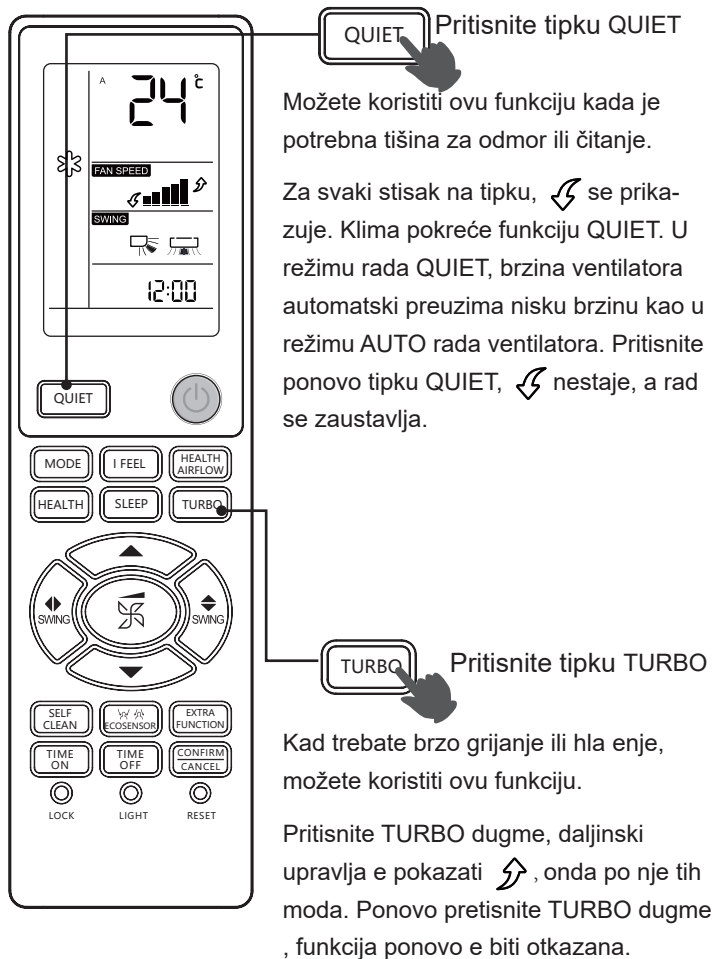

Tijekom rada TURBO u brzom grijanju ili hlađenju, soba će pokazati nehomogena raspodjela temperature. Dugo razdoblje tihim radom će izazvati nedovoljno hladno ili vruće u sobi.

NAPOMENA:

Κατά την λειτουργία TURBO, υπό κατάσταση HEAT ή COOL, ενδέχεται να μην επιτευχθεί ομοιόμορφη κατανομή του αέρα. Ομοίως συμβαίνει και υπό τη λειτουργία QUIET.

Način rada

Način rada SWING

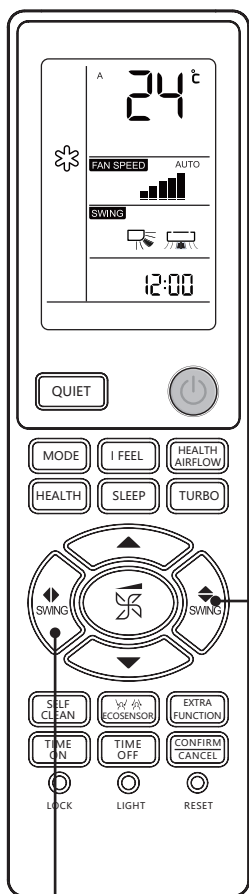

1. Usmjeravanje protoka zraka gore i dolje

Za svaki pritisak tipke smjer protoka zraka na daljinskom upravljaču prikazuje se kako je prikazano prema različitim načinima rada:

COOL/DRY/FAN:



HEAT:



AUTO:



Početno stanje

2. Usmjeravanje protoka zraka lijevo i desno



Za svaki pritisak tipke, daljinski upravljač prikazuje sljedeće:

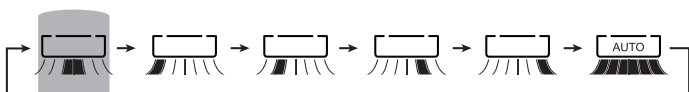

Početno stanje

NAPOMENA:

1. Kada je vlažnost velika, kondenzat se može pojaviti na otvoru za izlaz zraka, ako su svi vertikalni zaklopci podešeni na lijevo ili na desno.
2. Preporučljivo je da se horizontalno krilce ne drži dulje vrijeme u položaju na dole u režimu rada COOL ili DRY, inače, može doći do stvaranja kondenzata.
3. Kako hladni zrak struji prema dolje u režimu rada COOL, podešavanje protoka zraka horizontalno će biti mnogo više koristan za.

Način rada SELF-CLEAN

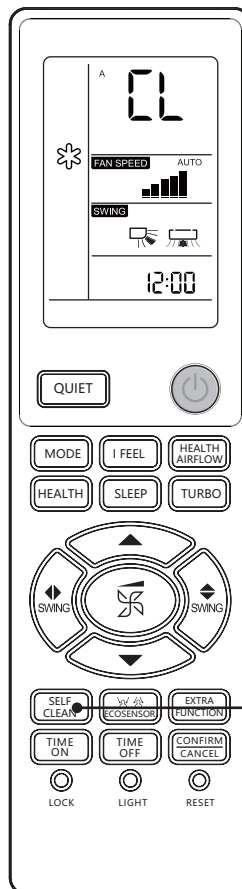

Funkcionalni opis:

svrha ove funkcije je čišćenje isparivača.

Ulazak i izlazak:



Za ulazak u ovu funkciju, pritisnite tipku SELF CLEAN. Nakon toga će se na ploči unutarnje jedinice i zaslonu daljinskog upravljača prikazati "CL". Maksimalno vrijeme rada ne smije biti dulje od 21 minuta, a dvostuki zvuk "Pi" označava automatski izlazak iz funkcije i jedinica se vraća u izvorno stanje. Tijekom postupka SELF CLEAN, pogrešno je više puta pritiskati ovu tipku kako biste izašli iz funkcije, umjesto toga pritisnite tipku "Power" (uključiti/isključiti) ili prebacite na drugi način rada.

NAPOMENA:

1. Funkcija nije dostupna u načinu rada timer / sleep.
2. Nakon što ovaj način rada započne, volumen strujanja zraka možete smanjiti ili čak potpuno neutralizirati, a moguće je i puhanje hladnog zraka.
3. Tijekom širenja ili skupljanja uređaja prilikom zagrijavanja, odnosno hlađenja, uobičajeno je čuti neke zvuke iz njega.
4. Vrijeme trajanja prikaza "CL" može biti različito na zaslonu daljinskog upravljača i ploči.
5. Ako je sobna temperatura ispod nule, tijekom postupka samočišćenja može se javiti kod pogreške "F25", što predstavlja normalnu zaštitu. Isključite uređaj i ponovno ga pokrenite nakon 10 sekundi.
6. Najbolji uvjeti za ovaj način rada: sobna temperatura od 20 °C~27 °C i vlažnost od 35%~60%, te vanjska temperatura od 25 °C~38 °C (sezona hlađenja).
7. Veoma teško može doći do zamrzavanja ako je zrak previše suh (vlažnost <20%). Ako je vlažnost previsoka (vlažnost >70%), može doći do povećanja količine kondenzirane vode što može ukloniti nešto leda.

Način rada

Način rada ECO SENSOR

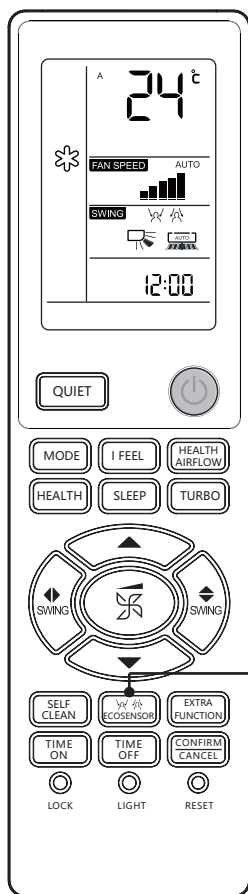

Pritisnite tipku ECO SENSOR. Svakim pritiskom mijenjate prikaz na sljedeći način:

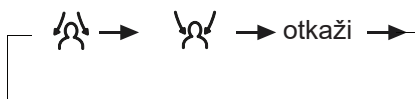

Inteligentni senzor može automatski otkriti vaš položaj i prilagoditi protok zraka ovisno o vašim postavkama. To jamči da će vas protok zraka pratiti u "Sljedećem načinu rada" i držati se dalje od vas u "Izbjegavajućem načinu rada". Eko senzor može automatski identificirati postojanje čovjeka kako bi se povećala veća energetska učinkovitost. Klima će se prebaciti u Eco način nakon 20 minuta dok nikoga nema u sobi.

NAPOMENA:

Ljudski senzor koristi se za otkrivanje promjena u infracrvenom zračenju koje emitiraju ljudska tijela. U slučaju sljedećih uvjeta, detekcija može biti netočna:

1. Visoka sobna temperatura, gdje je temperatura okoline blizu tjelesne temperature.
2. Osobe su previše obučene ili leže na trbuhu ili na leđima.
3. Brzina kretanja osoba u prostoriji premašuje osjetljivost senzora.
4. Česti pokreti kućnih ljubimaca ili često ljuljanje zavjesa ili drugih predmeta u prostoriji zbog vjetra.
5. Pokretni "ciljevi" su izvan dometa senzora.
6. Lijevi i desni kraj unutarnje jedinice montirani su preblizu zida.
7. Postojanje direktne sunčeve svjetlosti u prostoriji.
8. Klima uređaj radi u prostoriji u kojoj temperatura naglo oscilira.

Osim toga, ako se osoba nalazi na granici dvaju ili tri područja pušenja zraka, sljedeći zrak će biti poslan na prvo, odnosno drugo područje ili će automatski lagano biti perusmjeren. Zrak će biti usmjeren tako da izbjegava ta dva područja ili će automatski lagano biti perusmjeren.

Način rada TIMER

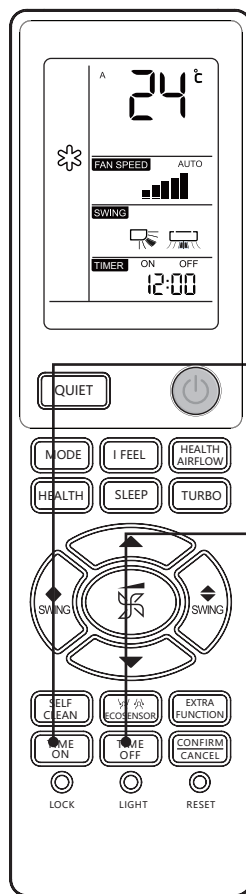

Točno podesite sat prije pokretanja vremenskog upravljanja. Možete pustiti uređaj da se pokrene ili zaustavi automatski u sljedećim slučajevima: Prije nego što se probudite ujutro, ili se vratite izvana ili nakon što zaspate noću.

1. Odaberite željeni način rada

Odaberite željeni **TIMER ON**. Daljinski upravljač: "**TIMER ON**" će treptati.

Odaberite željeni **TIMER OFF**.

Daljinski upravljač: "**TIMER OFF**" će treptati.

2. Podešavanje vremena

Svaki put kada pritisnete tipku, podešeno vrijeme se povećava ili smanjuje za 1 minutu, ako tipku zadržite pritisnutu, vrijeme će se ubrzano povećati. Može se namjestiti unutar 24 sata.

3. Potvrdite svoje podešavanje

Nakon postavljanja točnog vremena pritisnite tipku **CONFIRM** kako biste ga potvrdili, te će "ON" ili "OFF" na daljinskom upravljaču prestati treptati.

4. Otkazati postavak timer

Pritisnite dugme timera vremena do vremena kad zaslon eliminiira.

NAPOMENA:

Nakon zamjene baterije ili do nestanka struje dogodi, podešavanje vremena treba se resetirati.

U skladu s postavkama slijed **TIMER ON** ili **TIMER OFF** vremena, bilo Start-Stop ili Stop-Start se može postići.

Način rada

Opis Wi-Fi funkcije

Dijagram arhitekture sustava

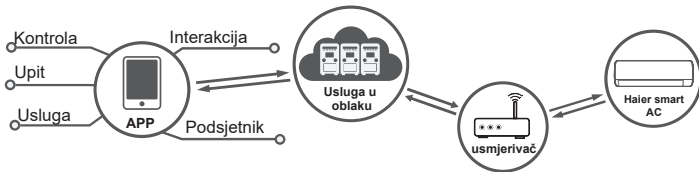

Zahtjevi za rad aplikacije

Potrebni su pametni mobilni telefon i bežični ruter, pri čemu bežični ruter treba imati mogućnost povezivanja na internet. Pametni mobilni telefon treba imati IOS ili Android operacijski sustav:

 **IOS sustav**
potrebna podrška IOS9.0 ili novije verzije operacijskog sustava

 **Android sustav**
potrebna podrška Android 5.0 ili novije verzije operacijskog sustava

Način konfiguriranja

Skenirajte sljedeći QR kod da biste preuzeli „hOn“ aplikaciju. Ostale opcije za preuzimanje: Potražite hOn aplikaciju u sljedećim internet trgovinama:

- App Store (IOS)
- Google Play (Android)
- Huawei AppGallery (Android)

Pošto preuzmete aplikaciju, registrirajte se, povežite sa klima uređajem i uživajte dok svojim uređajem upravljate putem hOn aplikacije. Za više detalja u vezi sa načinom registriranja, povezivanjem sa jedinicom i drugim operacijama, pogledajte odjeljak HELP (POMOĆ) u okviru aplikacije.



Način rada ON/OFF i test način rada

Način rada ON/OFF:

• Koristite ovaj postupak samo kad je daljinski upravljač neispravan ili izgubljen, a uz funkciju rada u slučaju nužde, klima-uređaj se može pokrenuti automatski na neko vrijeme.

• Kada se pritisne prekidač za rad u slučaju nužde, začuće se jedan zvučni signal "Pi" što znači početak ovog načina rada.

• Kad se strujni prekidač prvi put uključuje i rad u slučaju nužde počinje, uređaj će raditi automatski u sljedećim režimima rada:

Sobna temperatura	Definirana temperatura	Režim rada TIMER	FINE SPEED	Način rada
Iznad 24°C	24 °C	Ne	AUTO	COOL
Ispod 24°C	24 °C	Ne	AUTO	HEAT

• Nije moguće promijeniti postavke temperature i brzine ventilatora, i također nije moguće pokrenuti režim vremenskog upravljanja ili odvlaživanja.

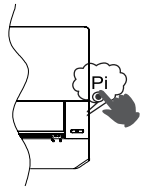

Test način rada:

Za test način rada koristi se isti prekidač kao i za rad u slučaju nužde.

• Upotrebite ovaj prekidač za test način rada kada je sobna temperatura ispod 16°C, nemojte ga koristiti pri normalnim uvjetima.

• Držite pritisnutim tipku za test način rada više od 5 sekundi. Nakon što čujete dva zvučna signala "Pi" otpustite prekidač: rad u načinu hlađenje će započeti s brzinom protoka zraka "Hi".

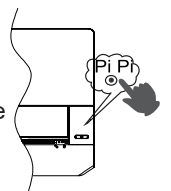

Način rada

■ Steri čisti postupak

Funkcijom Steri Clean 56 °C može upravljati samo aplikacija hOn.

Uvod u Steri Clean

1. stupanj: Samočišćenje za uklanjanje nečistoće (Zamrzava isparivač vlagom u zraku i uklanja prljavštinu topljenjem. Hidrofilna aluminijska prevlaka s manjim anđelom ($\alpha \approx 5^\circ$) pomaže u povećanju učinkovitosti odvodnje vode.)

2. stupanj: 56 °C sterilizacija visokom temperaturom (koristi pametno nadgledanje temperature i tehnologiju regulacije frekvencije za podešavanje rada kompresora, tako da održavamo temperaturu isparivača na visokoj temperaturi preko 30 minuta kako bismo ubili bakterije i viruse u klima uređaju.)

3. stupanj: brzo hlađenje isparivača za poboljšanje učinkovitosti sterilizacije. Površina folije presvučena je nanočesticama srebra čija je antibakterijska učinkovitost do 99%.

Pažnja:

1. Funkcija traje 60-80 minuta.
2. Vrući zrak može izlaziti tijekom postupka kada se isparivač zagrije na 56 °C ili se ljeti održava na 56 °C.
3. Funkcija može zimi dovesti do promjena sobne temperature zraka.
4. Kada je vanjska temperatura okoline iznad 36 °C, funkciju nije moguće izvršiti. Umjesto toga, funkcija samočišćenja bit će uključena i traje 21 min kad je uključena Steri Clean.

■ Umetanje baterije

1



Uklonite poklopac pretinca za baterije;

2

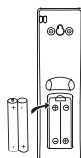

Umetnite baterije kao što je prikazano. Dve R-03 baterije, ključ (cilindar) za resetovanje. Pobrinite se da budu umetnute u skladu s "+" / "-";

3



Umetnite bateriju, a zatim vratite poklopac pretinca za baterije.

VAŽNA OBAVIJEST UPOTREBLJENOM RASHLADNOM MEDIJU

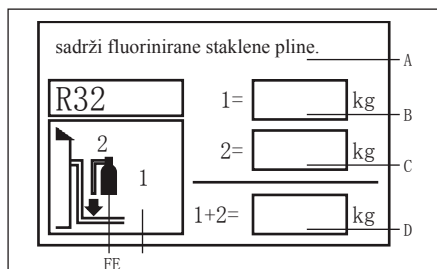

proizvod sadrži fluorirani staklenički plinovi. Ne opustite u atmosferu.

Tipa rashladnog sredstva: R32

GWP* vrijednost: 675

GWP = potencijal globalnog zatopljenja

Molimo Vas da ispunite neizbrisivom tintom,

- **1 rashladno punjenje proizvoda s tvornice**
- **2 Dodatno punjenje rashladnog sredstva u polju i**
- **1+2 ukupno punjenje rashladnog sredstva**

na etiketi rashladnog naboja isporučeni s proizvodom.

spunjena naljepnica mora biti nalijepljena u blizini proizvoda punjenja port (npr na unutarnjoj vrijednosti poklopca zaustavljanja).

A sadrži fluorinirane staklene pline.

B tvornica rashladnog naboja proizvoda: Gledaj pločicu s imenom uređaja

C dodatna količina rashladnog napunjenja u polju

D ukupno punjenje sredstva za hlađenje

E vanjski uređaj

F rashladno sredstvo motora i cjevovodi za punjenje

SUKLADNOST MODELA S PROPISIMA EU

Klima: T1 Napon: 230V

CE

Svi proizvodi su sukladni s odredbama sljedećih propisa EU:

- 2014/53/EU (RED)
- 2014/517/EU (F-GAS)
- 2009/125/EC (ENERGY)
- 2010/30/EU (ENERGY)
- 2006/1907/EC (REACH)

RoHS

Proizvodi udovoljavaju zahtjevima sadržanim u Direktivi 2011/65/EU Europskog parlamenta i Direktive o zabrani uporabe određenih opasnih tvari u električnoj i elektroničkoj opremi (EU RoHS Direktiva)

WEEE

U skladu s odredbama Direktive 2012/19/EU Europskog parlamenta i Vijeća o otpadnoj električnoj i elektroničkoj opremi (OEEO), ovim putem obavještavamo kupca o načinu zbrinjavanja električnih i elektroničkih proizvoda.

ZAHTJEVI ODLAGANJA:



Vaš klima uređaj označen je ovom oznakom. To znači da je riječ o elektroničkom i električnom proizvodu koji ne smije biti pomiješan s nerazvrstanim otpadom. Ne pokušavajte sami rastavljati sustav: demontaža sustava za

klimatizaciju, postupanje s rashladnim medijem, uljima i drugim dijelovima sustava mora se povjeriti kvalificiranom instalateru u skladu s lokalnim i državnim propisima. Klima-uređaji moraju se obraditi u posebnom pogonu za ponovnu uporabu, recikliranje i oporabu. Osiguravanjem da se ovaj proizvod odloži na propisan način pomoći ćete spriječiti nastanak neželjenih posljedica za okoliš i zdravlje ljudi. Molimo vas da se obratite svojem instalateru ili lokalnim vlastima za daljnje informacije. Baterije se trebaju ukloniti iz daljinskog upravljača i odložiti na način koji je predviđen lokalnim i državnim propisima.

Wi-Fi

- Maksimalna snaga odašiljanja bežične mreže (20 dBm)
- Bežični radni frekvencijski opseg (2400 ~ 2483.5MHz)

Ugradnja unutarnje jedinice

Alati potrebni za ugradnju

- Odvijač
- Sjekača kliješta
- Pila za željezo
- Krunasto svrdlo
- Ključ (17, 19 i 26mm)
- Detektor propuštanja plina ili otopina sapunice
- Moment ključ (17mm, 22mm, 26mm)
- Rezač cijevi
- Alat za širenje (pertlanje) cijevi
- Nož
- Mjerna vrpca
- Razvrtač

Izbor mjesta ugradnje

- Čvrsto mjesto koje ne uzrokuje vibracije koje može nositi ugrađeni element.
- Mjesto do kojeg ne dopire para ili toplina koja nastaje u blizini i gdje neće biti prepreka usisu i ispuhu.
- Mjesto pogodno za odvod tekućine i na kojem je cijevi spojiti s vanjskom jedinicom
- Mjesto s kojega hladni zrak može što bolje rasporediti.
- Mjesto koje je u blizini utičnice i lako je pristupačno sa svih strana.
- Mjesto udaljenije više od 1 metra od televizora, radio aparata, bežičnih uređaja i fluorescentnih svjetiljki.
- Montirate li daljinski upravljač na zid, odaberite takvo mjesto s kojeg će imati ispravan kontakt kojem neće smetati fluorescentna rasvjeta u prostoriji

Izvor napajanja

- Prije nego priključite uređaj, obavezno morate provjeriti napon
- Izvor električne energije mora odgovarati onome koji je naveden na natpisnoj pločici
- Ugradite zaseban krak električne instalacije za napajanje ovog uređaja.
- Utičnica treba biti tako postavljena da je dostupna kabelu za napajanje. Nemojte produljivati kabel dodavanjem dijelova.

Shema ugradnje unutarnjih jedinica

Modeli usvoje hladnjak HFC R32

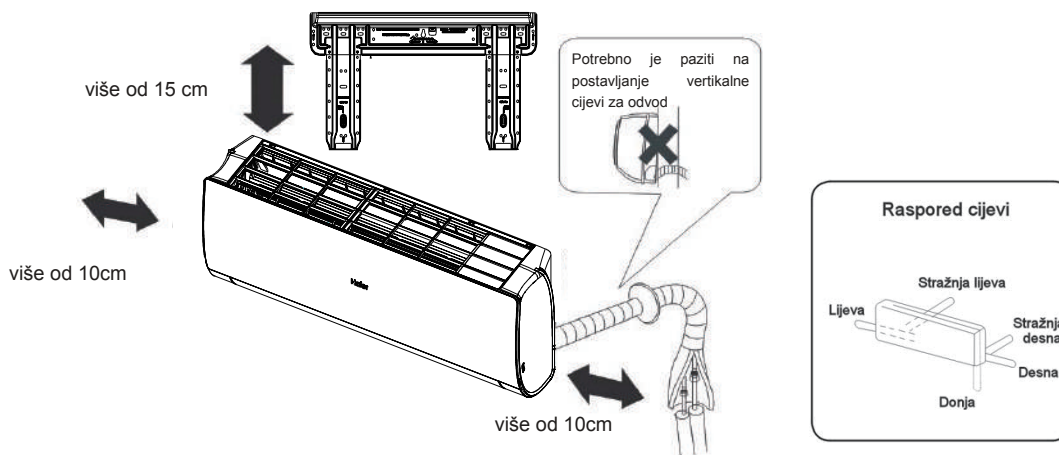

Ako koristite odvodnu cijev s lijeve strane, provjerite da li je rupa zakrčena.

Udaljenost između unutarnje jedinice i poda treba biti više od 2m. Molimo promotrite stvarne dimenzije i značajke modela kojeg ste kupili.

Priloženi crtež je samo ilustrativan.

Ugradnja unutarnje jedinice

1 Postavljanje montažne ploče i određivanje mjesta za bušenje zida

Kada se prvo pričvršćuje montažna ploča

1. Postavite ploču u vodoravan položaj i pozicionirajte je u skladu s rasporedom okolnih zidova, stropova i nadvoja, a zatim je privremeno pričvrstite jednim čeličnim čavlom.
2. Još jednom provjerite vodoravnost ploče pomoću zidarskog viska spuštenog iz središta ploče, a zatim dobro pričvrstite ploču čeličnim čavlom.
3. Koristeći metalnu mjernu vrpцу odredite mjesto rupe A/C.

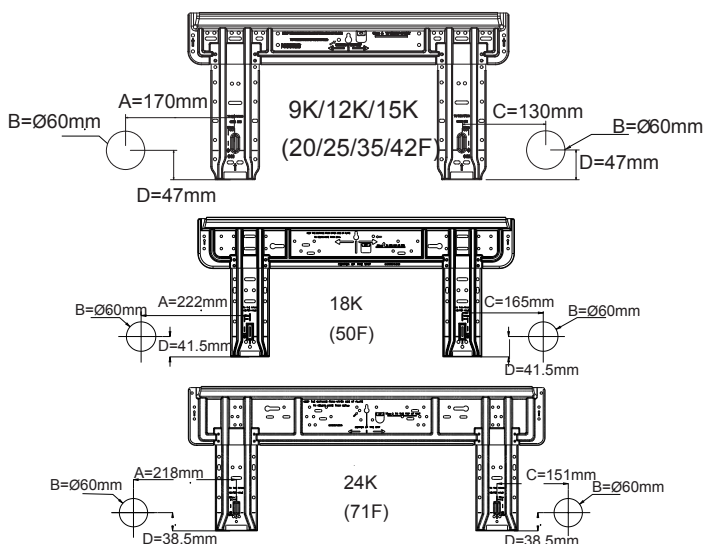

Kad se montažna ploča pričvršćuje na nosač postavljen sa strane i na nadvoj.

- Pričvrstite za nosač sa strane i nadvoj. Oni se isporučuju i prodaju zasebno. Zatim, šričvrstite ploču na fiksirani montažni nosač.
- Dalje postupite u skladu s prethodnom uputom "Kada se prvo pričvršćuje montažna ploča"

2 Izrada otvora kroz zid i zatvaranje rozetom

- napravite rupu od 60 mm u promjeru koja se blago spušta prema vanjskom zidu.
- nakon postavljanja cijevi zatvorite otvor žbukom i postavite rozetu

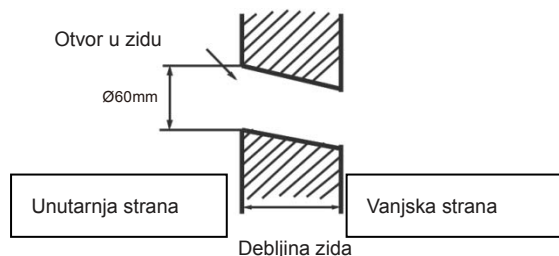

(Presjek prodora kroz zid)  Provlačenje cijevi kroz zid

3 Montaža unutarnje jedinice

Postavljanje cijevi

[cijevi stražnje strane]

- postavite cijevi i crijevo za odvod i pričvrstite ih ljepljivom trakom

[Cijevi s lijeve strane i lijeve stražnje cijevi]

- U slučaju cijevi s lijeve strane, izraditi kliještima otvor u poklopcu za njih
- U slučaju stražnjih lijevih cijevi, svinite cijevi prema otvoru za njih koji je označen na materijalima za toplinsku izolaciju.

1. Umetnite crijevo za odvod u kanal od termoizolacijskih materijala unutarnje jedinice.

2. Umetnite unutarnji/vanjski električni kabel iz stražnje strane unutarnje jedinice, i izvucite ga van prema prednjoj strani i zatim ih spojite.

3. Premažite površinu spoja rashladnim uljem i spojite cijevi.

Pažljivo zatvorite spoj izolacijskim materijalima i učvrstite ljepljivom trakom



- unutarnji / vanjski električni kabel i odvodno crijevo moraju biti pričvršćeni uz cijev rashladnog medija zaštitnom trakom.

[cijevi iz ostalih smjerova]

- Sjekačim kliještima isijecite u poklopcu odgovarajući otvor u skladu s pružanjem cijevi i zatim svinite cijev prema njezinom položaju na zidu. Prilikom savijanja, budite oprezni da ne oštetite cijevi.
- Prvo spojite unutarnji / vanjski električni kabel, a zatim posebno izvucite kabel povezan s toplinskom izolacijom spojnog dijela.

Pričvršćivanje tijela unutarnje jedinice

- Dobro postavite tijelo jedinice na gornje trnove na montažnoj ploči. Pomaknite tijelo s jedne strane na stranu kako bi potvrdili da je dobro sjelo.
- Kako bi ono dobro naleglo na montažnu ploču, primite ga s donje strane, držite ga ukoso i zatim ga ravnomjerno spustite u okomiti položaj.

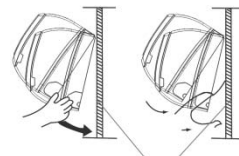

montažna ploča

Skidanje tijela unutarnje jedinice

- Kad skidate tijelo unutarnje jedinice, molimo podignite ga rukama dok ne iskoči iz kopči, a zatim dno polako odvojite od zida i podižite ga dok se ne nakosi sve dok se ne odvoji od montažne ploče.

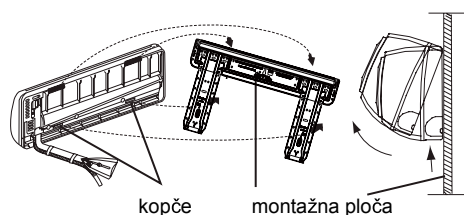

4 Spajanje unutarnjeg / vanjskog električnog kabela

Skidanje poklopca kablova

- Uklonite poklopac terminala u donjem desnom kutu unutarnje jedinice, a zatim skinuti poklopac kablova uklanjanjem njegovih vijaka.

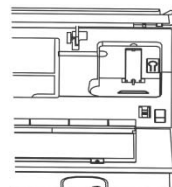

Prilikom spajanja kabela nakon instalacije unutarnje jedinice

1. Provucite kabel izvana kroz livu stranu otvora u zidu u kojem je već montirana cijev.
2. Izvucite kabel na prednju stranu i spojite kabel čineći petlju.

Prilikom spajanja kabela prije ugradnje unutarnje jedinice

- Umetnite kabel sa stražnje strane uređaja, a zatim ga izvucite s prednje strane.
- Otpustite vijke i umetnite završetke kablova potpuno u pričvršnicu, a zatim zategnite vijke.
- Blago povucite kabel kako biste provjerili je li pravilno uveden i pričvršćen
- Nakon što su kablovi spojeni, obavezno pričvrstite spojene kablove s poklopcima električnih instalacija

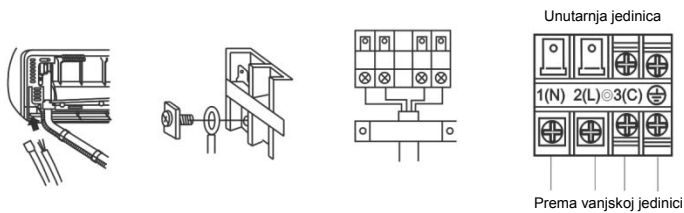

Napomena:

Prilikom spajanja kabela, pažljivo provjerite broj terminala unutarnje i vanjske jedinice. Ako spajanje električne instalacije nije pravilno izvedeno, uređaj neće moći funkcionirati ispravno i može doći do oštećenja.

Vodiči za spajanje	4G 1,0 mm ²
--------------------	------------------------

1. Ako je priključni kabel oštećen, mora ga zamijeniti proizvođač ili ovlašten servis ili slična kvalificirana osoba. Tip žice kojom se vrši spajanje je H07RN-F.
2. Ako je osigurač elektronike oštećen, zamijenite ga osiguračem tipa T.3.15A/250VAC (unutarnji).
3. Spajanje treba biti izvedeno u skladu s lokalnim propisima.
4. Nakon instalacije, utikač treba biti na dohvata ruke.
5. Prekidač treba biti ugrađen na fiksnu električnu instalaciju. Prekidač bi trebao prekidati sve faze i razmak između kontakata ne bi smio biti manji od 3 mm.

5 Postavljanje izvora električne energije

- Izvor napajanja mora biti isključivo namijenjen klimi uređaja
- u slučaju ugradnje klima uređaja u vlažnom prostoru, molimo ugradite osigurač uzemljenja.
- kod ugradnji u bilo koje druge prostore koristite zaštitnu sklopku ako je to ikako moguće

6 Rezanje i širenje (pertlanje) cijevi

- Cijevi se trebaju rezati prikladnim rezačem. Ukloniti srh.
- Umetnuti matricu za širenje cijevi i proširiti ih (pertlati).

	Trn za R32	Uobičajeni trn	
	tipa čeljusti	tipa čeljusti (kruti)	Tip Imperial
A	0~0,5 mm	1,0~1,5 mm	1,5~2,0mm

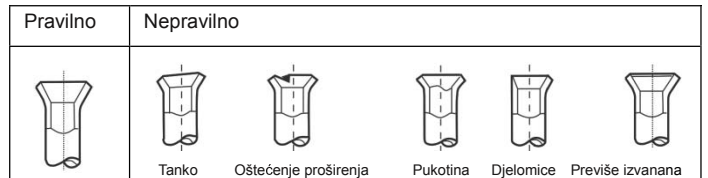
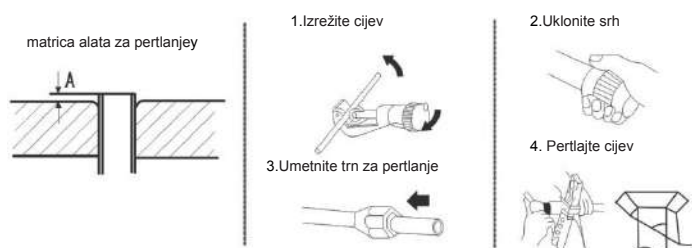

7 Odvodnja

- Molimo da odvodno crijevo svakako ugradite tako da ima stalan pad
- Molimo nemojte odvodno crijevo ugraditi na način prikazan dolje.

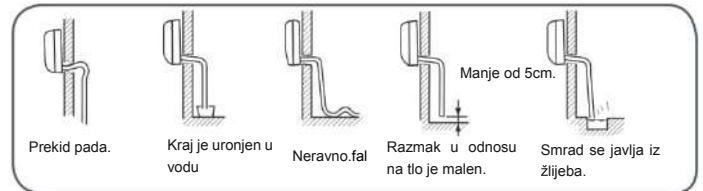

- Molimo ulijte vodu u posudu za skupljanje kondenzata kod unutarnje jedinice i provjerite prolazi li ona van.
- Ako je ugrađeno crijevo za odvod u sobi, svakako upotrijebite toplinsku izolaciju.

8 Odvodnja

Kod greške	Opis poteškoće	Mogući uzroci poteškoće
E1	Neispravan osjetnik unutarnje temperature	Neispravan spoj; Neispravan termistor; Neispravna PCB
E2	Neispravan osjetnik izmjenjivača	
E4	Greška unutarnjeg EEPROM-a	Neispravni EEPROM podaci; Neispravan EEPROM; Neispravan PCB;
E7	Greška u komunikaciji između unutrašnje i vanjske jedinice	Greška u komunikaciji između unutrašnje i vanjske jedinice izazvana neispravnim spojem; Neispravna PCB;
E14	Greška motora ventilatora unutarnje jedinice	Zastoj rada zbog prekida spoja unutar motora ventilatora; Prekid rada uslijed prekida dovoda struje motoru ventilatora; Greška PCB-a.

9 Provjera ugradnje i probni rad





- Lijepo vas molimo da kupcima pomoću uputa za uporabu objasnite kako će koristiti uređaj.

Provjere koje se obavljaju u probnom radu

- Stavite kvačicu ✓ u odgovarajuće kućice
- Curi li plin iz spojnih cijevi?
 - Toplinska izolacija spojnih cijevi?
 - Jesu li električni spojevi vanjske i unutrašnje jedinice čvrsto spojeni na priključnicu?
 - Jesu li električni spojevi vanjske i unutrašnje jedinice čvrsto fiksirani?
 - Je li odvodnja pravilno postavljena?
 - Je li uzemljenje dobro spojeno?
 - Je li unutarnja jedinica dobro pričvršćena?
 - Je li napon električne energije u skladu s propisima?
 - Ima li buke? Radi li kontrolna lampica?
 - Rade li grijanje (kad je uređaj u tom načinu rada) i hlađenje?
 - Radi li regulacija sobne temperature ispravno?

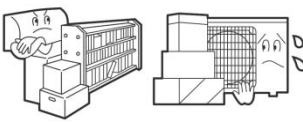
Održavanje

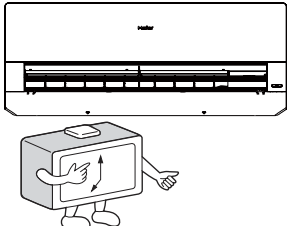
Savjeti za korištenje klima uređaja

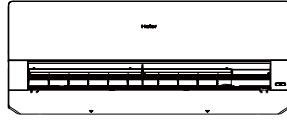
<p>Postavite odgovarajuću temperaturu</p>  <p>odgovarajuća temperatura</p>	<p>Nemojte blokirati usis ili ispuh zraka</p> 
<p>Zatvorite vrata i prozore tijekom rada</p>  <p>Zastorima ili roletama spriječite ulaz izravnog sunčevog svjetla dok klima uređaj hladi</p>	<p>Iskoristite vremensko programiranje</p> 
<p>Ako uređaj nećete koristiti dulje vrijeme, isključite napajanje pomoću glavnog prekidača. OFF</p> 	<p>Iskoristite krilca</p> 

Daljinjski upravljač



Ne koristite vodu nego ga prebrišite suhom krpom. Nemojte koristiti sredstva za čišćenje stakla ili krpice s kemijskih sredstvima.

Unutarnje tijelo

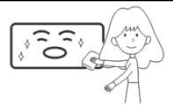

obrišite klima uređaj mekom i suhom krpom. Za uklanjanje tvrdih mrlja, koristite neutralan deterdžent razrijeđen vodom. Iscijedite vodu iz krpe prije nego brišete, a zatim suhom krpom u potpunosti obrišite deterdžent.

Nemojte koristiti sljedeća sredstva za čišćenje



Nemoj koristite **kemikalije** ili kemijski tretirane krpe za čišćenje jedinice. **Nemojte** koristiti benzen, razrjeđivač, prašak za poliranje ili druga otapala za čišćenje jedinice. Oni mogu uzrokovati pucanje ili deformaciju plastične površine.

Vruća voda preko 40°C (104°F) može dovesti do promjene boje ili deformacija.

Čišćenje filtera za zrak

- 1 Zadržite pritisnutu tipku "SMART" 5 sekundi kako bi djelomično podigli ploču
- 2 Otvorite ploču rukom i poduprite je držačem
- 3 Uklonite filter
- 4 Očistite filter
- 5 Namjestite filter
- 6 Izvadite držač i zatvorite ploču
- 7 Dugo pritisnite tipku "SMART", i ploča će se automatski spustiti i zatvoriti

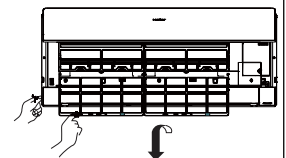

Zamjena filtera za pročišćavanje zraka

1. Otvorite usisnu masku.

Zadržite pritisnutu tipku "SMART" 5 sekundi kako bi djelomično podigli ploču

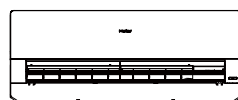

2. Izvadite običan filter zraka.

Lagano pogurnite gumb prema gore kako biste oslobodili filter, a onda ga izvucite.

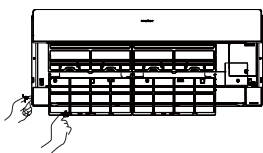

Uklonite stari filter za pročišćavanje zraka



3. Postavite filter za pročišćavanje zraka.

Postavite elemente za filtriranje u lijevi i desni okvir filtera.



4. Postavite nazad obični filter zraka (obavezno)

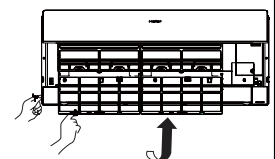

POZOR:

Bijela strana fotokatalitičkog filtera za pročišćavanje zraka treba biti okrenuta prema vanjskoj strani, a crna prema uređaju. Zelena strana antibakterijskog medija filtera za pročišćavanje zraka mora biti okrenuta prema van, a bijela strana prema jedinici.

5. Zatvorite usisnu masku

Dugo pritisnite tipku "SMART", i ploča će se automatski spustiti i zatvoriti

NAPOMENA:

- Fotokatalitički filter za pročišćavanje zraka ima ograničen vijek trajanja. U uobičajenim obiteljskim prostorima trajat će 6 mjeseci.
- Antibakterijski filter zraka ima dulje trajanje i nema potrebe za zamjenom. No, tijekom korištenja biste ih trebali češće čistiti od prašine usisavačem ili laganim protresanjem kako im učinkovitost ne bi bila umanjena.
- Molimo da antibakterijski filter držite na hladnom i suhom mjestu bez izlaganja izravnom sunčevom svjetlu u razdoblju kad ga ne koristite kako mu učinkovitost ne bi bila smanjena.

Upozorenja

POZOR

Molimo za ugradnju se javite ovlaštenom servisu. Nemojte pokušavati instalirati klima uređaj sami jer bi nepravilno izvođenje radova moglo uzrokovati strujni udar, požar i istjecanje vode.

POZOR

Primijetite li bilo koju nepravilnost, kao što je malo nagoreno mjesto, odmah zaustavite uređaj i javite se servisu.



OFF



OBVEZNO
POŠTOVATI!

Za uređaj osigurati zaseban izvor napajanja sa zaštitnom sklopkom

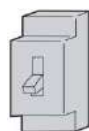

Provjerite je li odvodno crijevo pravilno postavljeno



OBVEZNO
POŠTOVATI!



Utičnicu napajanja pravilno uključiti



OBVEZNO
POŠTOVATI!

Koristite pravilan napon



OBVEZNO
POŠTOVATI!

1. Nemojte koristiti produžetke kabela za napajanje ili spajati uređaj u sredini kabela
2. Ne ugrađujte uređaj u prostore u kojima postoji opasnost curenja zapaljivih plinova
3. Nemojte dopustiti da se uređaj nađe izložen parama vode ili ulja



ZABRANJENO

Nemojte koristiti namote kabela za napajanje

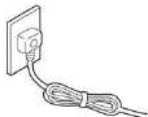

ZABRANJENO

Pazite da ne oštetite kabel za napajanje.

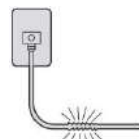

ZABRANJENO

Ne stavljajte predmete u dijelove za ispuh ili usis zraka.

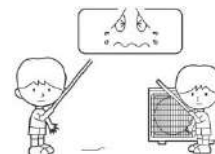

ZABRANJENO

Nemojte uključivati i isključivati uređaj spajanjem ili odspajanjem napajanja.



ZABRANJENO

Ne usmjeravajte puhanje zraka izravno na osobe, pogotovo ne na djecu i starije osobe.



ZABRANJENO

Nemojte pokušati samostalno popraviti ili obnoviti uređaj.

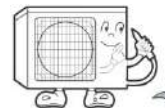
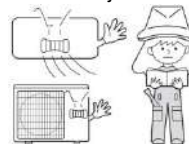

uzemljenje

Spojite kabel uzemljenja

POZOR

Nemojte koristiti u svrhu čuvanja hrane, umjetničkih djela, precizne opreme, uzgoja životinja ili biljaka.

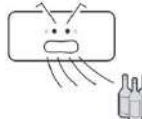

ZABRANJENO

Često provjetravajte, a posebno ako istodobno radi i uređaj na zemni plin.



OBVEZNO
POŠTOVATI!

Ne rukujte prekidačem s mokrim rukama.

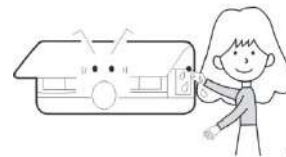

ZABRANJENO

Uređaj nemojte ugrađivati u blizinu grijaćeg tijela ili kamina.

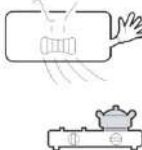

ZABRANJENO

Provjerite dobro stanje postolja.

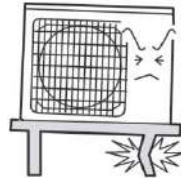

ZABRANJENO

Nemojte čistiti uređaj špricanjem tekućine

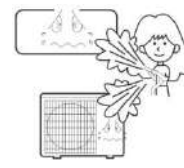

ZABRANJENO

Ne stavljajte životinje ili biljke pred mlaz puhanog zraka



ZABRANJENO

Ne stavljajte nikakve predmete i ne penjite se na uređaj.



ZABRANJENO

Ne stavljajte vaze sa cvijećem ili posude s vodom na uređaj.







ZABRANJENO



Rješavanje problema

Prije nego se obratite servisu, provjerite prvo sljedeće:

	Problem	Przyczyna lub punkty kontrolne
Normalna obsługa	Uređaj se ne pokreće odmah 	<ul style="list-style-type: none"> • Kad je uređaj zaustavljen, neće se ponovo pokrenuti odmah nego tek nakon 3 minute radi zaštite sustava. • Nakon isključivanja i uključivanja utičnice, zaštitno električno kolo će biti aktivno tijekom 3 minute kako bi se uređaj zaštitio.
	Buka se čuje 	<ul style="list-style-type: none"> • Tijekom rada uređaja ili kad uređaj stoji, moguće se čuje šuštanje i kлокotanje. U prvih 2-3 minute nakon pokretanja uređaja ti su zvukovi izraženiji. (Ti zvukovi nastaju uslijed gibanja rashladnog medija unutar sustava.) • Za vrijeme rada može se čuti pucketanje. Takvi zvuci nastaju širenjem ili skupljanjem kućišta uslijed promjene temperature. • Pojavi li se snažnija buka iz jedinice dok je aktivno puhanje zraka, moguće je da je filter zraka previše onečišćen.
	Javljaju se neugodni mirisi	• Klima uređaj kroz sebe provodi zrak iz prostorije koji može imati neugodan miris, npr. miris cigarete ili namještaja.
	Iz klima uređaja izlazi para ili izmaglica. 	• Ovo se može desiti zbog naglog hlađenja zraka u prostoriji za vrijeme COOL ili DRY načina rada.
	U načinu rada za odvlaživanje brzina ventilatora se ne može mijenjati.	• Kad je način rada podešen na odvlaživanje i temperatura zraka u prostoriji padne ispod postavljene temperature +2°C, uređaj će bez obzira na postavke brzine rada ventilatora raditi na maloj (LOW) brzini.
	Višestruka provjera	
Slabo hlađenje 		<ul style="list-style-type: none"> • Je li filter zraka onečišćen? Obično bi ga trebalo čistiti svakih 15 dana. • Postoje li prepreke na ispuhu i usisu? • Je li temperatura pravilno podešena? • Ima li otvorenih vrata ili prozora? • Ima li izravne sunčeve svjetlosti kroz prozor za vrijeme hlađenja? (Koristite zastore!) • Ima li u prostoriji previše izvora topline i previše ljudi tijekom hlađenja?

Upozorenja

- Ne zatvarajte i ne pokrivajte usisnu masku uređaja. Ne stavljajte prste ni bilo koje druge predmete u elemente za ispuh/usis ili lopatice za usmjeravanje zraka.
- Ovaj uređaj nije namijenjen za uporabu osoba (i djece) sa smanjenim fizičkim, osjetljivim ili mentalnim sposobnostima ili osobama koje ne raspolažu iskustvima i znanjima osim ako im osoba odgovorna za njihovu sigurnost nije pružila upute u pogledu korištenja uređaja. Djeca trebaju biti pod nadzorom kako bi se osiguralo da se ne igraju s uređajem.

Tehnički podaci

- Rashladni krug je nepropustan.

Uređaj se može prilagoditi pod sljedećim uvjetima

1. Temperatura okoline:

Hlađenje	Interijer	Maksimalno: D.B/W.B 35°C /24°C Minimalno: D.B/W.B 21°C /15°C
	Eksterijer	Maksimalno: D.B/W.B 43°C /26°C Minimalno: D.B -20°C
Grijanje	Interijer	Maksimalno: D.B 27 °C Minimalno: D.B 10 °C
	Eksterijer	Maksimalno: D.B/W.B 24°C /18°C Minimalno: D.B -20°C

2. Ako je priključni kabel oštećen, mora ga zamijeniti proizvođač ili ovlašteni servis ili slična kvalificirana osoba.

3. Ako je priključni kabel oštećen, mora ga zamijeniti proizvođač ili ovlašteni servis ili slična kvalificirana osoba.

4. Električna instalacija mora biti izvedena u skladu s lokalnim propisima.

5. Nakon instalacije, utikač treba biti na dohvata ruke.

6. Stare baterije moraju se zbrinuti na odgovarajući način.

7. Uređaj nije namijenjen za uporabu od strane male djece ili nemoćnih osoba bez nadzora.

8. Mala djeca trebaju biti pod nadzorom kako bi se osiguralo da se ne igraju s aparatom.

9. Molimo da koristite odgovarajući utikač prikladan za korištenje s kabelom za napajanje.



10. Utikač i kabel za napajanje moraju zadovoljavati lokalne propise.

11. Kako biste zaštitili uređaj, molimo da ga prvo isključite prekidačem, a tek 30 sekundi nakon toga isključite i napajanje.

Adresa: Haier Industrial Park, Haier Road, Hi-Technology Zone, Qingdao City, Shandong Province, P.R. China

Kontakt informacije: TEL +86-532-8893-7937

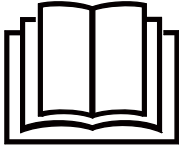
Web stranica: www.haierhvac.eu

	<p>Прочетете внимателно предпазните мерки преди да пристъпите към използване на уреда.</p>		<p>Този уред е зареден сR32.</p>
--	---	--	---

Дръжте това ръководство на място, където операторът може лесно да го намери.

ПРЕДПАЗНИ МЕРКИ:

- Не използвайте средства за ускоряване процеса на обледеняване или за почистване, които са различни от указаните от производителя.
- Уредът трябва да се съхранява в помещение без постоянно работещи източници на запалване (например:открити пламъци, работещ с газ уред или работещ електрически нагревател).
- Не пробивайте и не горете.
- Имайте предвид, че хладилният агент може да няма мирис.
- Уредът трябва да бъде монтиран, използван и съхраняван в помещение, чиято площ е по-голяма от 1,2м².
- Ако захранващият кабел е повреден той трябва да бъде сменен от производителя, негов оторизиран служител или лице с необходимата квалификация.
- Този уред може да бъде използван от деца над 8 години и лица с ограничени физически, сетивни или умствени способности, или с недостатъчен опит и познания, ако те са наблюдавани или инструктирани относно използването му по безопасен начин и разбират потенциалните опасности. Децата не бива да играят с уреда. Почистване и поддръжка не трябва да се осъществяват от деца без надзор.
- Начинът на окабеляване трябва да бъде в съответствие с местните стандарти.
- Свързващият кабел трябва да бъде тип H07RN-F.
- Всички кабели трябва да имат европейски сертификат за автентичност. При монтаж, когато свързващите кабели бъдат прекъснати, захранващият трябва да бъде прекъснат последен.
- Прекъсвачът на климатика трябва да бъде многополюсен, а разстоянието между двата му контакта не по-малко от 3 мм. Такива средства за прекъсване трябва да бъдат включени в електрическата инсталация.
- Уверете се, че монтажът е извършен от компетентни лица съобразно местните изисквания за изградане на електрически инсталации.
- Уверете се, че уредът е правилно и надеждно заземен.
- Трябва да се инсталира прекъсвач за остатъчен ток и прекъсвач.
- При монтаж, преместване или ремонт не използвайте хладилен агент, различен от посочения върху външното тяло (R32). Използването на други хладилни агенти може да предизвика нарушение на работата или повреда на модула и наранявания



Този уред съдържа UV-C лампа.

ПРЕДПАЗНИ МЕРКИ:

- Прочетете инструкциите за поддръжка, преди да отворите уреда.
Дразненето на очите или кожата може да е резултат от излагане от горния вход на въздуха и вътрешната част. По време на вземането и поставянето на въздушен филтър за поддръжка, уверете се, че захранването е прекъснато, преди да се приближите до продукта.
- UV-C бариерите, носещи символа за опасност от ултравиолетово лъчение, не трябва да се премахват.
- Уредите, които очевидно са повредени, не трябва да се експлоатират.
- Не използвайте UV-C лампи извън уреда.
- Уредът трябва да бъде изключен от захранването преди подмяна или почистване или друга поддръжка на UV-C лампата.
- Типът UV-C лампа е 0011012908.
- Предните панели, носещи символа за опасност от ултравиолетово лъчение, които имат UV-C радиация, са снабдени с превключвател за зала за прекъсване на захранването към UV-C лампите за ваша безопасност. Не прекалявайте с превключвателя на залата с магнит и други подобни материали.
- Преди да отворите предните панели, носещи символа за опасност от ултравиолетово лъчение за провеждане на потребителска поддръжка, се препоръчва да изключите захранването.
- Ако UV-C лампата е повредена, тя трябва да бъде заменена от производителя, нейния сервизен агент или подобно квалифицирани лица, за да се избегне опасност.
- Неволното използване на уреда или повреда на корпуса може да доведе до избягване на опасно UV-C лъчение. UV-C радиацията може, дори в малки дози, да навреди на очите и кожата.

Съдържание

Части и функции	1
Операция	3
Монтаж на вътрешното тяло	12
Поддръжка	15
ПРЕДПАЗНИ МЕРКИ	16
Откриване на възникнали неизправности	17

Части И функции

Вътрешно тяло

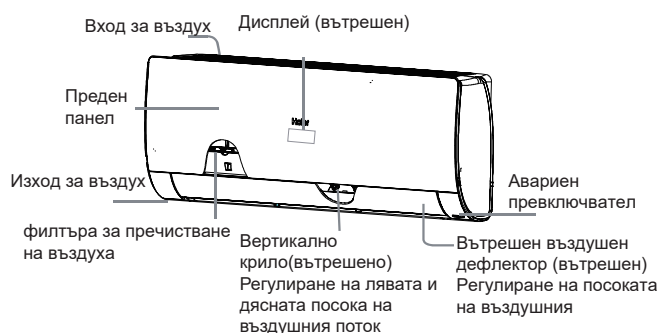

Действителният лицев панел може да се различава от този в ръководството за експлоатация в зависимост от закупения продукт

Дисплей

-
- 1 Дистанционен приемник на сигнал
 - 2 Дисплей за температура на обкръжаващата среда
 - 3 Показател за режим на работа
 - 4 Индикатор за Wi-Fi

Дисплей

-
- 1 Дистанционен приемник на сигнал
 - 2 Дисплей за температура на обкръжаващата среда
 - 3 Индикатор ОХЛАЖДАНЕ
 - 4 Индикатор ОТОПЛЕНИЕ
 - 5 Инд.ЗДРАВОСЛ.
 - 6 Инд. ИЗСУШАВАНЕ

Дистанционно управление

-
1. Бутон QUIET (ТИХРЕЖИМ)
 2. Бутон I FEEL
 3. Бутон MODE
 4. Бутон HEALTH
 5. Бутон TEMP+/-
 6. Бутон SWING (ляво/дясно)
 7. Бутон ECOSENSOR
 8. Бутон SELF CLEAN
 9. Бутон TIME ON
 10. Бутон TIME OFF
 11. Бутон LOCK
 12. Бутон LIGHT (ОСВЕТЛЕНИЕ)
 13. Бутон RESET
 14. Бутон CONFIRM/CANCEL
 15. Бутон EXTRA FUNCTION
 16. Бутон SWING (нагоре/надолу)
 17. Бутон FAN (ВЕНТИЛАТОР)
 18. Бутон SLEEP (РЕЖИМ ЗА СЪН)
 19. Бутон TURBO
 20. Бутон HEALTH AIRFLOW (ЗДРАВΟΣЛОВЕН ВЪЗДУХ)
 21. Бутон ON/OFF

-
1. Индикатори за Wi-Fi
 2. Индикатори за режима на работа
 3. Индикатори за LOCK
 4. Индикатори за функциите
 5. Индикатор за включване, изключване и настройка на таймера
 6. Индикатор за SWING (промяна на въздушния поток)(нагоре/надолу,наляво/надясно)
 7. Индикатор за сила на вентилатора
 8. Индикатор за влажност
 9. Индикатор за TEMP(температура)

Външно тяло

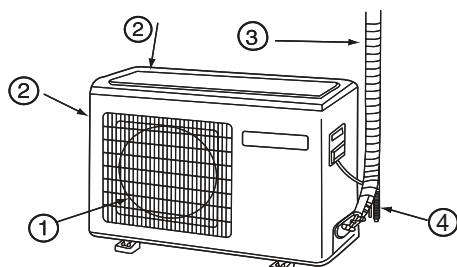

- 1 Изход
- 2 Вход
- 3 Свързващи тръби и електрически проводници
- 4 Дренаж маркуч

Снимката показана на илюстрацията може да се различава от Вашият климатик.

ЗАБЕЛЕЖКА:

1. Индикаторът за влажност не е наличен при някои модели.
2. Ако моделът, който сте закупили има функция за безжично дистанционно управление (Wi-Fi), натиснете бутон ON/OFF в продължение на 5 сек., за да произведете свързващ сигнал за безжично управление, APP-то ще покаже как да се обвърже.

Операция

■ Настройка на CLOCK(часовник)

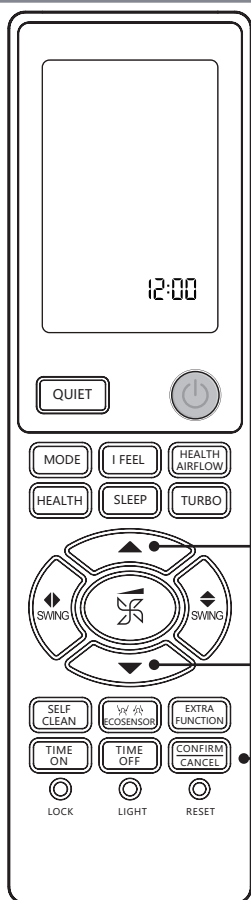

1. Заредете батерията или натиснете бутона "RESET"



2. Натиснете "▲" или за "▼" настройка на часа



Всяко натискане ще увеличи или намали времето с 1 минута. Ако

бутонът се натиска продължително, времето ще се променя бързо.



3. След като зададете часа, натиснете бутона CONFIRM Индикаторите, "Time" ще спрат да мигат, когато часовникът започне да работи.



Внимание:

Разстоянието между предавателя на сигнали и приемника трябва да бъде не повече от 7 метра и помежду им да няма препятствия. Ако в помещението са инсталирани луминисцентни лампи с електронно запалване или безжичен телефон приемникът може да има проблеми с получаването на сигнали, затова разстоянието до вътрешното тяло трябва да е по-малко.

Пълен дисплей или неясен дисплей по време на работа показва, че батериите са свършили и трябва да бъдат сменени.

Ако дистанционното устройство не работи нормално, отстранете батериите и ги поставете отново след няколко минути.

ЗАБЕЛЕЖКА:

Отстранете батериите, в случай че няма да използвате уреда продължително време.

■ LOCK/LIGHT/RESET/EXTRA FUNCTION

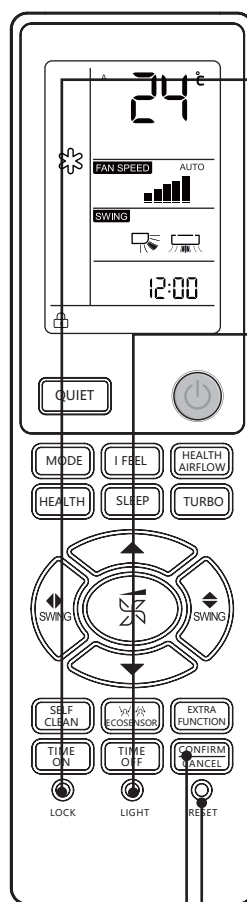

1. Бутон LOCK



Използва се за заключване на бутоните и LCD дисплея.

2. Бутон LIGHT



Включете и изключете вътрешния дисплей. Натиснете индикаторния бутон

10 пъти в рамките на 5 секунди, ще се покаже само зададената температура. Стаята ще бипне 3 пъти когато успее. Ако искате да се върнете на температурата на околната среда, натиснете индикаторния бутон още 10 пъти в рамките на 5 секунди. В обикновената ситуация, вътрешния дисплей показва температурата на околната среда. След като регулирате температурата с дистанционното управление, зададената температура ще се покаже само за няколко секунди.

3. Бутон RESET



Ако дистанционното управление не работи нормално, натиснете този бутон, за да нулира дистанционното управление.

4. Бутон EXTRA FUNCTION



Функция: A-B yard → 10°C отопление (Само в режим на отопление) → °F/°C трансформация

Операция

Изберете режим на работа

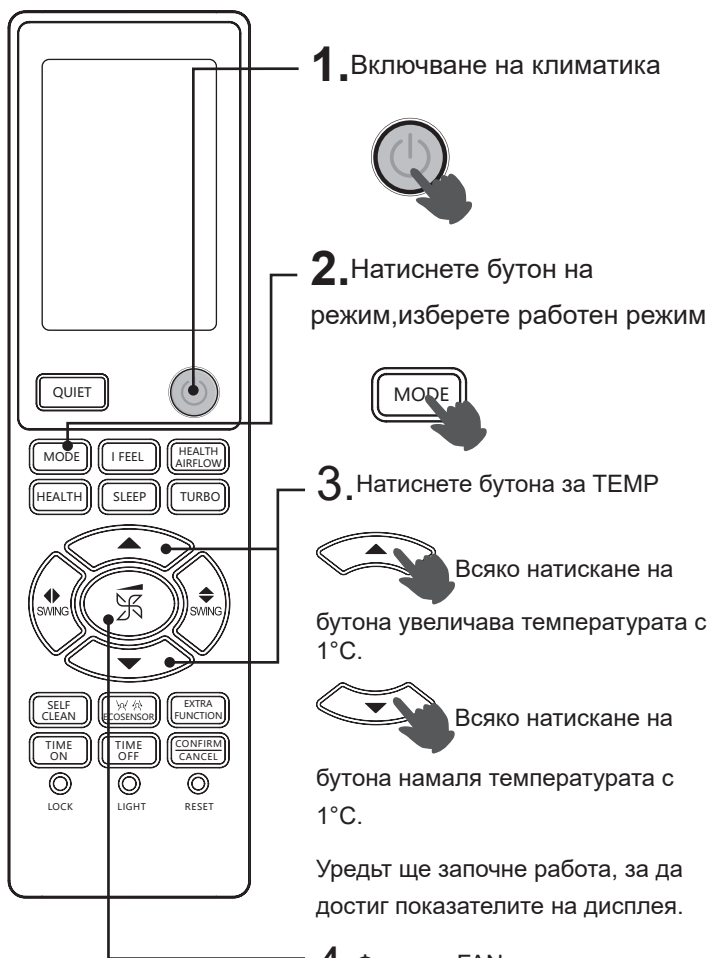

4. Функция FAN



Натиснете бутон FAN SPEED (сила на вентилатора). С всяко натискане скоростта на вентилатора се променя по следния начин:

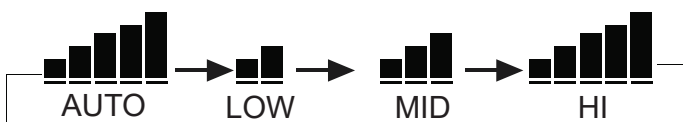

Уредът ще работи със зададената скорост на вентилатора.

Режим на работа	Забележка
AUTO	В автоматичен режим на работа, климатика автоматично избира охлаждане или отопление в зависимост от стайната температура. Когато вентилатора е в автоматичен режим, климатика автоматично настройва скоростта на вентилатора в зависимост от стайната температура.
COOL	В режим само охлаждане модулът няма дисплей и функции отопление.
DRY	В режим изсушаване когато температурата в стаята надвиши с 2°C зададената температура то апарата ще работи превключвайки се на LOW /ниска скорост/ независимо от настройката на вентилатора.
HEAT	В режим Отопление - когато вентилатора е в автоматичен режим, климатика автоматично настройва скоростта на вентилатора в зависимост от стайната температура.
FAN	В режим на работа Вентилатор апарата не ще работи в режимите охлаждане или нагряване, а само в режим вентилатор. Режима автоматична работа не се използва в режим вентилатор. Настройката на температурата се изключва в режим вентилатор и не може да се ползва режима заспиване.

• Всеки път като натиснете бутонът променя настройките на режимите последователно.

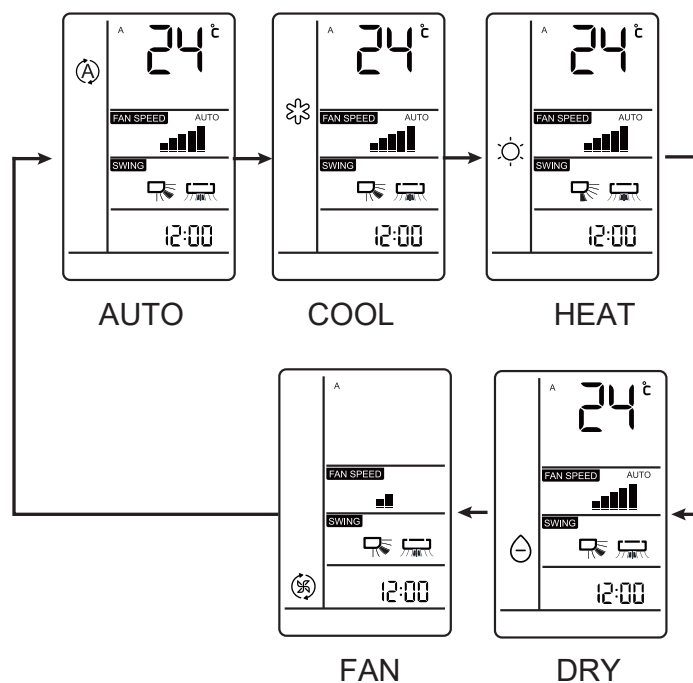

Операция

■ Функция HEALTH(ЗДРАВЕ)

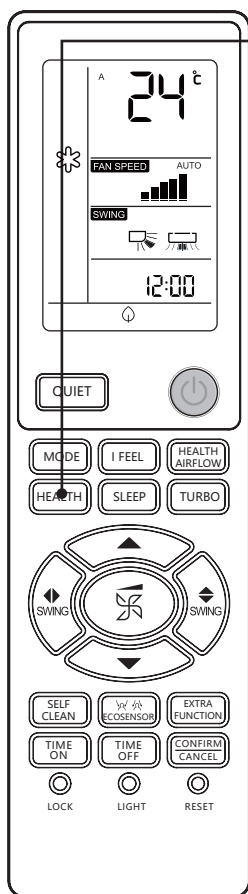

HEALTH Натиснете бутона ЗДРАВЕ(HEALTH)

1. При натискането на този бутон на дисплея ще се покаже символ  и ще се включи функцията „Здраве“ на климатика.
2. Натиснете бутона ЗДРАВЕ (HEALTH) два пъти, за да спрете тази функция.



Функция за стерилизация с ултравиолетови лъчи :

Функция за стерилизация с ултравиолетови лъчи: използва с-лентата с най-ефективен стерилизационен ефект при ултравиолетово лъчение, за да премахне вредните микроорганизми като бактериите във въздуха, със забележителен ефект и да направи въздуха здрав.

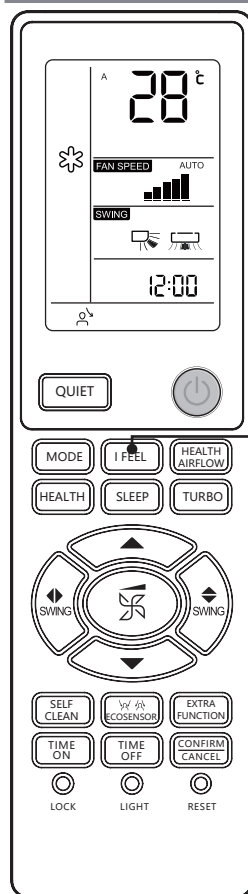
■ Функция I FEEL (ИКОНОМИЧНА ФУНКЦИЯ)



I FEEL Натиснете бутона I FEEL

1. Функцията е достъпна само в режими: охлаждане, отопление или ауто (в останалите режими е неприложима).
2. Поставете дистанционното управление, така че да има пряка видимост към вътрешното тяло на климатика. Натиснете бутона “ I FEEL ” и на дисплея ще се появи икона “  ”. Дистанционното управление ще изпраща информация за температурата в помещението до вътрешното тяло на всеки три минути и климатика, ще бъде управляван посредством тази информация.
3. Изключването на функцията “I FEEL”, става посредством повторно натискане на бутона “  ”, смяна на режима или изключване на климатика.

Внимание:

1. Препоръчително е да включите функцията за UV стерилизация за 1-2 часа в един ден, по-дълго време ще повлияе на живота на UV лампата.
2. Не гледайте директно UV лампата и не я докосвайте с ръка, когато е включена функцията за стерилизация. Моля, изключете стерилизиращата функция, преди да отворите панела.
3. Синята светлина може да се появи близо до входа на климатика, когато е включена функцията за стерилизация.
4. Само когато вътрешният вентилатор стартира и здравната функция е включена, UV лампата ще светне.

Операция

Работа в SLEEP (режим за сън)

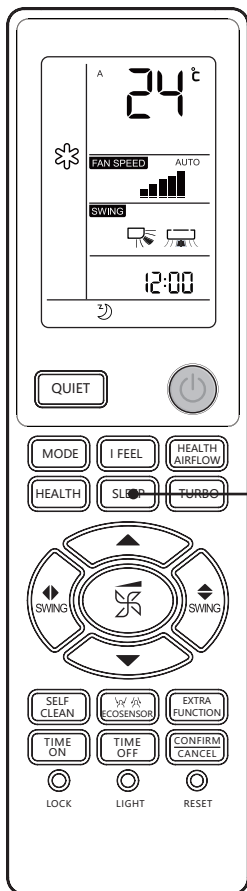

Натиснете бутона РЕЖИМ ЗА СЪН, за да приведете климатика в режим за сън.

Натиснете бутона SLEEP.

Работен режим

1. В режим COOL и DRY

1 час след като бъде включен режима за сън температурата ще стане с 1 °C по-висока от зададената. След още 1 час тя ще се повиши с още 1 °C. Уредът ще продължи да работи още 6 часа, след което ще спре. Температурата ще бъде по-висока от зададената стойност, така че в помещението няма да бъде прекалено студено заспано.

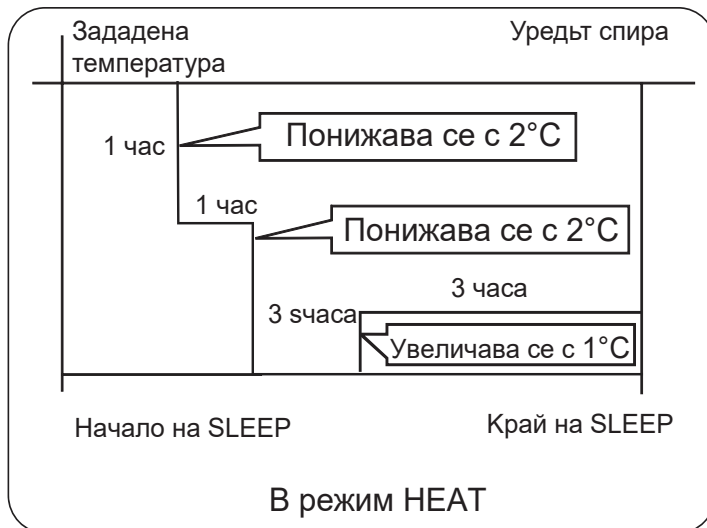

3. В режим AUTO

Уредът функционира в съответния режим за сън, който се адаптира към автоматично избрания режим на работа.

4. В режим на вентилатор(FAN)

Функцията за спане не работи.

5. Когато в продължение на 8 часа уредът е поставен в състояние на тих режим за сън, времето не може да се регулира. Когато бъде зададена функцията TIMER(ТАЙМЕР), не може да бъде задавано състояние на тих режим за сън. След като функцията за сън бъде зададена, ако ползвателят изключи таймера, уредът ще излезе от функцията за сън. Климатикът ще бъде в състояние на timing-on ако два режима бъдат зададени по едно и също време, и ако времето на действие на някое от тях свърши първо, уредът ще спре автоматично, а другият режим ще бъде отменен.

Забележка:

Забележка: Натиснете бутона за режим за сън 10 пъти в продължение на 5 секунди и задайте функция след като чуете четири звука. Натиснете бутона за режим за сън 10 пъти в продължение на 5 секунди и откажете тази функция след като чуете два звука.

Функция за възстановяване на работа след прекратяване на електрозахранването

Когато уредът бъде включен за първи път, компресорът няма да започне работа докато не изтекат 3 минути. Когато след прекъсване на електрозахранването то бъде възстановено, уредът ще се включи автоматично и 3 минути по-късно компресорът ще започне да работи.

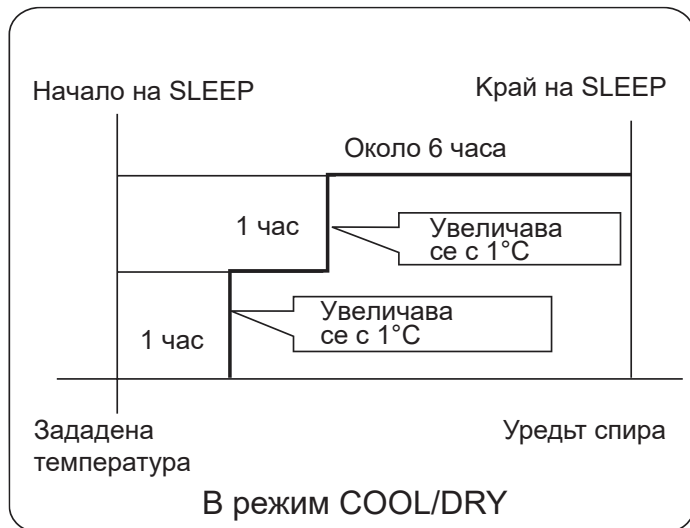

2. В режим HEAT(ОТОПЛЕНИЕ)

Един час след като уредът започне работа в РЕЖИМ ЗА СЪН, температурата ще се понижи с 2 °C от зададената стойност. След още 1 час ще спадне с още 2 °C. След още 3 часа температурата ще се увеличи с 1 °C. Уредът ще продължи да работи още 3 часа, след което ще спре. Температурата ще бъде по-ниска от първоначално зададената, но в помещението няма да бъде прекалено топло за спане.

Операция

■ Функция HEALTH AIRFLOW (ЗДРАВΟΣЛОВЕН ВЪЗДУХ)



HEALTH AIRFLOW Настройване на функцията за здравословен въздушен поток

1. Когато натиснете бутона за здравословен въздушен поток върху дисплея ще се появи символ . Избягвайте силен въздушен поток директно върху тялото.
2. Когато натиснете бутона за здравословен въздушен поток отново върху дисплея ще се появи символ . Избягвайте силен въздушен поток директно върху тялото.



HEALTH AIRFLOW Отмяна на функцията за здравословен въздушен поток

Когато натиснете отново бутона за здравословен въздушен поток панелите на отвора за приток на въздух и на отвора за отвеждане на въздух ще се отварят и климатикът ще започне работа в последния режим преди стартирането на функцията „здравословен въздух“. След като го спрете, панелът на отвора за отвеждане на въздух ще се затвори автоматично.

Внимание:

1. Не дърпайте с ръка вертикалните жалузи в изходящия отвор за въздух, за да не се повредят. Ако жалузите не работят правилно спрете климатика за минута, след което го включете отново и го настройте от дистанционното устройство.
2. Дистанционното устройство може да запаметява режимите, в които е работил уреда. Следващият път, когато го включите, просто натиснете бутна ВКЛ/ИЗКЛ и той ще започне да работи в последния си режим.

ЗАБЕЛЕЖКА:

1. След като зададете режим „Здравословен въздух“, позицията на вертикалните и хоризонталните жалузи остава фиксирана.
2. При отопление е препоръчително да изберете функцията .
3. При охлаждане е препоръчително да изберете функцията .
4. В условия на висока влажност на въздуха продължителната употреба на климатика при режим на охлаждане и изсушаване може да доведе до образуването на водни капки по жалузите.
5. Изберете подходящата посоката на вентилатора съобразно условията.

■ Функция QUIET/TURBO



QUIET Натиснете бутона QUIET

Използвайте този режим, когато имате нужда от тишина за почивка или четене.

При всяко натискане на бутона, когато се показва символ  климатикът започва да работи в QUIET (тих режим). В този режим скоростта на вентилатора автоматично се намаля. Когато натиснете бутона ТИХ РЕЖИМ отново символът  ще изчезне и работата в тих режим ще спре.

TURBO Натиснете бутона TURBO

Когато ви е необходимо да нагреете или охладите бързо вие можете да използвате тази функция.

Натиснете бутон TURBO, на дисплея на дистанционното управление ще се появи индикатора . Натиснете

отново бутон TURBO за да изключите функцията.

Когато работи силно, скоростта на вентилатора е най-висока; когато работи тихо, скоростта на вентилатора е най-ниска.

ЗАБЕЛЕЖКА:

- По време на работа с висока мощност при бързо нагряване или охлаждане стайната температура няма да бъде еднаква в цялата стая.
- При дълъг период на работа на тих ход може да се предизвика ефекта на недонагряване или недоохлаждане.

Операция

■ Функция SWING (ЗАВЪРТАНЕ)

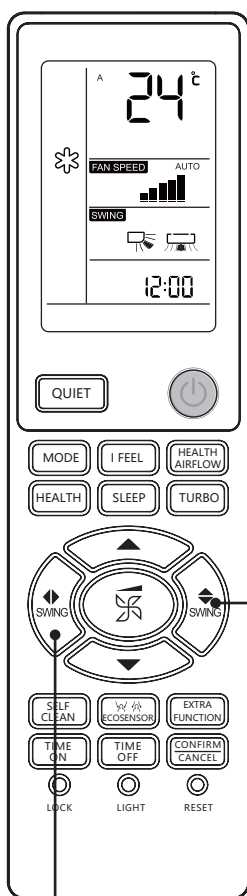

1. Посока на въздушния поток нагоре и надолу



При всяко натискане на бутона посоката на въздушния поток се променя в следните режими на работа:

COOL/DRY/FAN:



HEAT:



AUTO:



Първоначално състояние

2. Насочване на въздушния поток на ляво и на дясно



При всяко натискане на бутона на дисплея на дистанционното устройство се показват следните символи:

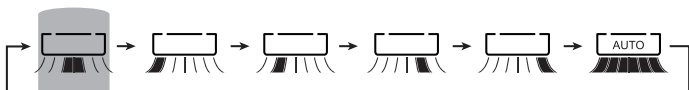

Първоначално състояние

ЗАБЕЛЕЖКА:

1. При висока влажност на изходния отвор може да се образува воден конденз в случай, че жалузите са обърнати наляво или надясно.
2. Препоръчително е, когато климатикът работи в режим на COOL (охлаждане) или DRY (изсушаване) хоризонталните жалузи да не се държат продължително време в долна позиция, за да се избегне образуването на воден конденз.
3. Както студен въздух тече надолу в режим COOL, регулиране на въздушния поток в хоризонтално положение ще бъде много по-полезни форуми.

■ Функция SELF-CLEAN

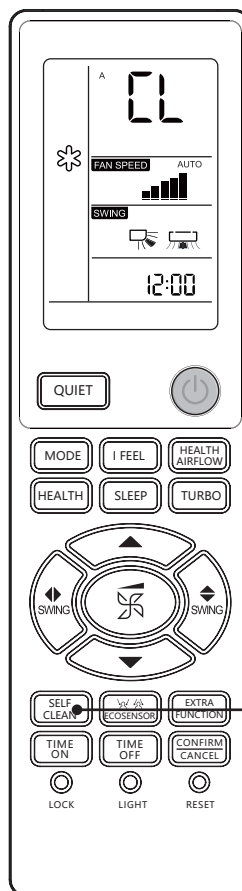

Описание на функцията:

Целта на тази операция е почистване на изпарителя.

Стартиране и спиране:



Натиснете бутона „SELF CLEAN“, за да влезете в тази функция, след което на дисплея на вътрешното тяло и на дистанционното управление ще се покаже „CL“. Максималната продължителност на работа е до 21 минути. Функцията спира автоматично, като два пъти се възпроизвежда звукът „Пи“, след което уредът се връща в първоначалното си състояние. Ако по време на операцията „SELF CLEAN“ натиснете бутона продължително и това не сработи и не можете да излезете от операцията, моля, натиснете бутона за включване и изключване или преминете към друг режим на работа, за да излезете.

ЗАБЕЛЕЖКА:

1. Тази функция не работи с таймер или в спящ режим.
2. След началото на този режим дебитът на въздуха може да намалее, като дори е възможно да се загуби въздушният поток или да започне да се подава студен въздух.
3. Нормално е уредът да издава звук, подобен на надуване при висока температура и на свиване — при ниска.
4. Времето, което се показва на дисплея на дистанционното управление и на панела за операцията „CL“, може да е различно.
5. Ако външната околна температура е под нула, по време на самопочистването може да се покаже код за грешка „F25“, което е обичайна защита. Моля, изключете уреда и го включете отново след 10 секунди.
6. Най-добрите условия за включване на този режим: температурата е в диапазона 20°C ~ 27°C, влажност на закрито в диапазона 35%~60% и външна температура в диапазона 25°C~38°C (сезон за охлаждане).
7. Образуването на скреж ще бъде трудно, ако въздухът е твърде сух (влажност < 20%). Ако влажността е твърде висока (влажност > 70%), кондензът може да се увеличи, което може да премахне част от скрежа.

Операция

Функция ECO SENSOR

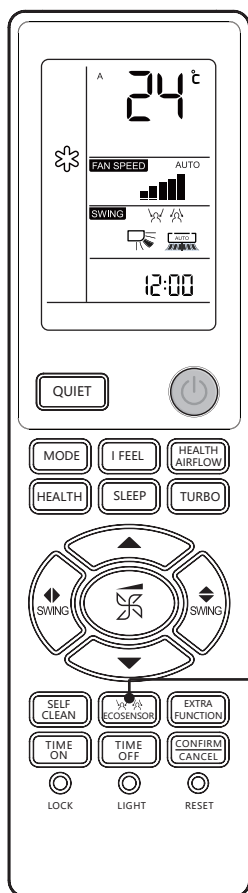

Натиснете бутона ECO SENSOR..При всяко натискане преминавате през следните стъпки:

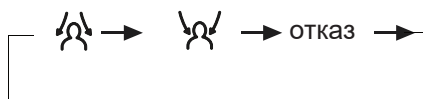

Интелигентният сензор може автоматично да разпознае вашето положение и да коригира въздушния поток в зависимост от вашите настройки. Г гарантира, че Въздушният поток ще ви последва в „Следващ режим“ и ще се държи далеч от вас в „Избягващ режим“ Еко сензорът може автоматично да идентифицира съществуването на човека, така че да повиши по-високата енергийна ефективност. Климатикът ще премине в еко режим след 20 минути, докато никой не е в стаята.

ЗАБЕЛЕЖКА:

За отчитане на промени на база излъчващата се от човешките кости инфрачервена радиация се използва датчик за отчитане на човешко присъствие. В следните случаи е възможно отчитането да не е точно:

1. Висока температура в помещението, когато околната температура е близка до температурата на тялото.
2. Хората носят много дрехи или лежат по корем или гръб.
3. Скоростта на движение на хората превишава чувствителността на датчика.
4. Бързи и чести движения на домашни любимци или бързо полюляване на завеси или други обекти в помещението заради течение.
5. Движещите се обекти излизат от обхвата на датчика.
6. Левият и десният край на вътрешното тяло са монтирани твърде близо до стената.
7. В стаята навлиза пряка слънчева светлина.
8. Климатикът работи в помещение, в което околната температура е с големи колебания.

Наред с това, ако човек се намира на границата между две или три зони на обдуване, последващият въздух ще се изпраща съответно към тези две зони или ще се вентилира автоматично. Излизаният въздух няма да навлиза в тези две зони или ще се вентилира автоматично.

Функция TIMER

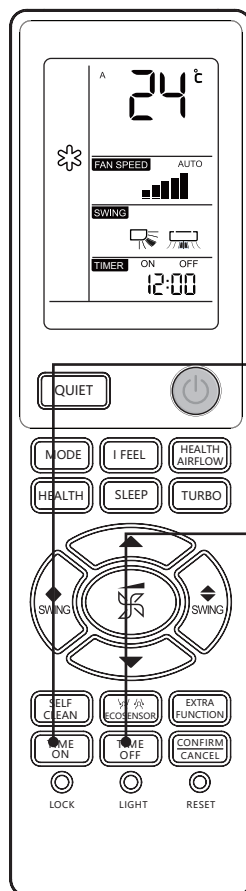

Настройте точния час преди да стартирате функцията „Таймер“. С нея може да настроите климатика да се включва или изключва автоматично сутрин преди да се събудите, когато се прибирате вкъщи или след като заспите.

1. Изберете желаната функция Изберет **TIMER ON**.

На дистанционно устройство ще започне да мига: **“TIMER ON”**

Изберет **TIMER OFF**.

На дистанционно устройство ще започне да мига: **“TIMER OFF”**.

2. Настройте времето

С всяко натискане на бутона времето ще се увеличава или намаля с 1 минута. Ако натискате бутона продължително времето ще се променя бързо. Времето може да бъде променяно в

24-часов формат.

3. Потвърдете настройката

След като настроите часа, натиснете бутона **CONFIRM CANCEL**, за да потвърдите. Индикаторите „ON(ВКЛ)“ или „OFF(ИЗКЛ)“ на дистанционното устройство ще спрат да мигат.

4. За да анулирате режима TIMER

Само натиснете бутон **TIMER** няколко пъти докато режима **TIMER** изчезне.

ЗАБЕЛЕЖКА:

След като сте заменили батериите или електрическия ток е спирал, настройките на таймера могат да бъдат нулирани.

Операция

Описание на функцията Wi-Fi

Диаграма на архитектурата на системата

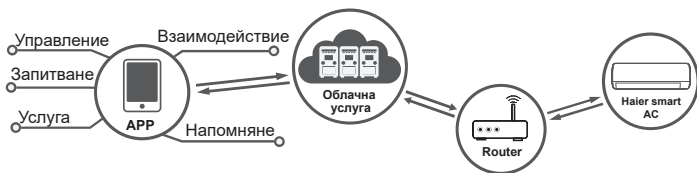

Среда на приложението

Необходими са мобилен смарт телефон и безжичен рутер, който да е свързан към интернет.

Мобилен смарт телефон с инсталирана IOS или Android система:

 OS системата е необходимо да бъде с поддръжка IOS9.0 или по-нова версия

 Android системата е необходимо да бъде с Android 5.0 или по-нова версия

Метод за конфигуриране

Сканирайте QR кода по-долу, за да изтеглите приложението „hOn“.

Други опции за изтегляне: Моля, потърсете приложението „hOn“ на:

- App Store (IOS)
- Google Play (Android)
- Huawei AppGallery (Android)

След изтеглянето на приложението, моля, регистрирайте се, свържете климатика и се насладете на използването на hOn за управление на вашето устройство. Моля, вижте раздела ПОМОЩ в приложението за повече подробности относно това как да се регистрирате, свържете устройството и други операции.



Операция ВКЛЮЧВАНЕ/ИЗКЛЮЧВАНЕ и тестов режим

Операция ВКЛЮЧВАНЕ/ИЗКЛЮЧВАНЕ:

- Използвайте тази операция само когато устройството за дистанционно е дефектно или го загубите, както и в режим на аварийно управление, когато климатикът може да работи за кратко автоматично.
- При натискане на превключвателя за аварийно управление ще чуете единичен звук „Pi“, което означава, че тази операция е задействана.
- Когато превключвателят за електрозахранването бъде включен за първи път и започне режим на аварийно управление, уредът ще работи автоматично в средните режими:

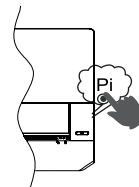

Температура на помещението	Желана температура	Таймер	Скоростна вентилатора	Работен режим
Над 24 °C	24 °C	Не	Автоматична	COOL
Под 24 °C	24 °C	Не	Автоматична	HEAT

- Не е възможно да се променят настройките на температурата и скоростта на вентилатора. Не е възможно също да бъде включен таймера и режима за изсушаване.

Тестов режим:

Превключвателят за тестов режим е същият, както за аварийно управление.

- Използвайте този превключвател за тестов режим, когато температурата в помещението е под 16 °C. Не го използвайте по време на нормална работа.
- Дръжте натиснат превключвателя за тестов режим не по-малко от 5 секунди. След като чуете два пъти звук „Pi“, махнете пръста си от превключвателя: операция за охлаждането започва със скорост на въздушно течение „Hi“.

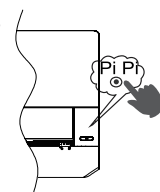

Операция

■ Функция Steri Clean

Функцията Steri Clean 56 ° C може да се контролира само от приложението hOn.

Въведение в Steri Clean

1-ви етап: Самопочистване за отстраняване на мръсотията (Замразява изпарителя с влага във въздуха и отстранява замърсяванията при топене. Хидрофилното алуминиево покритие с по-малък ъгъл ($\alpha \approx 5^\circ$) спомага за повишаване на ефективността на оттичането на водата.)

2-ри етап: 56-градусова стерилизация с висока температура (Използва интелигентна технология за контрол на температурата и контрол на честотата, за да регулира работата на компресора, така че да поддържа температурата на изпарителя при висока температура за повече от 30 минути, за да убием бактериите и вирусите в климатика.)

3-ти етап: Бързо охлаждане на изпарителя за подобряване на ефективността на стерилизация. Повърхността на фолиото е покрита със сребърни наночастици, чиято антибактериална ефективност е до 99%.

Внимание:

1. Функцията трае 60-80 минути.
2. Горещ въздух може да излезе по време на процеса, когато изпарителят се нагрява до 56 °C или се поддържа на 56 °C през лятото.
3. Функцията може да доведе до промени в температурата на стайния въздух през зимата.
4. Когато външната температура на околната среда е над 36 °C, функцията не може да бъде изпълнена. Вместо това, функцията Self Clean ще бъде включена и ще продължи 21 минути, когато е включена Steri Clean.

■ Поставяне на батерията

1

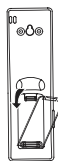

Махнете капака на батерията;

2

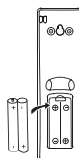

Поставете батериите, както е показано. 2 R-03 батерии, нулиране на ключа (цилиндър); Уверете се, че поставянето съответства на знаците „+“ / „-“;

3



Поставете батерията, след което затворете капака отново.

ВАЖНА ИНФОРМАЦИЯ ОТНОСНО ИЗПОЛЗВАНЕТО НА ОХЛАДИТЕЛНА ТЕХНИКА



Този продукт съдържа флуорирани парникови газове, предвидени в Протокола от Киото.

Хладилен агент тип: R32

ПГЗ* стойност:675

ПГЗ= потенциал за глобално затопляне Моля попълнете с перманентен маркер,

- 1 Фабрично охлаждане на продукта:
- 2 за допълнителното количество хладилен агент, заредено в полето
- 1+2 общо количество хладилен агент

и върху етикета за зареждане на хладилния агент, който е доставен с продукта.

Попълненият етикет трябва да се залепи в близост до порта за зареждане на продукта (например, върху вътрешната страна на капака за спиране).

A Този продукт съдържа флуорирани парникови газове.

B Фабрично охлаждане на продукта: Вижте табелката с наименование

C за допълнителното количество хладилен агент, заредено в полето

D общо количество хладилен агент

E външното тяло

F хладилен цилиндър и колектор за зареждане

В СЪОТВЕТСТВИЕ С ЕВРОПЕЙСКИТЕ ПРАВИЛА ЗА МОДЕЛИТЕ

Климат:T1 Напрежение:230V

CE

Всички продукти са в съответствие със следната Европейска разпоредба:

- 2014/53/EU(RED)
- 2014/517/EU(F-GAS)
- 2009/125/EC(ENERGY)
- 2010/30/EU(ENERGY)
- 2006/1907/EC(REACH)

RoHS

Продуктите са изпълнени според изискванията на Директива 2011/65 / ЕС на Европейския парламент и на Съвета относно ограничаването на употребата на определени опасни вещества в електрическото и електронното оборудване (Директивата на ЕС RoHS) OEEО

Според директивата на Европейския парламент 2012/19/EU, с настоящето информираме потребителя за изискванията за изхвърляне на електрически и електронни продукти.

ИЗИСКВАНИЯ ЗА ИЗХВЪРЛЯНЕ:



Вашият климатик е маркиран с този символ. Това означава, че електрическите и електронни продукти не трябва да се смесват с несортираните битови отпадъци. Не се опитвайте да демонтирате системата сами: разглобяването на климатичната система, почистването на охладителя, на маслото и на друга част трябва да се извършва от квалифициран монтажник в съответствие с местното и национално законодателство. Климатичите трябва да се обработват в специално очистително съоръжение за повторна употреба, рециклиране и оползотворяване. Като гарантират правилното изхвърляне на този продукт, ще предотвратите потенциалните негативни последици за околната среда и човешкото здраве. Моля, свържете се с монтажника или местния представител за повече информация. Батерията следва да се извади от дистанционното управление и да се остави отделно според съответните местни и национални закони.

Wi-Fi

-аксимална безжична мощност на предаване (20dBm)
-естотен обхват на безжично управление
(2400 - 2483.5MHz)

Монтаж на вътрешното тяло

Необходими инструменти за инсталиране

- Отвертка
- Резачи
- Ножовка
- Боркорона
- Комплект за разширяване на тръби (17, 19 и 26 мм)
- Детектор за изтичане на газ или водо-сапунен разтвор
- Гаечен ключ (17мм, 22мм, 26мм)
- Тръборез
- Фрезоващ инструмент
- Нож
- Измервателна
- Рулетка

Избор на място за монтиране

- Изберете здраво място без вибрации, където тялото може да бъде монтирано достатъчно стабилно.
- Поставете на място, което не се влияе от топлина или пара, генерирани в близост, където не се нарушава входа и изхода на уреда.
- Поставете на място с лесно оттичане, където тръбите могат да бъдат свързани с външното тяло.
- Поставете на място, където студеният въздух може да се разпространи в стаята изцяло.
- Поставете в близост до контакт с достатъчно място около него.
- Поставете на разстояние повече от 1 м от телевизори, радиостанции, безжични уреди и флуоресцентни лампи.
- Ако фиксирате дистанционното управление на стената, поставете го, където вътрешното тяло може да приема сигнали, когато флуоресцентните лампи в стаята са осветени.

Източник за захранване

- Преди да включите към захранването, проверете дали има напрежение.
- Захранването е същото, както е указано на табелката.
- Инсталирайте по указаната схема на свързване.
- Контактът трябва да е разположен на разстояние откъдето да се стига до захранващия кабел. Не удължавайте кабела, като го срязвате.

Чертеж за монтаж на вътрешните тела

Моделите приемат HFC хладилен агент R32

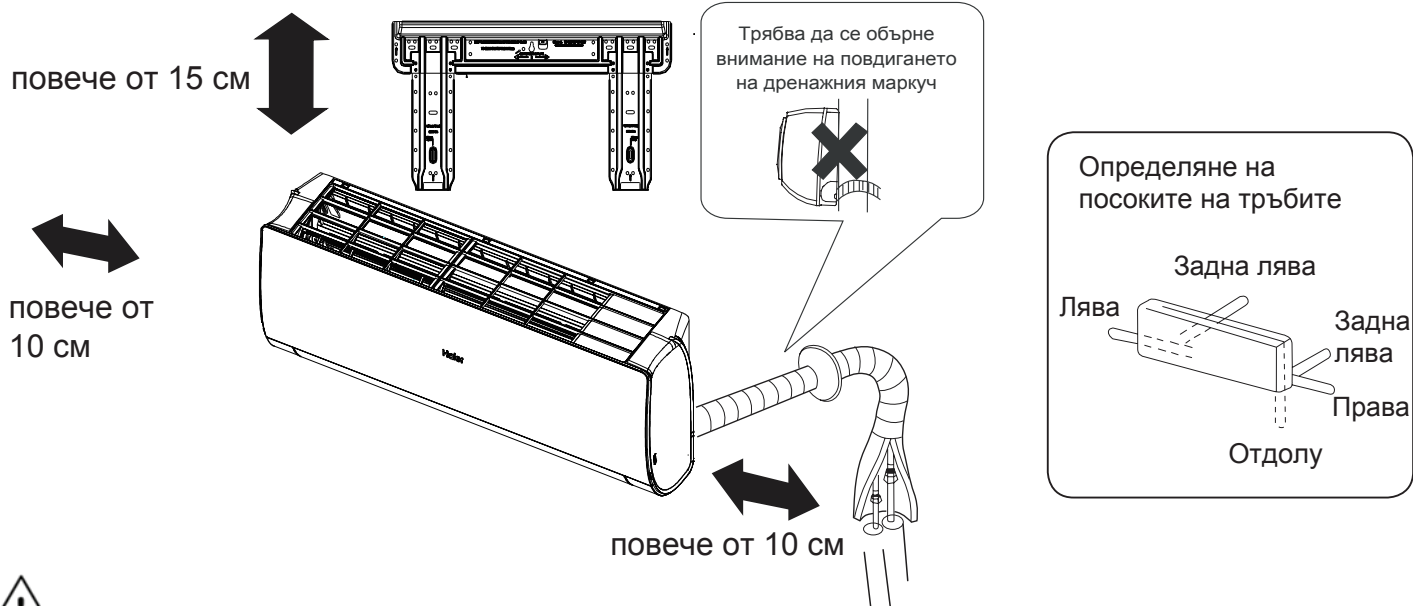

Ако използвате лявата тръба за оттичане, уверете се, че е преминала през отвора. Разстоянието между вътрешното тяло и пода трябва да бъде повече от 2 м.

Моля, придържайте се към действителния продукт, който сте закупили, горепосочената картинка е само за Ваша справка.

Монтаж на вътрешното тяло

1 Монтаж на монтажната пластина и позициониране на отворието в стената

Когато монтажната пластина първо е фиксирана

1. Изравнете, ориентирайки се на съседните стълбове или прегради, подходящо пластината, за да се закрепите към стената, след това временно закрепете пластината с един стоманен гвоздей.
2. Проверете още веднъж правилното ниво на пластината, с помощта на нивел с тежест от централната горна част на пластината, след това затегнете здраво пластината с прикрепения стоманен гвоздей.
3. С помощта на рулетката определете местоположението A/C на отворието в стената

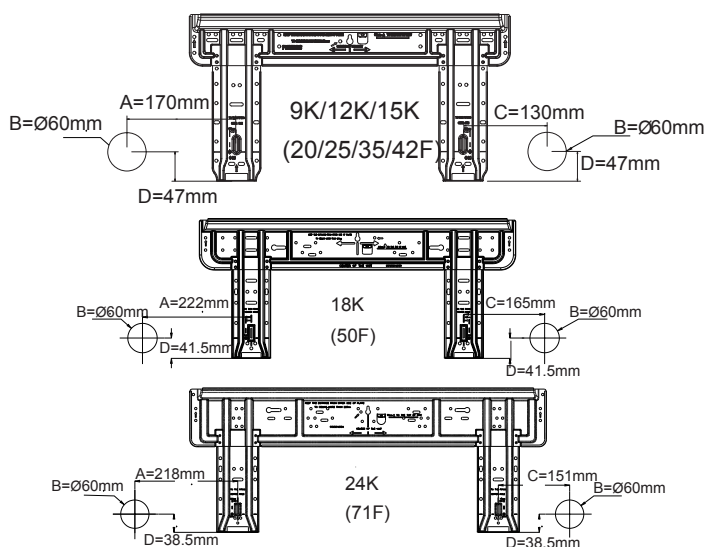

Когато монтажната пластина е фиксирана към странична лента и преграда

- Прикрепете монтажната стойка към страничната лента и преградата, която се продава отделно, след което закрепете пластината към неподвижната монтажна стойка.
- Вижте предходната статия, "Когато монтажната плоча е предварително фиксирана", за разположението на отворието на стената.

2 Пробиване на отвор в стената и поставяне на капака на тръбопровода

- Направете отвор с диаметър 60 мм, леко низходящ до външната страна на стената.
- Монтирайте капака на отворието за тръбите и го зашпакловайте след монтажа

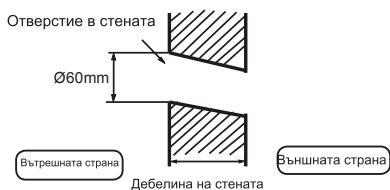

(Разрез на отворието в стената) ⓐ Отворието за тръбопровод

3 Монтиране на вътрешното тяло

Изтегляне на тръбата

[Заден тръбопровод]

- Изтеглете тръбите и дренажния маркуч, след което ги закрепете със залепваща лента

[Лява • Ляво-задна тръба]

- В случай на тръбопровод отляво, изрежете с резачице капака за левия тръбопровод.
- В случай на ляво-заден тръбопровод, огънете тръбите по посока на тръбопровода към отворието за ляво-задния тръбопровод, който е маркиран на топлоизолационните материали.

1. Въмъкнете дренажния маркуч в прореза на топлоизолационните материали на вътрешното тяло.
2. Поставете вътрешния / външния електрически кабел от задната част на вътрешното тяло и го издърпайте от предната страна, след което ги свържете.
3. Намажете уплътняващата пластина с охлаждащо масло и свържете тръбите. Покрийте плътно свързващата част с топлоизолационни материали и се уверете, че сте закрепили с лепяща лента



- Вътрешният / външният електрически кабел и дренажният маркуч трябва да бъдат обвързани с тръбопроводите на хладилното тяло чрез защитна лента.

[Други посоки на тръбопровода]

- Отрежете с резачице капака за тръбопроводите по посоката на тръбопроводите и след това огънете тръбата според разположението на отворието в стената. При огъване на тръбите внимавайте да не ги повредите.
- Предварително свържете вътрешния / външния електрически кабел, след което изтеглете специално свързаната към топлоизолацията свързваща част.

Фиксиране на вътрешното тяло

- Закачете корпуса на тялото върху горните изрези на монтажната пластина. Придвигнете тялото от една в друга страна, за да проверите сигурното му фиксиране.
- За да фиксирате тялото върху монтажната пластина, задръжте го отдолу и го спуснете перпендикулярно.



Премахване на вътрешното тяло

- Когато премахвате вътрешното тяло, моля, използвайте ръката си, за да повдигнете тялото и да излезе, след това леко повдигнете долната част на тялото навън и повдигнете уреда, докато излезе от монтажната пластина.

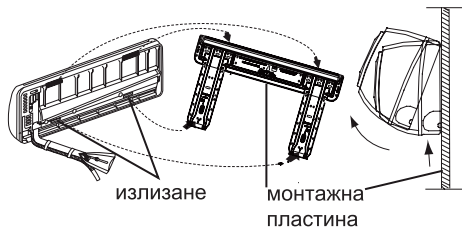

4 Свързване на вътрешния / външния електрически кабел

Премахване на капака на кабела

- Отстранете капака на терминала в долния десен ъгъл на вътрешното тяло, след което извадете капака на кабела, като го развинтите.

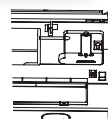

Когато свързвате кабела след монтиране на вътрешното тяло

1. Вмъкнете отвън кабела в лявата страна на отворстието в стената, в която тръбата вече е била.
2. Издърпайте кабела от предната страна и го свържете, като направите възел.

Когато свързвате кабела, преди да инсталирате вътрешното тяло

- Поставете кабела от задната страна на уреда след което го издърпайте от предната страна.
- Разхлабете винтовете и поставете изцяло краищата на кабелите в клемата, след което затегнете винтовете.
- Издърпайте леко кабела, за да се уверите, че кабелите са правилно поставени и затегнати.
- След свързване на кабела, не пропускайте да свържете кабела с капака на електропровода.

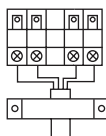
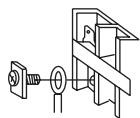
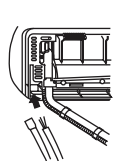

Вътрешно тяло

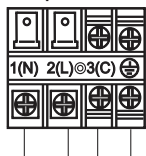

Към външното тяло

Забележка:

При свързване на кабела, проверете внимателно номера на терминала на вътрешното и външното тяло. Ако окабеляването е грешно, не може да функционира правилно и може да причини дефект.

Свързване на окабеляването	4G1.0mm ²
----------------------------	----------------------

1. Ако захранващият кабел е повреден, той трябва да бъде заменен от производителя или неговия представител, или от подобно квалифицирано лице. Типът на свързващия кабел е H07RN-F.
2. Ако предпазителят на PC платката е счупен, моля заменете го с друг от типа T.3.15A / 250VAC (Вътрешен).
3. Методът на окабеляване трябва да съответства на местния стандарт за окабеляване.
4. След монтажа, щепселът трябва да може лесно да се свърже.
5. Прекъсвачът трябва да бъде включен във фиксиран кабел. Прекъсвачът трябва да е двуполюсен, а разстоянието между двата му контакта да е не по-малко

5 Монтаж на източник за захранване

- Източникът за захранване трябва да се използва само за климатика.
- Ако монтирате климатика на влажно място, моля инсталирайте прекъсвач за течове.
- При монтаж на други места, доколкото е възможно, използвайте прекъсвач.

6 Рязане и разширяване на тръбите

- Нарязването на тръбите се извършва с тръборез като трябва да се извадят лепките.
- След поставянето на гайката, започва разширяването.

Инструмент за разширяване за R32	Конвенционален инструмент за разширяване	
	Съединител тип	съединител тип (Твърд тип) Вид на крилчатата гайка (Imperial)
A	0~0.5мм	1.0~1.5мм 1.5~2.0мм

Инструмент за разширяване на тръби

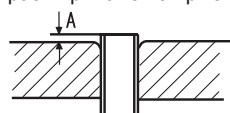

1. Изрежете тръбата

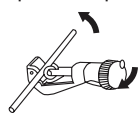

2. Махнете лепенките



3. Вкарайте гайката за разширяване



4. Разширете тръбата



Правилно	Неправилно				

7 При дренаж

- Моля, монтирайте дренажния маркуч, така че да бъде насочен надолу.
- Моля, не правете дренаж, както е показано по-долу.

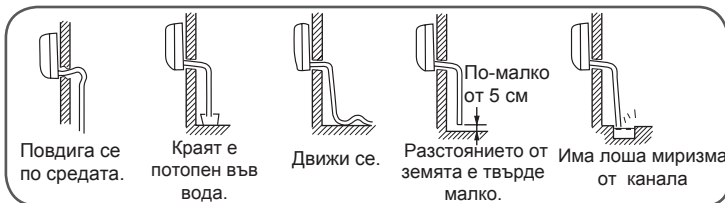

- Излейте вода в канала за оттичане на вътрешното тяло, за да се уверите, че оттичането се извършва навън.
- В случай, че прикрепеният дренажен маркуч е в стаята, моля, топлоизолирайте го.

8 При дренаж

Посочване на кода	Описание на проблема	Анализ и диагностика
E 1	Повреда на датчика за температурата в помещението	Неправилно свързване на конектора; Неизправен термометър; Неизправна платка PCB;
E 2	Повреда на датчика за топлообмен	
E 4	Грешка на вътрешната памет EEPROM	Повреда на EEPROM данни; Неизправна платка EEPROM; Неизправна платка PCB;
E 7	Грешка в комуникацията между вътрешните и външните уреди	Грешка в предаването на сигнала от вътрешното тяло към външния блок поради грешка в окабеляването; Неизправна платка PCB;
E 14	Вътрешна повреда на мотора на вентилатора	Спиране на работа поради скъсване на кабел в мотора на вентилатора; Спиране на работа поради скъсване на проводниците на вентилатора; Грешка в откриването на проблема поради дефектна платка PCB на вътрешното тяло;

9 Проверете дали е монтирано и тествайте

- Моля, обяснете на нашите клиенти, как да използват ръководството за употреба.







Проверете елементите за тестване

Поставете отметка ✓ в полетата

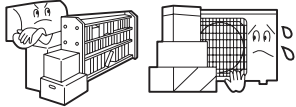
- Теч на газ от свързване на тръбата?
- Теплоизолация от свързването на тръбите?
- Дали свързващите кабели отвън и отвътре са плътно вкарани в терминалния блок?
- Свързани ли са плътно кабелите от вътрешната и външната страна?
- Извършва ли се дренажа безопасно?
- Има ли безопасно заземяване?
- Дали вътрешното тяло е закрепено стабилно?
- Дали напрежението на източника за захранване съответства на кода?
- Има ли някакъв шум?
- Лампата свети ли нормално?
- Дали охлаждането и отоплението (когато са в термопомпа) се извършват нормално?
- Дали функционирането на регулатора на стайната температура е нормално?

Поддръжка

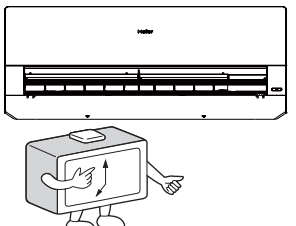
За правилното използване на климатика

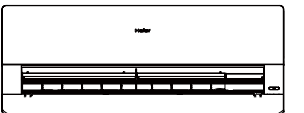
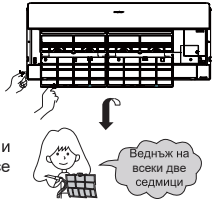
<p>Настройка на подходяща стайна температура</p>  <p>Правилна температура</p>	<p>Не блокирайте входа или изхода за въздух</p> 	<p>Дистанционно управление</p>  <p>Не използвайте вода, избършете дистанционното със суха кърпа. Не използвайте почистващо средство за стъкла или синтетичен плат.</p>	<p>Вътрешно тяло</p>  <p>Избършете климатика с мек и сух парцал. За сериозни петна използвайте неутрален почистващ препарат, разреден с вода. Изцедете парцала преди бърсането, след което избършете напълно препарата.</p>
<p>Затворете вратите и прозорците по време на работа</p>  <p>По време на охлаждане да се предотвратява проникването на пряка слънчева светлина като се пусне завеса или шора</p>	<p>Използвайте ефективно таймера</p> 	<p>Не използвайте следните неща за почистване</p>  <p>Недей използвайте всякакви химикали или химически обработени кърпи за почистване на уреда. Не използвайте бензол, разрестител за боя, полиращ прах или други разтворители за почистване на уреда. Те могат да причинят напукване или деформиране на пластмасовата повърхност.</p> <p>Горещата вода над 40 °C (104 °F) може да причини обезцветяване или деформация.</p>	
<p>Ако устройството няма да се използва дълго време, изключете главния прекъсвач на захранването.</p> 	<p>Използвайте ефективно жалюзите</p> 	<p>Почистване на въздушния филтър</p> <ol style="list-style-type: none">1 Натиснете бутона "SMART" за 5 сек., за да повдигнете частично панела.2 Отворете ръчно панела и го поддържайте с държача3 Свалете филтъра4 Почистете филтъра5 Поставете филтъра6 Извадете държача и затворете панела7 Натиснете продължително бутона "SMART", и панелът автоматично ще се спусне и ще се затвори.  <p>Веднъж на всеки две седмици</p>	

Смяна на филтъра за пречистване на въздуха

1. Отворете решетката за входящия въздух

Натиснете бутона "SMART" за 5 сек., за да повдигнете частично панела.

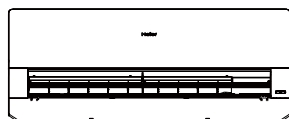

2. Откачете стандартния въздушен филтър

Плъзнете копчето леко нагоре, за да освободите филтъра, след което го извадете.

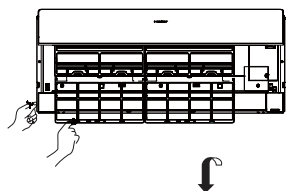

Свалете стария филтър за пречистване на въздуха



3. Прикрепете филтъра за пречистване на въздуха

Поставете филтърните уреди за пречистване на въздуха в дясната и лява филтърна рамка.



4. Прикрепете стандартен въздушен филтър (Необходим монтаж)

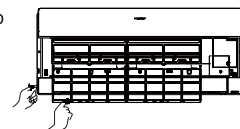

ВНИМАНИЕ:

Бялата страна на филтъра за пречистване на въздуха на фотокатализатора е обръната навън, а черната страна - към уреда. Зелената страна на филтъра за пречистване на въздуха чрез унищожаване на бактерии е обръната навън и бялата страна е обръната към уреда.

5. Затворете решетката за входящия въздух

Натиснете продължително бутона "SMART", и панелът автоматично ще се спусне и ще се затвори.

ЗАБЕЛЕЖКА:

- Филтърът за пречистване на въздуха на фотокатализатора ще бъде соляризиран през определено време. В нормално семейство ще бъде соляризиран на всеки 6 месеца.
- Филтърът за пречистване на въздуха, който унищожават бактериите, ще се използва дълго време, няма нужда от замяна. Но по време на използването им, ще трябва често да отстранявате праха с прахосмукачка или леко да ги изтръсквате, в противен случай ще се влоши работата им.
- Моля, пазете филтъра за пречистване на въздуха от бактерии в хладни и сухи условия, избягвайте излагането му за дълго време на директно слънце, когато спрете да го използвате, в противен случай способността му за пречистване ще намалее.

ПРЕДПАЗНИ МЕРКИ

⚠ ПРЕДУПРЕДИТЕЛНИ МЕРКИ

Моля повикайте службата за продажба/сервиз за монтажа на апарата.
 Не предприемайте опити да монтирате сами климатика поради това че при лошо изпълнение на работата може да предизвикате електрически удар, пожар, наводняване.

⚠ ПРЕДУПРЕДИТЕЛНИ МЕРКИ



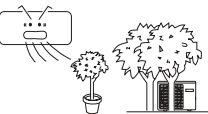

<p>Когато се появи аномалия в работата на апарата като например мирис на изгоряло незабавно спрете работата на апарата от главния прекъсвач и се свържете с магазина от където сте закупили апарата.</p>  <p>OFF</p>  <p>СТРИКТНО ИЗПЪЛНЕНИЕ</p>	<p>Използвайте отделно собствено захранване за апарата с прекъсвач на ел. верига.</p> 	<p>Проверете дали дренажната система е монтирана правилно.</p>  <p>СТРИКТНО ИЗПЪЛНЕНИЕ</p>
<p>Включете сигурно захранващия кабел в мрежовия кабел.</p>  <p>СТРИКТНО ИЗПЪЛНЕНИЕ</p>	<p>Използвайте подходящо захранващо напрежение.</p>  <p>СТРИКТНО ИЗПЪЛНЕНИЕ</p>	<p>1. Не използвайте захранващия кабел опънат или свързан наполовина.</p> <p>2. Не инсталирайте уреда в близост до уреди от който може да има изтичане на газ.</p> <p>3. Не излагайте уреда на пара.</p> <p>ЗАБРАНА</p>
<p>Не използвайте захранващия кабел намотан.</p>  <p>ЗАБРАНА</p>	<p>Вземете мерки да не повредите захранващия кабел.</p>  <p>ЗАБРАНА</p>	<p>Не пъхайте предмети във входящия и изходящ отвори.</p>  <p>ЗАБРАНА</p>
<p>Не пускайте и не спирайте работата на апарата изключвайки захранващия кабел и то както е показано.</p>  <p>ЗАБРАНА</p>	<p>Не насочвайте въздушния поток директно към хората и специално към пеленачета и стари хора.</p>  <p>ЗАБРАНА</p>	<p>Не се опитвайте да поправите или реконструирате апарата вие самите.</p>  <p>Свържете заземен кабел.</p>  <p>earthing</p>

⚠ ПРЕДПАЗНИ МЕРКИ

<p>Не го използвайте с цел за складиране храни, художествени работи, точни инструменти, развъждане на животни или култивиране на растения.</p>  <p>ЗАБРАНА</p>	<p>Проветрявайте със свеж въздух от време на време особено когато в същото време работят газови уреди.</p>  <p>СТРИКТНО ИЗПЪЛНЕНИЕ</p>	<p>Не превключвайте прекъсвача с мокри ръце.</p>  <p>ЗАБРАНА</p>
<p>Не монтирайте апарата близо до места с огън /готварска печка/ или други нагряващи апарати.</p>  <p>ЗАБРАНА</p>	<p>Осигурете добри условия за монтажа на стойката.</p>  <p>ЗАБРАНА</p>	<p>Не изливайте вода в апарата за да го почистите.</p>  <p>ЗАБРАНА</p>
<p>Не оставяйте животни или растения директно във въздушния оток.</p>  <p>ЗАБРАНА</p>	<p>Не поставяйте каквито и да е предмети върху или опрени на апарата.</p>  <p>ЗАБРАНА</p>	<p>Не поставяйте вази или съдове пълни с вода от горе на апарата.</p>  <p>ЗАБРАНА</p>

Откриване на възникнали неизправности

Преди да извикате сервиза, проверете първо следното.

	Явления	Причина или точка за проверка
Нормална проверка на възможностите на климатика	Системата не стартира веднага. 	- Когато апарата е спрян той не може да стартира незабавно, докато не изтекат 3 минути за защита на системата. - Когато електрическият щепсел е изключен и след това включен отново веригата за защита ще сработи за 3 минути за да защити климатика.
	Чуват се шумове. 	- По време на пускане и работа може да се чува, звук на шум от течаща или бълбукаща вода. Този шум се произвежда от течащата в системата охлаждаща течност. - По време на работа на апарата може да се чува шум от пукане. Този шум се произвежда от разширяването или свиването на частите на кутията поради промяна на температурата им. - Това може да е силен шум от въздушния поток при работа на апарата вследствие на много замърсен филтър.
	Отделя се миризма.	- Това е вследствие на циркулиращи в системата миризми от вътрешния въздух като например мирис от цигари или от боята на апарата.
	По време на работа вода или пара излизат от вътрешния стаен апарат. 	- По време на работа на COOL (охлаждане) или DRY (изсушаване) то от вътрешния стаен апарат може да излезе вода или пара. Това е следствие на много бързото охлаждане на стайния въздух.
	В режим изсушаване, скоростта на вентилатора не може да бъде променена	В режим Изсушаване, когато стайната температура е по-ниска от температурната настройка с 2oC, климатика автоматично избира ниска скорост на вентилатора.
Проверки който да се извършат	Апарата въобще не да работи. 	-Дали щепсела е включен в мрежата? -Дали не е спрян тока? -Дали не е изгорял предпазител?
	Лошо охлаждане. 	- Дали въздушния филтър не е зацапан? Нормално той трябва да се почиства на всеки 15 дни. - Дали няма прегради пред входа и изхода на климатика? - Дали температурата е зададена правилно? - Дали няма отворени врати или прозорци? - Дали в помещението не попада директна слънчева светлина през прозорец по време на работа на охлаждане? Използвайте пердетата. - Дали няма много нагревателни уреди или твърде много хора в стаята по време на работа на охлаждане?

ВНИМАНИЕ

Предпазни мерки

- Не закривайте или не покривайте вентилационната решетка. Не пъхайте пръстите си или друг предмет във входно/изходните подвижни жалузи.
- Не разрешавайте на деца да играят с климатика. При липса на наблюдение децата могат да достигнат и да седнат на външният апарат.

Този уред не е предназначен за употреба от хора (включително деца) с физически, сетивни и умствени проблеми както и от хора без опит и познания, освен ако те не са стриктно инструктирани от компетентно лице относно работата и мерките за безопасност. Не оставяйте децата си да играят с уреда без надзор.

Спецификация

-Охлаждащата система е херметично затворена.

Апарата работи при следните условия

1.Работната температура на околната среда за която апарата се само настройва е в следния обхват:

Охлаждане	Вътрешна	Максимална: D.B./W.B. 35°C/24°C Минимална: D.B./W.B. 21°C/15°C
	Външна	Максимална: D.B./W.B. 43°C/26°C Минимална: D.B. -20°C
Отопление	Вътрешна	Максимална: D.B. 27°C Минимална: D.B. 10°C
	Външна	Максимална: D.B./W.B. 24°C/18°C Минимална: D.B. -25°C

- 2.Ако захранващия кабел е повреден, свържете се оторизиран сервизен център за смяна.
3. Ако предпазител на главното табло изгори заменете го с предпазител тип Т. 3.15A/250V. Ако предпазител на външното тяло изгори, моля заменете го с нов Т.25A/250V.
- 4.Начина на изпълнение на електрическите връзки да се извършат съгласно местните стандарти за този вид работа.
- 5.След монтажа щепсела на захранващия кабел трябва да бъде лесно достижим.
- 6.Разредените батерии трябва да бъдат изхвърлени за депониране правилно.
- 7.Апарата не е предвиден да бъде използван от малки деца или лица инвалиди без наблюдение
- 8.Малките деца трябва да бъдат под наблюдение за да предотвратите че не играят с апарата.
9. Трябва да свържете ел.прекъсвач към мрежата.
- 10.Моля използвайте за апарата отделен захранващ щепсел, който да е свързан със захранващия кабел.
- 11.Щепсела и свързващия кабел могат да се закупят от местните магазини за ел. части.
- 12.За защита на уреда, изключете климатика от бутона, изчакайте около 30 секунди и след това можете да го изключите и от захранващата мрежа.
13. Не поставяйте никакъв сензор /тестер/ в трипътния кран.



	Lees de veiligheidsvoorschriften in deze handleiding zorgvuldig door voordat u het apparaat in gebruik neemt.		Dit apparaat is gevuld met R32.
---	---	---	---------------------------------

Bewaar deze handleiding op een plek waar de gebruiker haar makkelijk vinden kan.

WAARSCHUWING:

- Gebruik geen middelen om het ontdooien of reinigen te versnellen, anders dan door de fabrikant aanbevolen.
- Het apparaat moet in een ruimte worden geplaatst waarin zich geen voortdurend werkende ontstekingsbronnen bevinden (bijvoorbeeld: open vuur, een werkend gastoestel of een werkende elektrische kachel).
- Niet doorboren of verbranden
- Bedenk dat koelmiddelen mogelijk geen geur hebben.
- Het apparaat moet worden geïnstalleerd, gebruikt en geplaatst in een ruimte waar het beschikbaar vloeroppervlak groter dan 3 m² is.
- Als het netsnoer beschadigd is, moet het worden vervangen door de fabrikant, zijn service agent of andere gekwalificeerd personen, om gevaar te voorkomen.
- Dit apparaat kan enkel worden gebruikt door kinderen van 8 jaar en ouder, personen met beperkte fysieke-, sensorische- of geestelijke capaciteiten of gebrek aan ervaring en kennis als zij onder toezicht staan, danwel moeten zij instructies hebben ontvangen over het veilig gebruik van het apparaat en de risico's begrijpen die daarbij betrokken zijn. Kinderen mogen niet met het apparaat spelen. Schoonmaak en onderhoud mag niet door kinderen worden uitgevoerd tenzij zij onder toezicht staan.
- De bedradingsmethode moet in overeenstemming zijn met lokale normen voor bedrading.
- Alle kabels moeten het Europees authenticatie certificaat hebben. Wanneer de verbindingkabels gedurende de installatie onderbroken worden moet de aardingskabel het laatst onderbroken worden. De explosiebestendige stroomonderbreker van de airconditioner moet een alpolige schakelaar zijn. De afstand tussen haar twee contacten mag niet minder dan 3mm zijn. Dergelijke mogelijkheden voor ontkoppeling moeten in de bedrading worden opgenomen.
- Zorg ervoor dat de montage wordt uitgevoerd volgens lokale bedradingsvoorschriften en door gekwalificeerde personen.
- Zorg voor een correcte en betrouwbare aarding.
Installeer een explosieveilige aardlekschakelaar.
- Gebruik bij installatie, verplaatsing of reparatie geen ander koelmiddel dan het koelmiddel zoals aangegeven op de buitenunit (R32). Het gebruik van andere koelmiddelen kan stringen of schade aan de unit en persoonlijk letsel veroorzaken.
- Het type van de aansluitdraden is H07RN-F.



Dit apparaat bevat een UV-C-lamp.

WAARSCHUWING:

- Lees de onderhoudsinstructies voordat u het apparaat opent.
- Oog- of huidirritatie kan het gevolg zijn van blootstelling aan de bovenste luchtinlaat en het binnenste gedeelte. Zorg ervoor dat de stroom is uitgeschakeld voordat u het product nadert tijdens het nemen en plaatsen van het luchtfilter voor onderhoud.
- UV-C-barrières met het gevaarsymbool voor ultraviolette straling mogen niet worden verwijderd.
- Apparaten die duidelijk beschadigd zijn, mogen niet worden gebruikt.
- Gebruik geen UV-C-lampen buiten het apparaat.
- Het apparaat moet worden losgekoppeld van het elektriciteitsnet voordat de UV-C lamp wordt vervangen of gereinigd of ander onderhoud wordt uitgevoerd.
- Het type UV-C-lamp is 0011012908.
- Frontpanelen met het gevaarsymbool voor ultraviolette straling en UV-C-straling zijn voorzien van een gangschakelaar om de stroom naar de UV-C-lampen voor uw veiligheid te onderbreken. Schakel de gangschakelaar niet uit met een magneet en ander soortgelijk materiaal.
- Voordat u voorpanelen met het gevaarsymbool voor ultraviolette straling opent voor het uitvoeren van gebruikersonderhoud, wordt aanbevolen om de stroom uit te schakelen.
- Als de UV-C-lamp is beschadigd, moet deze worden vervangen door de fabrikant, diens serviceagent of vergelijkbaar gekwalificeerd personeel om gevaar te voorkomen.
- Onbedoeld gebruik van het apparaat of beschadiging van de behuizing kan leiden tot het ontsnappen van gevaarlijke UV-C straling. UV-C-straling kan, zelfs in kleine doses, schade toebrengen aan de ogen en de huid.

Inhoudsopgave

Onderdelen en Functies	1
Werking	3
Installatie van de Binnenunit.....	12
Onderhoud.....	15
Waarschuwingen	16
Probleemoplossing	17

Onderdelen en Functies

Binnenunit

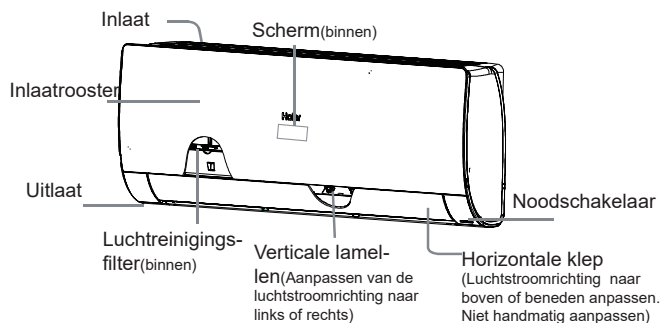

Het daadwerkelijk inlaatrooster kan afhankelijk van het gekochte product verschillen van het rooster getoond in de handleiding.

Scherm

- 1 Signaalontvanger van de afstandsbediening
- 2 Omgevingstemperatuur weergave
- 3 Werkingsmodus indicator
- 4 Wi-Fi



Scherm

- 1 Signaalontvanger van de afstandsbediening
- 2 Omgevingstemperatuur weergave
- 3 COOL weergave
- 4 HEAT weergave
- 5 HEALTH weergave
- 6 DRY weergave

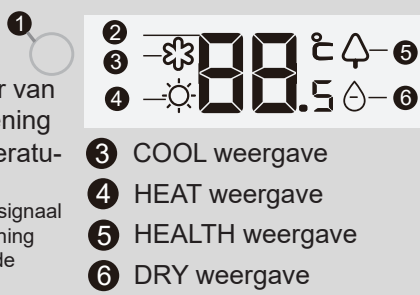

Afstandsbediening

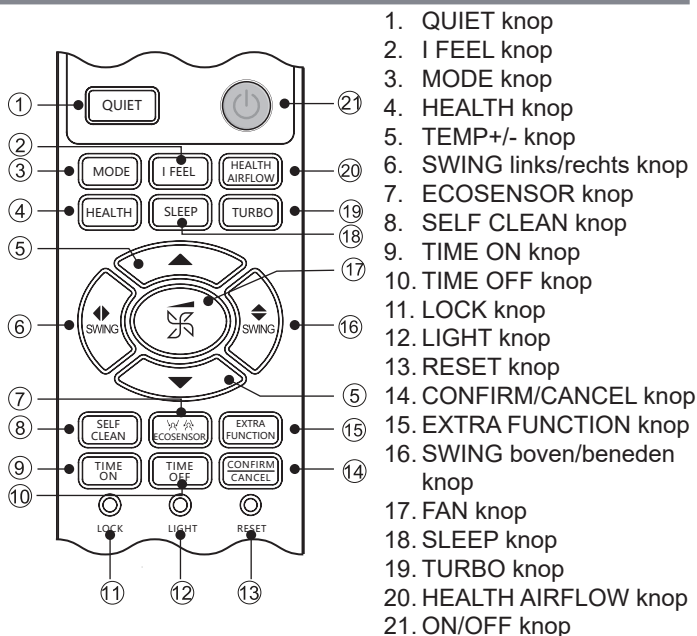

1. QUIET knop
2. I FEEL knop
3. MODE knop
4. HEALTH knop
5. TEMP+/- knop
6. SWING links/rechts knop
7. ECOSENSOR knop
8. SELF CLEAN knop
9. TIME ON knop
10. TIME OFF knop
11. LOCK knop
12. LIGHT knop
13. RESET knop
14. CONFIRM/CANCEL knop
15. EXTRA FUNCTION knop
16. SWING boven/beneden knop
17. FAN knop
18. SLEEP knop
19. TURBO knop
20. HEALTH AIRFLOW knop
21. ON/OFF knop

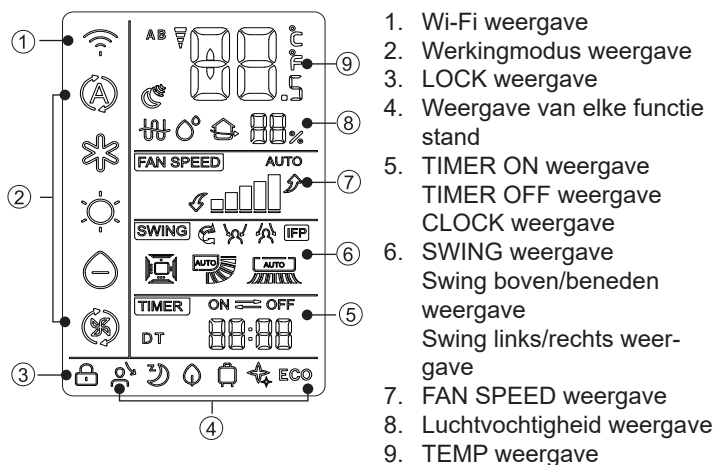

1. Wi-Fi weergave
2. Werkingmodus weergave
3. LOCK weergave
4. Weergave van elke functie stand
5. TIMER ON weergave
6. SWING weergave
7. FAN SPEED weergave
8. Luchtvochtigheid weergave
9. TEMP weergave

Buitenunit

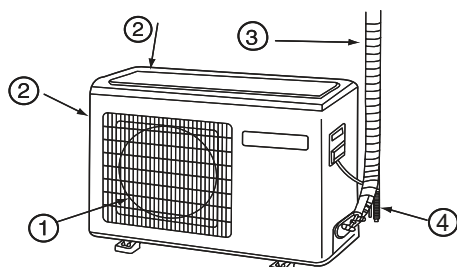

1. UITLAAT
2. INLAAT
3. KOELLEIDINGEN EN ELECTRICHE BEKABELING
4. AFVOERSLANG

Het daadwerkelijke product kan afwijken van de afbeelding. De bovenstaande afbeelding is alleen voor uw referentie.

OPMERKING:

1. De luchtvochtigheidsweergave is op sommige modellen niet beschikbaar.
2. Als het model dat u gekocht heeft een Wi-Fi-functie heeft, druk dan 5 seconden op de "ON/OFF" knop om het Wi-Fi verbindingssignaal uit te zenden. Zodra het in de verbindingssmodus is, zal de APP u laten weten hoe u kunt doorwerken.

Werking

Stel de klok

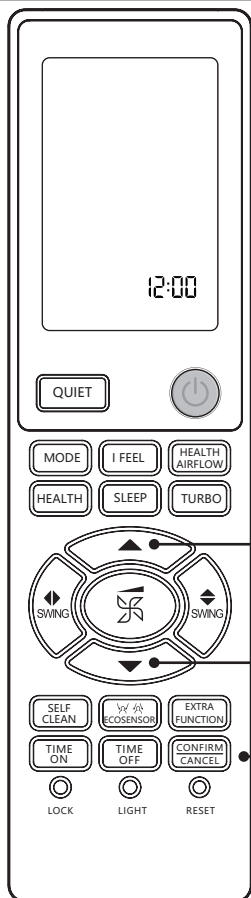

1. Laad de batterij of druk op de "reset" knop



2. Druk op de "▲" of "▼" knoppen om de juiste tijd in te stellen.



Met elk druk op de knop vermeerderd of vermindert de tijd met 1 minuut. Als de knop ingedrukt gehouden wordt, zal de tijd snel veranderen.



3. Nadat de tijdstelling bevestigd is: druk op de "CONFIRM" knop en "Time" zullen stoppen met knipperen. De klok start nu.



Aandacht:

De afstand tussen de infrarood diode van de afstandsbediening tot de opening van de signaalontvanger gat moet minder dan 7m zijn en vrij van obstakels. Wanneer er een TL-lamp of draadloze telefoon in de kamer geïnstalleerd is zal de ontvanger vatbaar zijn voor storingen bij het ontvangen van signalen, zodat de afstand tot de binneneenheid korter moet zijn.

Een volledige of onduidelijke weergave gedurende een verrichting duidt er op dat de batterijen leeg zijn. Gelieve batterijen te vervangen. Wanneer de afstandsbediening op enig moment een abnormale werking vertoont, kan het helpen de batterijen er even uit te halen en ze na enkele minuten terug te plaatsen.

OPMERKING:

Wanneer u de afstandsbediening langere tijd niet gebruikt, haal dan de batterijen eruit.

LOCK/LIGHT/RESET/EXTRA FUNCTION

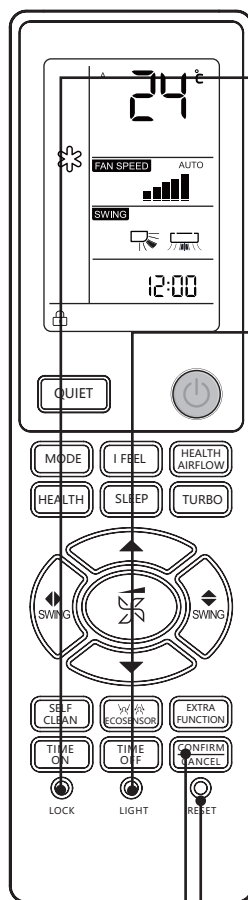

1. LOCK knop



Wordt gebruikt om knoppen en het LCD-scherm te blokkeren

2. LIGHT knop



Schakel de binnendis-play in en uit. Om alleen de ingestelde temperatuur weer te geven, drukt u binnen 5 seconden 10 keer op de LIGHT toets. De binneneenheid piept 3 keer wanneer dit gelukt is. Om terug te keren naar de weergave van de omgevingstemperatuur, drukt u binnen 5 seconden nogmaals 10 keer op LIGHT. De standaardinstelling van het display van de binneneenheid is de omgevingstemperatuur. De ingestelde temperatuur wordt slechts enkele seconden weergegeven nadat deze met de afstandsbediening is ingesteld.

3. RESET knop



Als de afstandsbediening niet goed werkt, drukt u op deze knop om de afstandsbediening opnieuw in te stellen.

4. EXTRA FUNCTION knop



Functie: A-B yard → 10°C verwarming (alleen in verwarmingsmodus) → °F / °C transformatie

Werking

Werking AUTO, COOL, HEAT, DRY en FAN

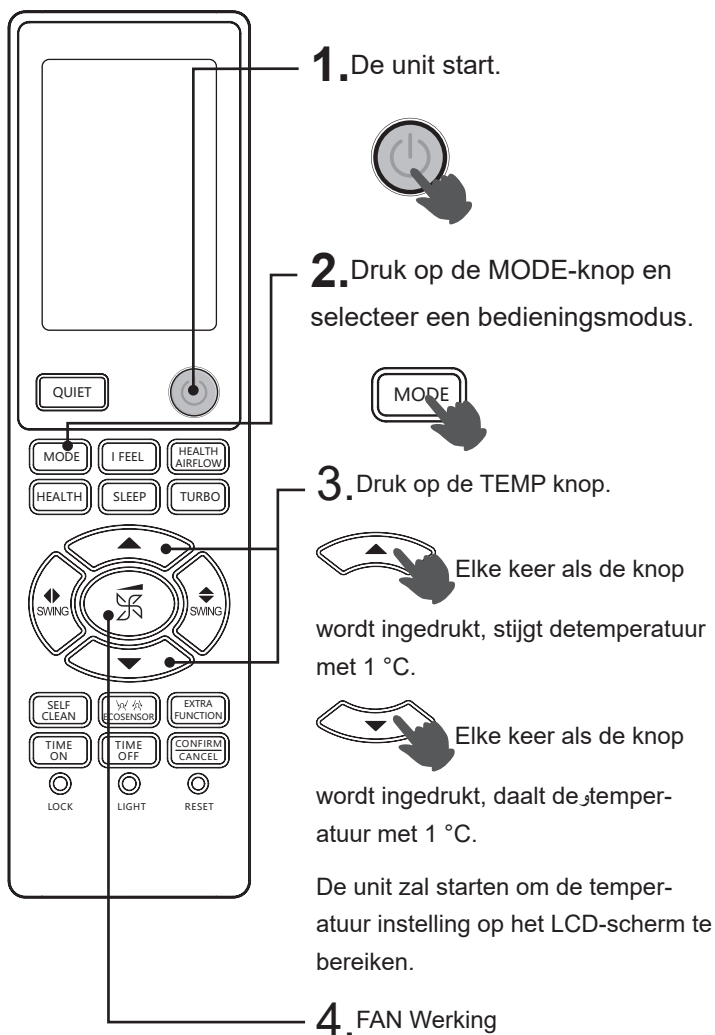

Druk op de FAN SPEED knop. Met elk druk op de knop wordt de ventilatorsnelheid als volgt veranderd:

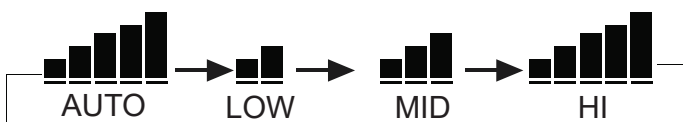

Werkingsmodus	Opmerking
AUTO	In de AUTO modus zal de airconditioner automatisch de COOL of HEAT operatie selecteren, afhankelijk van de kamertemperatuur. Wanneer FAN is ingesteld op AUTO, zal de airconditioner automatisch de ventilatorsnelheid aanpassen, afhankelijk van de kamertemperatuur.
COOL	De eenheid voor alleen koelen heeft geen displays en functies die verband houden met verwarming
DRY	In de DRY modus, wanneer de kamertemperatuur lager wordt dan de temperatuur instelling + 2°C, zal de unit met tussenpozen op lage snelheid functioneren, ongeacht de FAN instelling.
HEAT	In de HEAT modus zal de unit na een korte tijd warme lucht uitblazen als gevolg van de koude/tocht preventie functie. Wanneer FAN is ingesteld in de AUTO modus, gaat de airconditioner automatisch de ventilatorsnelheid volgens de kamertemperatuur aanpassen.
FAN	In de FAN werkingsmodus zal de unit niet werken in de COOL of HEAT modus, maar alleen in de FAN modus. In de FAN modus is AUTO niet beschikbaar en de temperatuur instelling is gedeactiveerd. Onder deze modus is de SLEEP operatie ook niet beschikbaar.

•Elke druk op de knop verschuift de modusinstelling in volgorde.

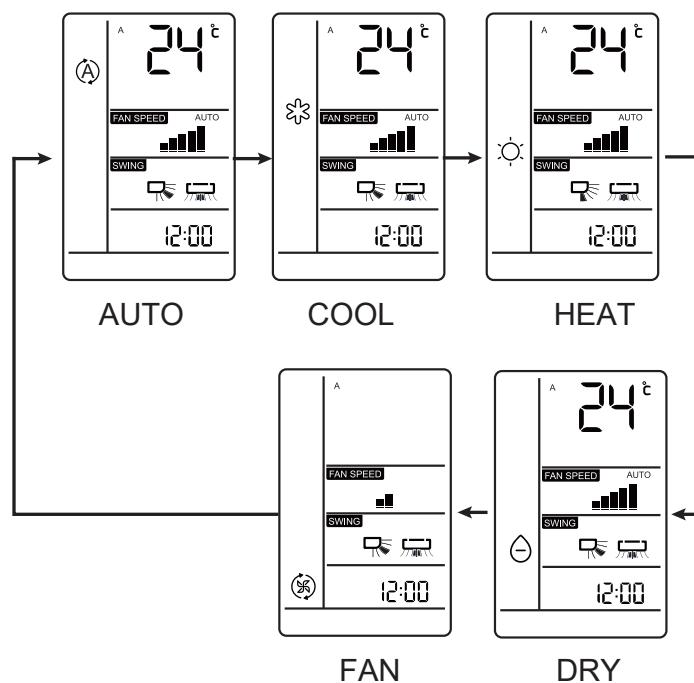

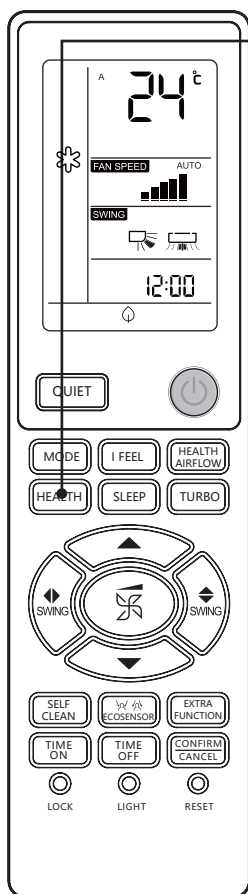

Werking

HEALTH Werking



HEALTH Druk op de HEALTH knop

1. Met elk druk op de knop, wordt  weergegeven. De airconditioner start de comfort airco functie werking.
2. Druk twee maal op de HEALTH knop,  verdwijnt, de werking stopt.

UV-sterilisatiefunctie :

het gebruikt de c-band met het meest effectieve sterilisatie-effect in ultraviolette straling om schadelijke micro-organismen zoals bacteriën in de lucht te verwijderen, met een opmerkelijk effect en om de lucht gezond te maken.

I FEEL Werking

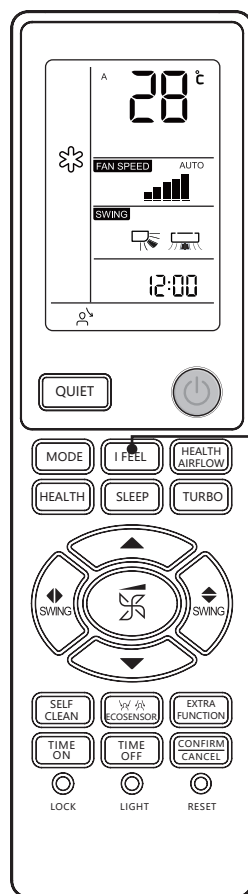

I FEEL Druk op de I FEEL knop

1. Alleen voor koelen, verwarm of automatische modus (andere modus kunnen niet worden uitgevoerd).
2. Plaats de afstandsbediening bin het aanvaardbare bereik van AC. Druk op de "I FEEL" toets, de afstandsbediening toont het "  " icoon. De afstandsbediening stuurt de circulatietemperatuur elke 3 minuten naar de printplaat, en de AC werkt volgens deze gegevens.
3. Verlaat de "I FEEL" modus wanneer de luchtstroom wordt uitgeschakeld of druk op de "I FEEL" knop of schakel andere modus.

Aandacht:

1. Het wordt aanbevolen om de UV-sterilisatiefunctie 1-2 uur per dag in te schakelen, een langere tijd heeft invloed op de levensduur van de UV-lamp.
2. Kijk niet rechtstreeks in de UV-lamp en raak deze niet met uw hand aan als de sterilisatiefunctie is ingeschakeld. Schakel de sterilisatiefunctie uit voordat u het paneel opent.
3. Er kan een getint blauw licht verschijnen in de buurt van de airconditioninginlaat wanneer de sterilisatiefunctie is ingeschakeld.
4. Alleen wanneer de interne ventilator start en de gezondheidsfunctie is ingeschakeld, gaat de UV-lamp branden.

Werking

Comfortabele SLEEP

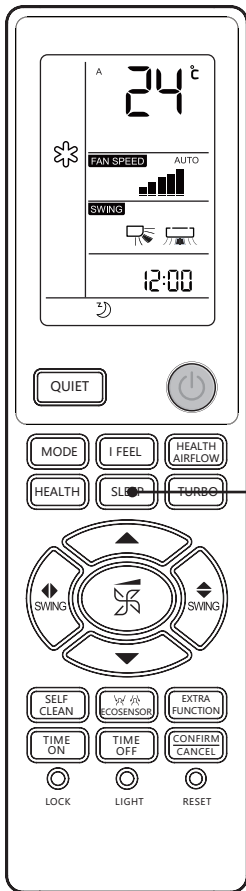

Voordat u naar bed gaat, kunt u gewoon op de SLEEP knop drukken. De unit gaat in de SLEEP modus werken en u comfortabel laten slapen.



Werkingsmodus

1. In de COOL en DRY modus

Een uur na het starten van de SLEEP modus zal de temperatuur 1°C hoger zijn dan de temperatuur instelling. Na nog een uur stijgt de temperatuur verder met 1°C. De unit blijft nog 6 uur werken en stopt dan. De temperatuur is hoger dan de temperatuur instelling zodat de kamertemperatuur niet te laag is voor uw slaap.

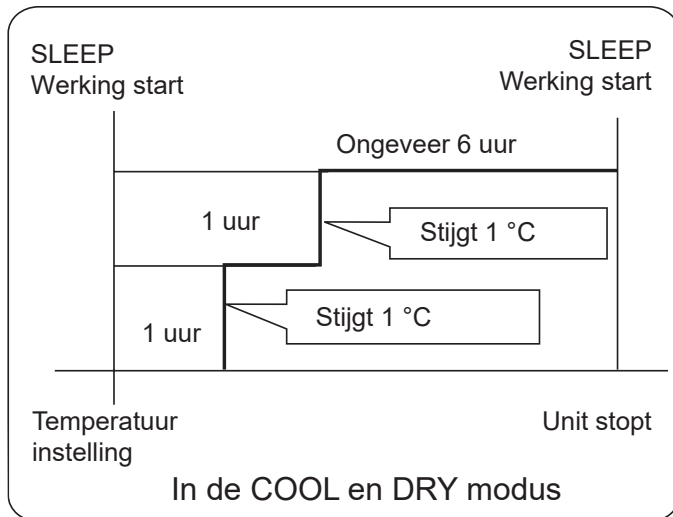

2. In de HEAT modus

Een uur na het starten van de SLEEP modus zal de temperatuur 2 °C lager zijn dan de temperatuur instelling. Na nog een uur daalt de temperatuur verder met 2 °C. Na nog eens drie uur verhoogt de temperatuur met 1 °C. De unit zal nog eens drie uur draaien en stopt dan.

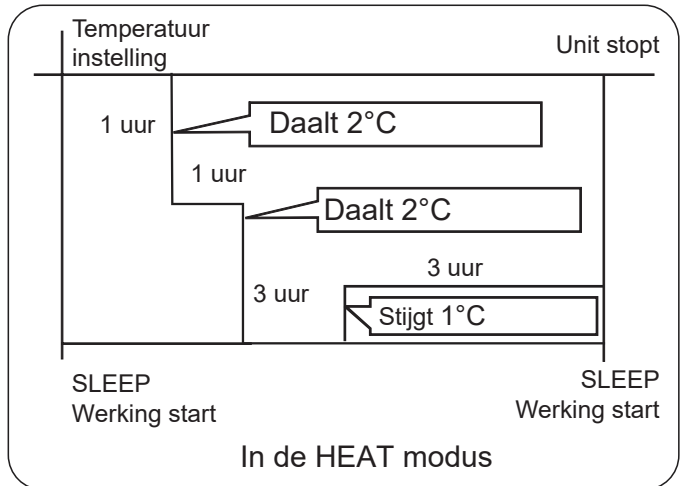

3. In de AUTO modus

De unit werkt in overeenkomstige slapen modus volgens de automatisch geselecteerde werkingsmodus.

4. In de FAN modus

Er is geen SLEEP functie.

5. Als de rustige slapen functie op 8 uur is ingesteld, kan de stille slaaptijd niet meer worden aangepast. Wanneer de TIMER functie actief is, kan de rustige SLEEP functie niet meer worden ingesteld. Nadat de slapen functie is ingesteld en de gebruik de TIMER functie reset zal de slaap functie weer geannuleerd worden. De unit is in de status TIMER-on. Indien beide functies geselecteerd worden zal een van beide functies eerst geannuleerd worden. The unit stopt automatisch en de andere functie wordt geannuleerd.

Opmerkingen over hervatten na stroomuitval

Druk tien keer op de SLEEP knop binnen vijf seconden en selecteer de functie na het horen van vier tonen. Druk tien keer op de SLEEP knop binnen vijf seconden en verander de functie na het horen van twee tonen.

Stroomuitval Hervattingsfunctie

Als de unit voor de eerste keer wordt gestart, zal de compressor pas 3 minuten later starten. Wanneer de stroomvoorziening na een stroomuitval hervat wordt, zal de unit automatisch starten en 3 minuten later zal de compressor starten.

Werking

HEALTH AIRFLOW Werking

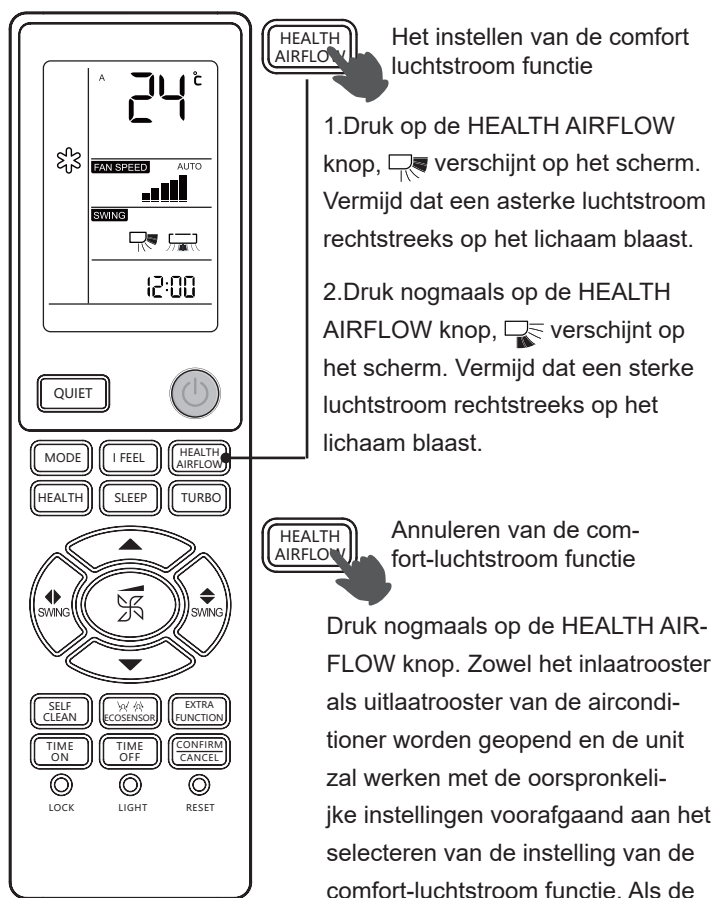

Als de unit stopt zal het uitlaatrooster automatisch sluiten.

Aandacht:

1. Bedien het uitlaatrooster niet handmatig. Anders gaat het rooster onjuist werken. Indien het rooster onjuist functioneert: stop de unit een minuut. Start de unit opnieuw op en pas het rooster aan met de afstandsbediening.
2. De afstandsbediening kan iedere bedieningsstand onthouden. Wanneer de unit de volgende keer start, druk dan op de ON / OFF knop en de unit gaat met de vorige instellingen werken.

OPMERKING:

1. Na het instellen van de comfort-luchtstroom functie worden de posities van het inlaatrooster en uitlaatrooster gefixeerd.
2. Bij verwarming, gelieve de [icon] modus te selecteren.
3. Bij koeling, gelieve de [icon] modus te selecteren.
4. Bij koeling en drogen, als de airconditioner gedurende lange tijd onder een hoge luchtvochtigheid werkt, kan condenswater op het uitlaatrooster optreden.
5. Selecteer de juiste ventilatie-richting volgens de actuele omstandigheden.

QUIET/TURBO Werking

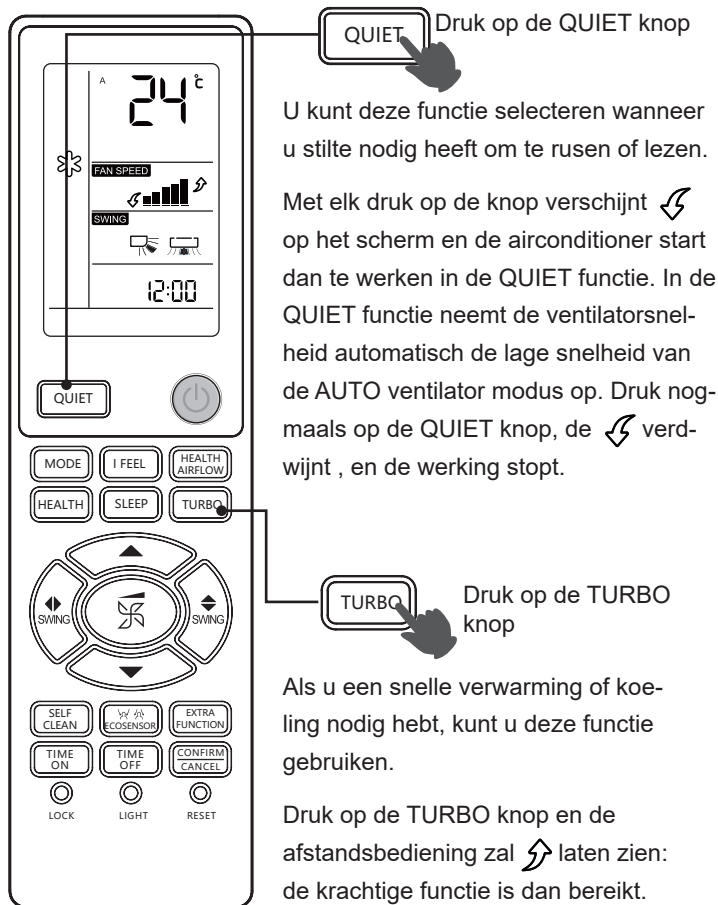

Bij het draaien in Turbo is de ventilatorsnelheid het hoogst.

Bij gebruik in Quiet is de ventilatorsnelheid superdraag.

OPMERKING:

In de TURBO stand voert de unit een snel verwarmings- of koelproces uit zodat de kamer een niet homogene temperatuurverdeling zal vertonen. In geval dat de unit lang in de QUIET stand blijft zal dat leiden tot een toestand die niet te koud of niet te warm is.

Werking

SWING Werking

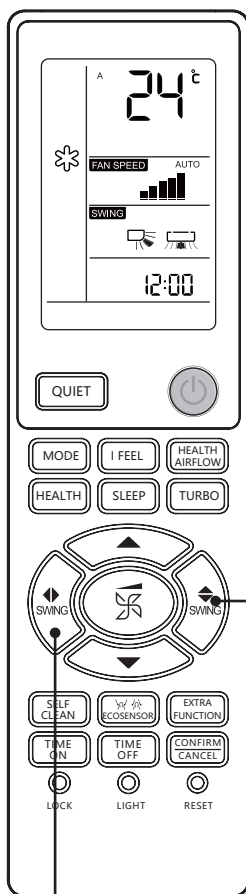

1. Luchtstroomrichting naar boven en beneden



Met elk druk op de knop zal de luchtstroomrichting als volgt op de afstandsbediening worden weergegeven, afhankelijk van verschillende werkingsmodus:

COOL/DRY/FAN:



HEAT:



AUTO:



Oorspronkelijke toestand

2. Luchtstroomrichting naar links en rechts



Met elk druk op de knop zal de afstandsbediening als volgt weergegeven:

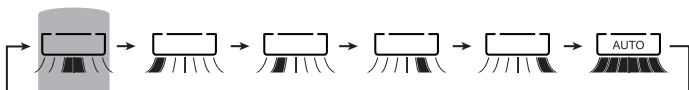

Oorspronkelijke toestand

OPMERKING:

1. In het geval van een hoge luchtvochtigheid kan condenswater op de luchtuitlaat optreden als alle verticale lamellen naar links of rechts zijn ingesteld.
2. Het wordt aanbevolen dat in de COOL of DRY modus de horizontale klep niet voor een lange tijd in de neerwaartse stand wordt gehouden, anders kan condenswater optreden.
3. In de COOL modus, als gevolg van de koude lucht condensatie is het meer bevorderlijk voor de ruimte luchtcirculatie als de windrichting in de horizontaal stand is gezet.

SELF-CLEAN Werking

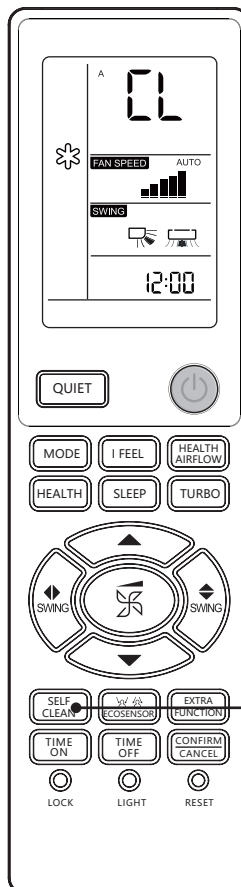

Functionele beschrijving:

het beoogd doel van deze functie is het reinigen van de verdamper.

Ingang en uitgang:



Druk op de SELF CLEAN knop om deze functie te openen, vervolgens zal het "CL" op het paneel van de binnen eenheid en tevens op de afstandsbediening weergegeven. Maximale werkingstijd is niet meer dan 21 minuten, deze functie wordt automatisch verlaten wanneer "Pi" geluid tweemaal te horen valt, vervolgens keert het toestel terug naar de oorspronkelijke staat. In het beweringsproces van SELF CLEAN, herhaaldelijk op de knop drukken is ongeldig en het kan niet worden verlaten, gaarne op de "aan/uit" knop drukken or overschakelen naar andere modus om te verlaten.

OPMERKING:

1. Deze functie werkt niet in de timer / slaap modus.
2. Nadat deze modus is gestart, kan het luchtvolume reduceren of zelfs geen luchtstroom hebben, of zelfs koude luchtstromen blazen.
3. Het is normaal dat het apparaat een geluid laat horen zoals uitzetten bij warmte en samentrekken met koude.
4. Het "CL" display tijd kan langer worden weergegeven op de afstandsbediening en het paneel.
5. Indien de temperatuur van de buitenomgeving lager is dan nul, kan een "F25" storing tijdens de zelfreinigende werking optreden, hetgeen een normale beschermingsprocedure is, gaarne de stekker uit het stopcontact trekken en na 10 seconden opnieuw starten.
6. De beste voorwaarde om deze modus te laten draaien: de temperatuur is 20°C~27°C en de vochtigheid is 35%~60%binnenshuis, de temperatuur is 25°C~38°C (Koude seizoen) buitenshuis.
7. Het is moeilijk te bevriezen als de lucht te droog is (luchtvochtigheid<20%). En als de luchtvochtigheid te hoog is (luchtvochtigheid>70%), kan het condensatiewater toenemen, wat enige rijp kan wegnemen.

Werking

ECO SENSOR Werking



TIMER Werking

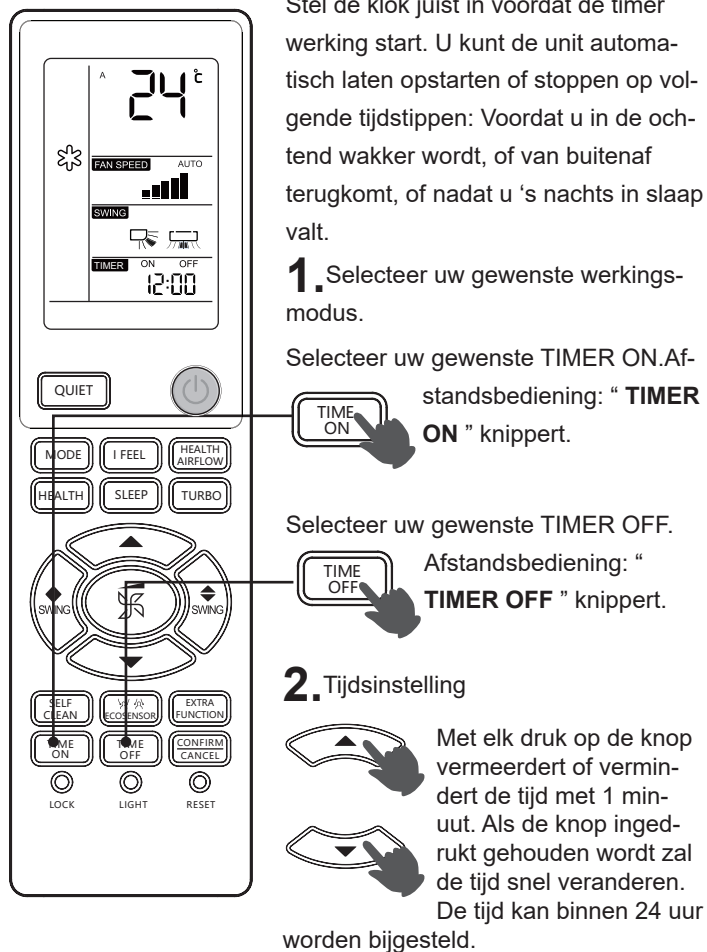

3. Bevestig uw instelling

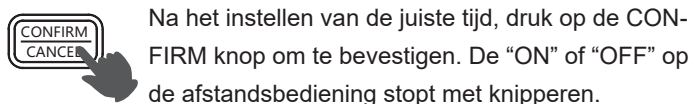

4. Annuleer de timer instelling

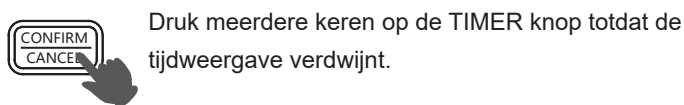

OPMERKING:

Na het vervangen van de batterijen of een stroomuitval moet de tijd instelling worden gereset. Afhankelijk van de volgorde van de tijdsinstelling van ON TIMER of OFF TIMER, kan zowel Opstarten-Stoppen alsook Stoppen-Opstarten worden ingesteld.

OPMERKING:

Een menselijke sensor wordt gebruikt om wijzigingen in de infrarode straling te detecteren die wordt uitgestraald door het menselijke lichaam. In het geval van de volgende voorwaarden, de detectie is waarschijnlijk niet nauwkeurig bij:

1. Hoge kamertemperatuur, waarbij de omgevingstemperatuur dicht bij de lichaamstemperatuur ligt.
2. Mensen dragen veel kleding of liggen op hun buik of rug.
3. De snelheid van de menselijke beweging overschrijdt de gevoeligheid van de sensor.
4. Regelmatige bewegingen van huisdieren, of regelmatig bewegen van gordijnen of andere objecten binnenshuis als gevolg van de wind.
5. Bewegende doelen liggen verder dan het detectiebereik van de sensor.
6. De linker en rechter uiteinden van de binneneenheid zijn te dicht op de muur geïnstalleerd.
7. Er schijnt direct zonlicht in de kamer.
8. De airconditioner draait in een ruimte, waar de omgevingstemperatuur sterk schommelt

Bovendien, indien een persoon zich begeeft op de grens van twee of drie blaasgebieden, zal de volgende lucht naar deze twee gebieden worden geblazen respectievelijk of automatisch worden gewisseld. De te vermijding lucht zal deze twee gebieden vermijden of automatisch worden gewisseld.

Werking

Wi-Fi functiebeschrijving

Het diagram van de systeemarchitectuur

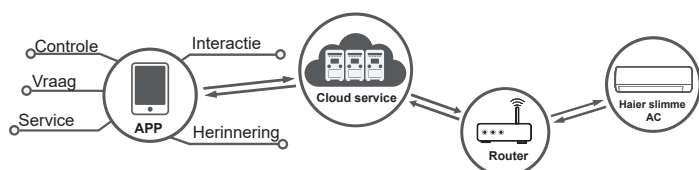

De applicatieomgeving

Een Mobiele smartphone en een draadloze router zijn nodig, een draadloze router moet verbinding met internet kunnen maken.

Een mobiele smartphone vereist IOS- of Android-systeem:

 IOS-systeem heeft ondersteuning van IOS 9.0 of hoger nodig

 Android-systeem heeft ondersteuning van Android 5.0 of hoger nodig

Configuratiemethode

Scan de onderstaande QR-code om de "hOn" APP te downloaden.

Andere downloadopties: Zoek de hOn APP op:

- App Store (IOS)
- Google Play (Android)
- Huawei AppGallery (Android)

Registreer u na het downloaden van de App, sluit de airconditioner aan en geniet van het gebruik van hOn om uw apparaat te beheren. Raadpleeg het gedeelte HULP in de APP voor meer informatie over hoe u zich registreert, het apparaat aansluit en andere bewerkingen.

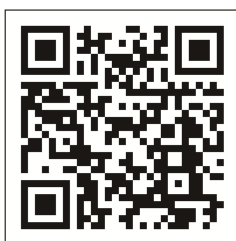

ON/OFF en werking test Werking

ON/OFF operatie:

- Gebruik deze functie alleen wanneer de afstandsbediening defect of zoek is. Met deze noodwerkingsfunctie kan de airconditioner een tijd lang automatisch functioneren.
- Wanneer de noodbediening schakelaar wordt gedrukt, zal een "Pi" geluid klinken. Dat betekent dat de noodwerking start.
- Wanneer de netschakelaar voor de eerste keer wordt ingeschakeld en de noodbediening start, zal de unit automatisch in de volgende modussen lopen:

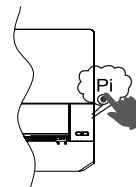

Kamertemperatuur	Ingestelde temperatuur	Timer modus	Ventilatorsnelheid	Werkingsmodus
Boven 24 °C	24 °C	Nee	AUTO	COOL
Onder 24 °C	24 °C	Nee	AUTO	HEAT

- Het is onmogelijk om de temperatuur instellingen en ventilatorsnelheid te veranderen. Het is ook niet mogelijk in TIMER of DRY modus te draaien.

Proefdraaien:

De proefdraaien schakelaar is hetzelfde als de noodschakelaar.

- Gebruik deze schakelaar bij proefdraaien wanneer de kamertemperatuur lager dan 16°C is. Pi Pi
- Gebruik deze schakelaar niet bij normale werking.
- Druk langer dan 5 seconden op de proefdraaien schakelaar. Nadat u twee keer de "Pi" toon hoort: haal uw vinger van de schakelaar: De koeling start met de luchtstroom snelheid "Hi".

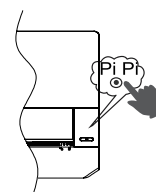

Werking

■ Steri Clean Werking

De Steri Clean 56°C-functie kan alleen worden bediend via de app hOn.

Introductie tot Steri Clean

1e trap: zelfreinigend om vuil te verwijderen (het bevriest de verdampers met vocht in de lucht en verwijdert vuil tijdens het smelten. De hydrofiele aluminiumcoating met kleinere hoek ($\alpha \approx 5^\circ$) helpt de waterafvoer te verhogen.)

2e fase: 56°C sterilisatie op hoge temperatuur (het maakt gebruik van slimme temperatuurbewaking en frequentieregelingstechnologie om de werking van de compressor aan te passen, zodat we de verdampertemperatuur gedurende meer dan 30 minuten op hoge temperatuur houden om bacteriën en virussen in de airconditioner te doden.)

3e trap: snelle koeling van de verdampers om de sterilisatieprestaties te verbeteren. Het folieoppervlak is bedekt met zilveren nanodeeltjes waarvan de antibacteriële efficiëntie tot 99% bedraagt.

Aandacht:

1. de functie duurt 60-80 minuten.
2. Hete lucht kan tijdens het proces naar buiten komen als de verdampers worden verwarmd tot 56°C of in de zomer op 56°C wordt gehouden.
3. De functie kan leiden tot veranderingen in de temperatuur van de kamerlucht in de winter.
4. Wanneer de buitentemperatuur hoger is dan 36°C, kan de functie niet worden uitgevoerd. In plaats daarvan wordt de zelfreinigingsfunctie ingeschakeld en duurt deze 21 minuten wanneer Steri Clean is ingeschakeld.

■ Plaatsing van de batterijen

1

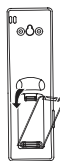

Verwijder het dekseltje van de batterijhouder;

2

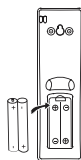

Plaats de batterijen zoals afgebeeld. 2 R-03 batterijen, reset toets (cilinder); zorg ervoor dat de belading in overeenstemming is met de “+”/“-”;

3



Plaats de batterijen en breng het batterijdekseltje weer aan.

BELANGRIJKE INFORMATIE OVER HET GEBRUIKTE KOELMIDDEL

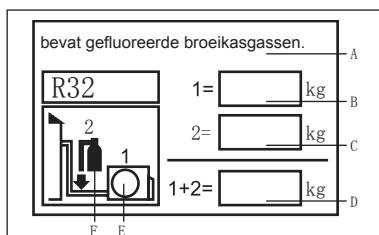

Dit product bevat gefluoreerde broeikasgassen.

Blaas niet in de lucht af.

Type van het koelmiddel: R32

GWP * waarde: 675

GWP=global warming potential

(aardopwarmingsvermogen) Vul in met onuitwisbare inkt,

- 1 fabriekskoelmiddelvulling van het product
- 2 extra koelmiddelvulling ter plaatse bijgevoerd
- 1 + 2 de totale koelmiddelvulling

op het koelmiddelvulling etiket dat met het product geleverd werd.

Het ingevulde etiket moet in de buurt van de oplaadpoort gekleefd worden (bijvoorbeeld op de binnenkant van het portdeksel).

A bevat gefluoreerde broeikasgassen.

B Fabrieks-koelmiddelvulling van het product: Zie het gegevensplaatje C extra koelmiddelvulling ter plaatse gevuld

D totale koelmiddelvulling

E buitenunit

F koelmiddelfles en spruitstuk voor het opladen

EUROPESE REGELGEVING CONFORMITEIT VOOR DE MODELLEN

Climate:T1 Voltage:230V

CE

Alle producten zijn in overeenstemming met de volgende Europese bepalingen:

- 2014/53/EU(RED)
- 2014/517/EU(F-GAS)
- 2009/125/EC(ENERGY)
- 2010/30/EU(ENERGY)
- 2006/1907/EC(REACH)

RoHS

De producten voldoen aan de eisen van de richtlijn 2011/65 / EU van het Europees Parlement en de raad van 27 januari 2003 betreffende beperking van het gebruik van bepaalde gevaarlijke stoffen in elektrische en elektronische apparatuur (EU RoHS-richtlijn)

WEEE

Volgens Richtlijn 2012/19 / EU van het Europees Parlement, informeren we hierbij de consumenten over de afvoereisen van elektrische en elektronische producten.

AFVOERVOORSCHRIFTEN



Uw airconditioner is voorzien van dit symbool. Dit betekent dat elektrische en elektronische producten niet mogen worden gemengd met ongesorteerd huishoudelijk afval. Probeer niet

om zelf het systeem te ontmantelen: de ontmanteling van de airconditioner en de behandeling van het koelmiddel, olie en andere onderdelen moeten worden uitgevoerd door een erkend installateur in overeenstemming met de relevante lokale en nationale wetgeving. Air conditioners must be treated at a specialized treatment facility for reuse, recycling and recovery. Door het juiste verwijderen van dit product helpt u potentiële negatieve gevolgen voor het milieu en de volksgezondheid te voorkomen. Neem contact op met de installateur of de lokale overheid voor meer informatie. Batterijen moeten uit de afstandsbediening worden gehaald en verwijderd worden in overeenstemming met de relevante lokale en nationale wetgeving.

Wi-Fi

- Draadloos maximaal zendvermogen (20dBm)
- Draadloos werkfrequentiebereik (2400 ~ 2483,5 MHz)

Installatie van de Binnenunit

Nodige gereedschappen voor de installatie

- Schroevendraaier
- Knijptang
- Metaalzaag
- Gatendoor spanner (17, 19 en 26mm)
- Gas lekkage detector of een water-zeep oplossing
- Momentsleutel (17mm, 22mm, 26mm)
- Pijpsnijder
- Optrompgereedschap
- Mes
- Maatband
- Ruimer

Stroombron

- Controleer de spanning op steringen voordat u de stroomkabel op het stopcontact aansluit.
- De stroomvoorziening moet overeenstemmen met de informatie op het machine plaatje.
- Installeer een exclusieve stroomgroep.
- Een stopcontact moet gemonteerd worden op een plek die met de stroomkabel bereikt kan worden. Knijpt de kabel niet door om deze te verlengen.

Selectie van de Installatie Plek

- Selecteer een robuuste plek die geen trillingen veroorzaakt en de unit voldoende ondersteund wordt.
- Selecteer een plek waar geen warmtebron of stoombron in de buurt is en de inlaatlucht en uitlaatlucht van de unit niet kan worden verstoord.
- Selecteer een plaats waar u eenvoudig een doorgang naar buiten kunt maken en leidingenkunnen worden aangesloten aan de buitenunit.
- Selecteer een plek waar koude lucht in de hele kamer kan worden verdeeld.
- Selecteer een plek in de buurt van een stopcontact en me voldoende ruimte rondom de unit.
- Selecteer een plek op meer dan 1m afstand tot televisies, radio's, draadloze apparaten en TL-lampen.
- Indien de afstandsbediening op een vaste plek op de muur gefixeerd wordt moet u een plek selecteren waarbij de binnenunit de signalen nog kan ontvangen wanneer de TL-lampen in de kamer aan staan.

Afbeelding voor de installatie van de binnenunits

De modellen nemen HFC koelmiddel R32 aan

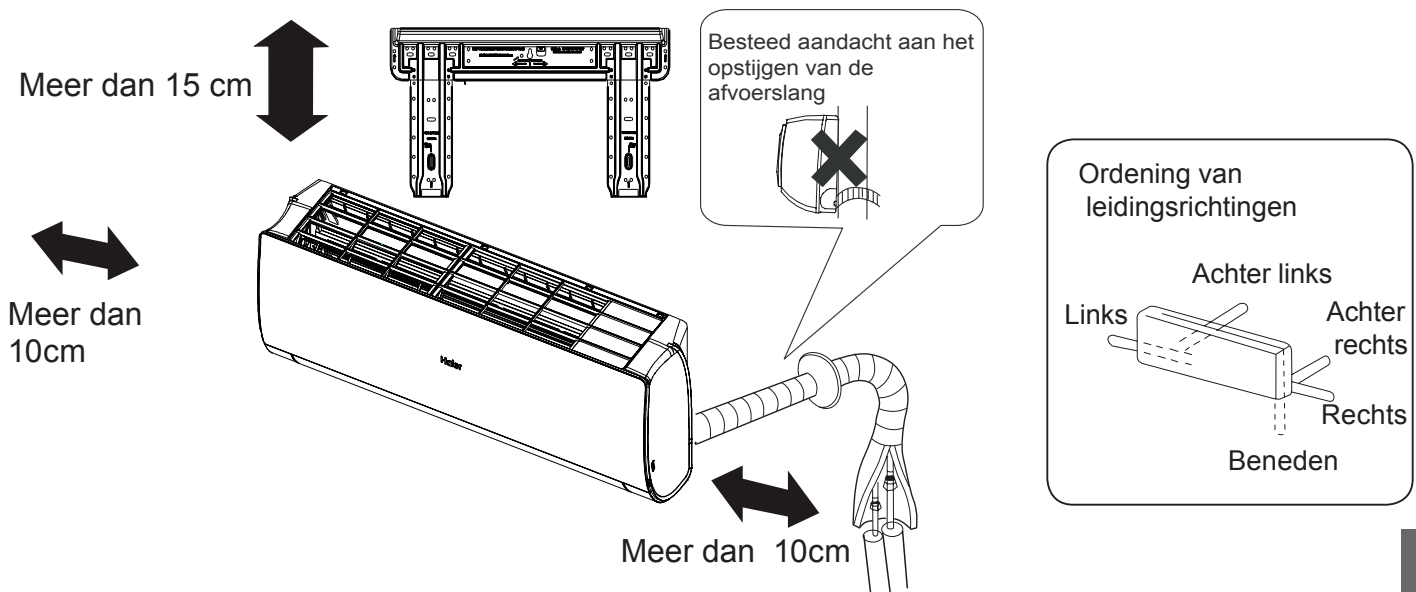

Zorg er bij gebruik van de linker afvoerleiding voor dat het gat is doorgebroken. De afstand tussen de binnenunit en de vloer moet meer dan 2m zijn. Het apparaat dat u gekocht heeft kan afwijken van de afbeelding. De bovenstaande afbeelding is enkel voor uw referentie.

Installatie van de Binnenunit

1 Installatie van de montageplaat en positionering van het gat in de muur

Wanneer de montageplaat eerst geïnstalleerd wordt

1. Nivelleer de montageplaat goed op basis van aanwezige pilaren en lateien. Bevestig de montageplaat dan tijdelijk met een stalen spijker.
2. Controleer nog een keer de juiste positie van de montageplaat door een draad met een gewicht centraal van de bovenkant van de plaat te laten hangen. Bevestig de montageplaat dan stevig met de bijbehorende spijkers.
3. Bepaal met behulp van een meetling de juiste positie voor het gat in de muur.

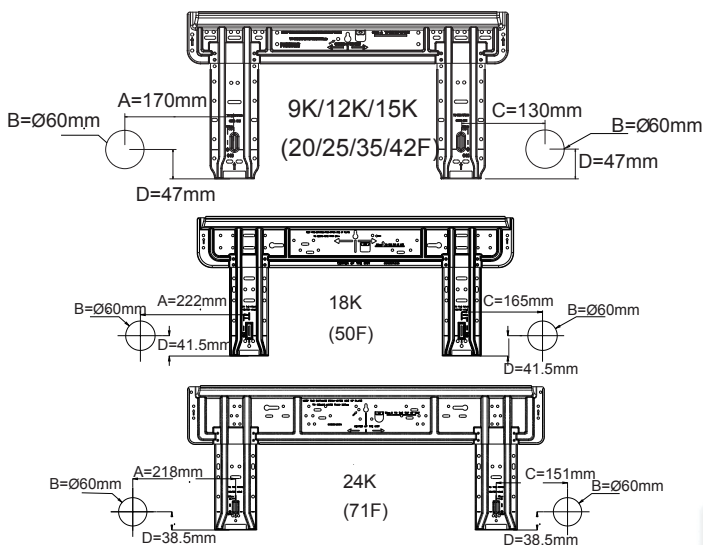

[Links • Links-achter Leidingen]

- In het geval van een linkse leiding: knip met een nijptang het deksel voor de linkse leiding uit.
 - Bij een links-achter leiding: buig de leidingen in de richting van de markering van het gat voor de links-achter leiding. De markering is aangetekend op het isolatiemateriaal.
1. Steek de afvoerslang door het gat in het isolatiemateriaal van de binnenunit
 2. Steek de binnen/buiten elektrische kabel aan de achterkant van de binnenunit naar binnen en trek hem aan de voorzijde weer uit. Sluit daarna aan.
 3. Smeer het verbindingsvlak van Flare verbinding in met koelmiddel olie en verbindt de leidingen. de leiding in met olie. Wikkel isolatiemateriaal over de verbindingsplek en bevestig dit met klevend band.

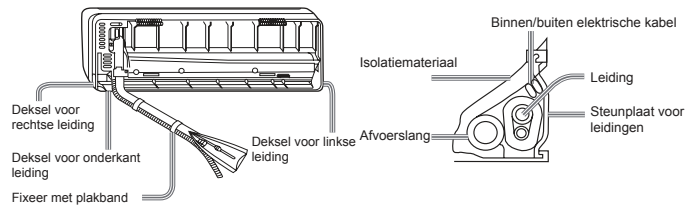

- De binnen/buiten elektrische kabel, de afvoerslang en de koelmiddelleiding moeten samen worden gebonden met beschermend plakband.

[Andere richting leiding]

- Knip met een nijptang het deksel voor de leiding uit volgens de richting van de leidingen. Buig de pijpen in de richting van de positie van het gat in de muur. Wees bij het buigen voorzichtig om beschadigingen aan de leiding te vermijden.
- Sluit de binnen/buiten elektrische kabel vooraf aan en trek dan het gedeelte dat met het isolatiemateriaal verbonden is uit.

Bevestiging van het binnenunit lichaam

- Hang de unit veilig op de bovenste inkeping van de montageplaat. Beweeg de unit van links naar rechts om te controleren of het stevig hangt.
- Om het lichaam op de montageplaat vast te zetten: houd de unit schuin en draai het loodrecht naar beneden.



Wanneer de montageplaat aan een zijbalk en latei bevestigd wordt

- Installeer een bevestigingsbalk (wordt apart verkocht) aan de zijbalk en latei en maak dan u de montageplaat vast aan de bevestigingsbalk.
- Zie de paragraaf "Wanneer de montageplaat eerst geïnstalleerd wordt", voor het positioneren van het gat in de muur.

Boor een gat in de wand en plaats het leiding-gat deksel

- Boor een gat van 60mm diameter iets neerwaarts gericht van binnen naar buiten.
- Plaats het leiding-gat deksel en verzegel het daarna met stopverf.

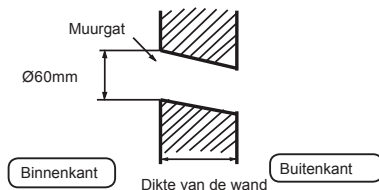

(Zijaanzicht van het muurgat) (G) Buis voor het leidinggat

Demontage van het binnenunit lichaam

- Bij de demontage van de binnenunit: hef de unit met op om het te ontgrendelen. Draai de onderkant van het lichaam voorzichtig naar buiten en houd de unit scheef totdat het de montageplaat verlaat.

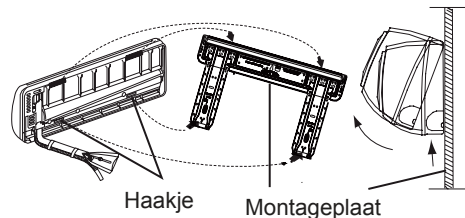

4 Aansluiten van de binnen / buiten elektrische kabel

Verwijder het bedradingsdeksel

- Verwijder het terminal deksel aan de rechter benedenhoek van de binnenunit en maak dan de bedrading los door het verwijderen van de schroeven.



Afbeelding van de leidingen

[Achterkant pipleiding]

- Trek de leidingen en de afvoerslang en bevestig ze met plakband.

Wanneer de kabel wordt aangesloten na de installatie van de binnenunit

1. Steek de kabel van buitenaf door de linkse kant van het gat in de muur waar de leiding reeds doorheen steekt.
2. Trek de kabel aan de voorkant uit en sluit de kabel aan om een circuit te maken.

Wanneer de kabel wordt aangesloten voor installatie van de binnenunit

- Steek de kabel via de achterkant van de unit door en trek de kabel aan de voorkant uit
- Draai de schroeven los en steek de kabeleinden in het terminal blok, en draai de schroeven vast.
- Trek de kabel voorzichtig naar buiten om te verzekeren dat de kabel is vastgezet.
- Na het aansluiten van de kabel: druk de aangesloten kabels samen met de draadklem erop.

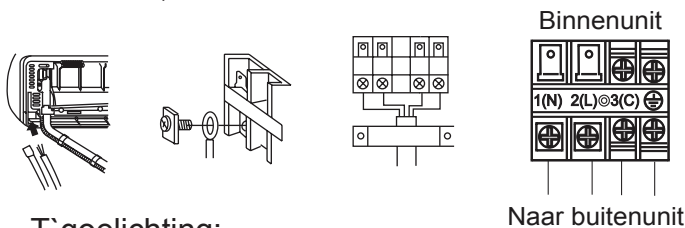

Naar buitenunit

T`oelichting:

Bij het aansluiten van de kabel: controleer het terminal nummer van de binnen- en buitenunits voorzichtig. Indien de bedrading niet juist is, kan de werking niet worden uitgevoerd en kunnen defecten worden veroorzaakt.

Aansluiten van de bedrading	4G1.0mm ²
-----------------------------	----------------------

1. Als het netsnoer beschadigd is, moet het vervangen worden door de fabrikant, zijn service agent of een vergelijkbare gekwalificeerde persoon. Het type van de aansluitdraad is H07RN-F.
2. Als de zekering op de printplaat gebroken is: vervang ze met een van type T.3.15A / 250VAC (binnen).
3. De bedradingmethode moet in overeenstemming zijn met lokale normen voor bedrading.
4. Na de installatie moet de stekker gemakkelijk bereikt kunnen worden.
5. Een stroomonderbreker moeten in vaste bedrading worden opgenomen. De stroomonderbreker moet een alpolige netschakelaar zijn met een contactopening van tenminste 3mm.

5 Stroombron Monatge

- De stroomgroep moet exclusief voor de airconditioner gebruikt worden.
- Plaats een aardlekschakelaar in het geval dat de airconditioner op een vochtige plek wordt geïnstalleerd.
- Plaats zo veel mogelijk een stroomonderbreker ook voor installatie op andere plekken.

6 Snijden en Flare bewerking

- Leidingen worden buissnijder gesneden en de bramen moeten verwijderd worden.
- Na het plaatsen van de Flare moer wordt de Flare verdinging gemaakt.

Flare gereedschap voor R32	Conventioneel Flare gereedschap	
Koppeling-type	Koppeling-type(Star type)	Vleugelmoer type (Imperial-type)
A 0~0.5mm	1.0~1.5mm	1.5~2.0mm

Flare gereedschap mal

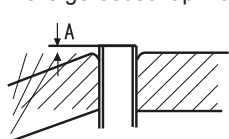

1. Snijd leiding
2. Verwijder de bramen
3. Plaats de Flare moer
4. Tromp de leiding op

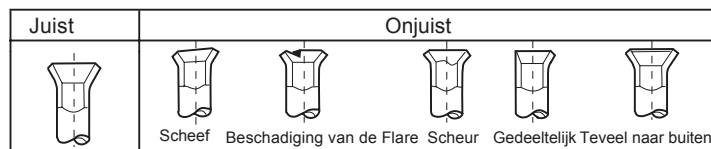

7 Waterafvoer

- Installeer de afvoerslang naar beneden gericht.
- Installeer de afvoerslang niet op de hieronder getoonde manieren.

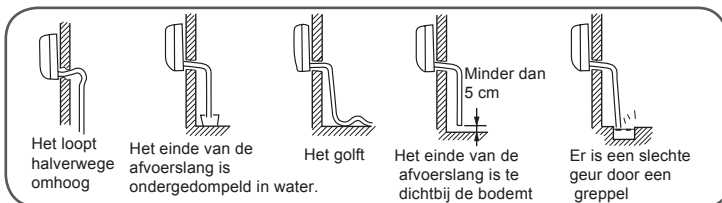

- Laat water door de leiding stromen om te controleren dat het met zekerheid naar buiten wordt afgevoerd.
- In het geval dat de bijgevoegde afvoerslang door de kamer loopt moet deze met isolatiemateriaal worden omgewikkeld.

8 Waterafvoer

code indicatie	Probleembeschrijving	Analyse en diagnose
E1	Kamertemperatuur sensor storing	Defecte connectoraansluiting; Defecte thermistor; Defecte P C B;
E2	warmte-uitwisseling sensor storing	
E4	Binnen EEPROM fout	Defecte EEPROM gegevens; Defecte EEPROM; Defecte PCB;
E7	Communicatiefout tussen de binnen- en buitenunit	Binneunit-buitenunit signaaltransmissie storing te wijten aan een bedradingfout; Defecte PCB;
E14	Binnen ventilatormotor defect	De werking stopt vanwege het breken van de draad in de ventilatormotor; De werking is stilgelegd als gevolg van het breken van het geleidesnoer van de ventilator; Detectie fout te wijten aan defecte binneunit PCB;

9 Installatie controleren en het proefdraaien

■ Gelieve aan klanten uit te leggen hoe ze deze handleiding dienen te gebruiken.







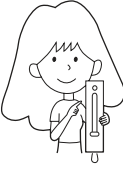
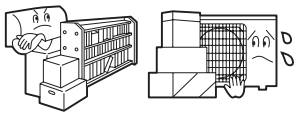

Te controleren punten voor det proefdraaien

Zet ✓ in het vakje

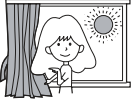
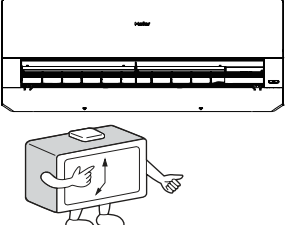

- Gaslekkage van de leidingsverbinding?
- Isolatie van de leidingsverbinding?
- Zijn de elektrische aansluitingen van de binnen- en buitenunit stevig op het patchpaneel aangesloten?
- Zijn de elektrische bedradingen van de binnen- en buitenunit stevig vastgezet ?
- Is de afvoerslang veilig uitgevoerd?
- Is de aardingskabel stevig gefixeerd?
- Is de binneunit veilig gefixeerd?
- Voldoet de voedingsspanning aan de elektrische voorschriften?
- Is er enig lawaai?
- Schijnt de lamp normaal?
- Zijn koeling en verwarming (in geval van warmtepomp) normaal uitgevoerd?
- Werkt de binne thermostat normaal?

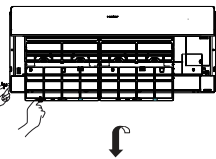
Onderhoud

Voor Smart Gebruik de airconditioner

<p>Stel de juiste kamertemperatuur in</p>  <p>Juiste temperatuur</p>	<p>Blokkeer de luchtinlaat en luchtuitlaat niet</p> 	<p>Afstandsbediening</p>  <p>Gebruik geen water. Veeg de afstandsbediening af met een droge doek. Gebruik geen glasreiniger of chemische doek</p>	<p>Binnenunit lichaam</p>  <p>Veeg de airconditioner af met behulp van een zachte en droge doek. Voor ernstige vlekken: gebruik een schoonmaakmiddel dat met neutraal water verdund is. Wring de doek uit voor dat u het reinigingsmiddel volledig wegveegt.</p>
<p>Doe de ramen en deuren dicht tijdens het bedrijf</p>  <p>Tijdens koelingsbedrijf: voorkom binnendringen van direct zonlicht door gordijn of jaloezie</p>	<p>Gebruik de timer effectief</p> 	<p>Gebruik geen van de volgende voorwerpen voor het reinigen</p>  <p>Nie ró b Do czyszczenia urządzenia należy używać środków chemicznych lub ściereczek nasączonych środkami chemicznymi Nie używaj benzenu, rozcieńczalników do farb, proszek do polerowania lub inne rozpuszczalniki do czyszczenia urządzenia. Mogą one spowodować pęknięcie lub odkształcenie plastikowej powłoki.</p>  <p>Heet water boven 400C (1040F) kan tot een verkleuring of vervorming leiden.</p>	
<p>Als het apparaat lange tijd niet gebruikt wordt, schakel dan de hoofdschakelaar uit.</p>  <p>OFF</p>	<p>Gebruik de lamellen effectief</p> 	<p>Luchtfilter reinigen</p> <ol style="list-style-type: none"> 1 Open het inlaatrooster door het naar boven te trekken. 2 Verwijder het luchtfilter Druk het lipje in het midden van het luchtfilter voorzichtig omhoog totdat het luchtfilter vrij komt van de vasthoudgroef en neem het benedenwaarts uit. 3 Reinig het luchtfilter Gebruik een stofzuiger om stof te verwijderen of was het luchtfilter met water. Droog het luchtfilter volledig in de schaduw. 4 Bevestig het luchtfilter Zet het luchtfilter juist op zijn plaats terug zodat de "FRONT" indicatie naar de voorkant wijst. Zorg ervoor dat het luchtfilter volledig achter de vasthoudgroef bevestigd wordt. Indien de rechter en linker luchtfilters niet goed zijn bevestigd, kan dat tot defecten leiden. 5 Sluit het inlaatrooster   <p>Eens in de twee weken</p>	

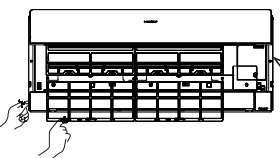
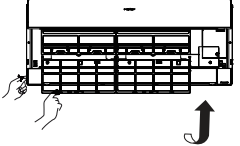
Vervanging de Luchtreinigingsfilter

<ol style="list-style-type: none"> 1. Open het inlaatrooster Zet het inlaatrooster vast met een klein gereedschap dat rooster-ondersteuning heet, dat zich aan de rechterkant van de indoorunit bevindt. 2. Maak het standaard luchtfilter los Druk het lipje in het midden van het luchtfilter voorzichtig een beetje omhoog en trek het dan naar beneden uit   <p>Demontage van oud luchtreinigingsfilter</p>	<ol style="list-style-type: none"> 4. Installeer het standaard luchtfilter (essentieel installatie) <p>LET OP: De witte kant van het fotokatalytisch luchtreinigingsfilter wijst naar buiten terwijl de zwarte kant naar de unit wijst. De groene kant van het bacteriedodende luchtreinigingsfilter wijst naar buiten terwijl de witte kant naar de unit wijst.</p> 
<ol style="list-style-type: none"> 3. Installeer het luchtreinigingsfilter Zet het luchtreinigingsfilter in de rechter en linker luchtfilter frames. 	<ol style="list-style-type: none"> 5. Sluit het inlaatrooster Sluit het rooster <p>OPMERKING:</p> <ul style="list-style-type: none"> • Het fotokatalytisch luchtreinigingsfilter wordt regelmatig gesolariseerd. Normaal gezin zal het elke 6 maanden worden gesolariseerd. • Het bacteriedodende luchtreinigingsfilter kan een lange tijd worden gebruikt en er is geen behoefte aan vervanging. Tijdens het gebruik ervan moet u regelmatig het stof op het filter verwijderen met een stofzuiger of door zacht borstelen, anders zullen de prestaties van het filter worden beïnvloed. • Wanneer u het bacteriedodende luchtreinigingsfilter niet meer gebruikt, bewaar het dan op een koele en droge plek, zonder direct zonneschijn, anders reduceert de steriliserende werking.

Waarschuwingen

⚠ WAARSCHUWING

Neem contact op met de Verkoop / Service-winkel voor de installatie.
 Probeer niet om de airconditioner zelf te installeren, omdat onjuiste installatie tot stroomschokken, brand en waterlekage kan leiden.

⚠ WAARSCHUWING

Wanneer enig abnormaliteit wordt opgemerkt zoals een verbrande geur, stop dan het bedrijf onmiddellijk met de bedieningsknop en neem contact op met de verkoop winkel.

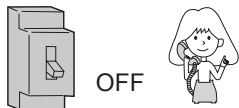

OFF

!
STRIKTE
HANDHAVING

Gebruik een exclusieve stroomgroep met een stroomonderbreker

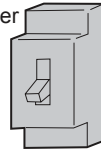

Controleer de installatie van de afvoerslang of deze juist en veilig is

!
STRIKTE
HANDHAVING

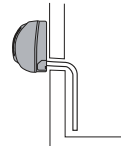

Sluit het netsnoer volledig aan de uitlaat



!
STRIKTE
HANDHAVING

Gebruik de juiste spanning



!
STRIKTE
HANDHAVING

1. Gebruik geen voedingskabel die verlengd of verbonden is.
 2. Installeer de unit niet op een plek waar mogelijk een lekkage van een ontvlambaar gas ontstaat.
 3. Stel de unit niet bloot aan waterdamp of olie stoom.

⊘
VERBODEN

Gebruik geen gebundeld netsnoer.

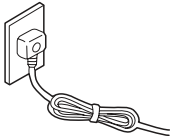

⊘
VERBODEN

Zorg ervoor dat het netsnoer niet beschadigd wordt.

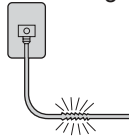

⊘
VERBODEN

Steek geen voorwerpen in de luchtinlaat of luchtuitlaat.

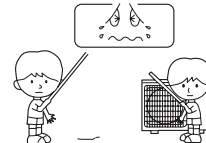

⊘
VERBODEN

Start of stop het bedrijf van de unit niet door het uittrekken van het netsnoer enzovoort.

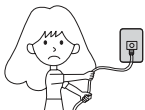

⊘
VERBODEN

Richt de luchtstroom niet direct naar mensen, vooral niet op zuigelingen of bejaarden.



⊘
VERBODEN

Probeer de unit niet zelf te repareren of te reconstrueren.

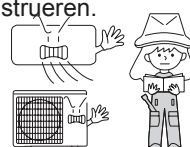

Sluit de aardingskabel aan.

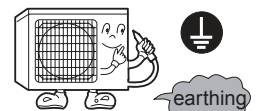

⏚
earthing

⚠ VOORZICHTIG

Gebruik de unit niet voor voedselopslag, kunstwerken, precisie apparatuur, fokkerij en teelt.

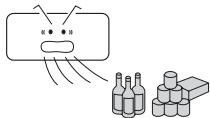

⊘
VERBODEN

Neem af en toe verse lucht in het bijzonder wanneer er gelijktijdig een gasapparaat functioneert.

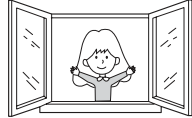

!
STRIKTE
HANDHAVING

Bedien de schakelaar niet met natte handen.

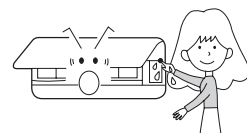

⊘
VERBODEN

Installeer de unit niet in buurt van een haard of ander verwarmingstoestel.

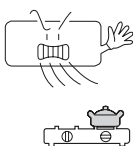

⊘
VERBODEN

Controleer of de montagestand goed is.

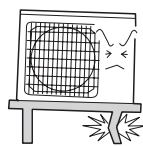

⊘
VERBODEN

Giet voor het reinigen geen water op de unit.

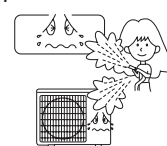

⊘
VERBODEN

Zet geen dieren of planten in de luchtstroom

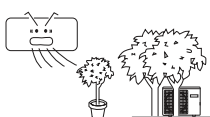

⊘
VERBODEN

Zet geen voorwerpen op de unit en klim er niet op.

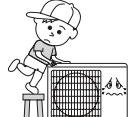

⊘
VERBODEN





Zet geen vaas of waterreservoir op de unit.

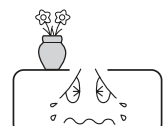

⊘
VERBODEN



Voordat het verzoek om service, Controleer de volgende eerste

	Problemen	Oorzaak of controlepunten
Normale prestatie inspectie	Het systeem herstart niet meteen 	<ul style="list-style-type: none"> Nadat de unit gestopt is, zal ze niet meteen opnieuw opstarten totdat 3 minuten verstreken zijn om het systeem zodoende te beschermen. Wanneer de stekker was uitgetrokken en opnieuw aangesloten is, zal de beveiligingsschakeling 3 functioneren minuten om de airconditioner te beschermen.
	Ruis hoorbaar 	<ul style="list-style-type: none"> Tijdens de werking van de unit of in de stop toestand, kan een zwiepend of gorgelend geluid gehoord worden. Na de eerste 2-3 minuten na het opstarten van de unit, is dit geluid meer merkbaar. (It geluid wordt gegenereerd door het koelmiddel in het systeem.) Tijdens de werking van de unit kan een krakend geluid worden gehoord. Dit geluid wordt gegenereerd door expanderen of inkrimping van de omhulsels als gevolg van temperatuurveranderingen. Indien er een hard lawaai van de luchtstroom tijdens de werking van de unit komt, kan het luchtfilter te vuil zijn.
	Vreemde geuren worden opgemerkt.	De oorzaak is dat het systeem de geuren van de binnenlucht zoals de geur van meubels, verf en sigaretten circuleert.
	Er wordt mist of stoom uitgeblazen. 	Tijdens de COOL of DRY operatie kan de binnenunit mist uitblazen. Dez wordt gegenereerd door de plotselinge afkoeling van de binnenlucht.
	In de drogen modus kan de ventilatorsnelheid niet worden veranderd.	In de DROGEN modus, wanneer de kamertemperatuur lager wordt dan de temperatuur instelling + 2 ° C, zal de unit met tussenpozen draaien bij een lage snelheid, ongeacht de FAN instelling.
Nogmaals controleren		<ul style="list-style-type: none"> Is de stekker aangesloten? Is er een stroomstoring? Is de zekering uitgeschakeld?
	Slechte koeling 	<ul style="list-style-type: none"> Is het luchtfilter vuil? Normaal gesproken zou het in elke 15 dagen moeten worden schoongemaakt. Zijn er obstakels voor de inlaat en uitlaat? Is de temperatuur juist ingesteld? Zijn deuren of ramen open? Is er direct zonlicht door het raam tijdens het koelen? (doe gordijn dicht) Zijn er teveel warmte bronnen of te veel mensen in de ruimte gedurende het koelen?

- Blokkeer of bedek het ventilatierooster van de airconditioner niet. Steek geen vinger of andere voorwerpen in de luchtinlaat/luchtuitlet en zwenkklap.
 - Dit apparaat is niet bedoeld voor gebruik door personen (inclusief kinderen) met met beperkte fysieke, sensorische of geestelijke capaciteiten of gebrek aan ervaring en kennis tenzij ze onder toezicht staan of met de instructie over het gebruik van het apparaat op een veilige manier zijn bekendgemaakt. Kinderen moeten onder toezicht staan om ervoor te zorgen dat ze niet met het apparaat spelen.
- Specificaties
- Het koelcircuit is lek vrij.
- De machine is geschikt voor volgende situaties
- Het omgevingstemperatuurbereik voor de toepassing:

Koeling	Binnen	Maximum:D.B/W.B 35°C/24°C Minimum:D.B/W.B 21°C/15°C
	Buiten	Maximum:D.B/W.B 43°C/26°C Minimum: D.B -20°C
Verwarming	Binnen	Maximum:D.B 27°C Minimum: D.B 10°C
	Buiten	Maximum:D.B/W.B 24°C/18°C Minimum:D.B -20°C

- Als het netsnoer beschadigd is, moet het worden vervangen door de fabrikant of zijn service agent of een soortgelijke gekwalificeerd persoon.
- Als de zekering op de printplaat van de binnenunit is gebroken, vervang ze dan met een zekering van type T.3.15A / 250V . Als de zekering van de buitenunit is gebroken, vervang ze dan met een zekering van type T.25A / 250V.
- De bedradingsmethode moet in overeenstemming zijn met lokale normen voor bedrading.
- Na de installatie moet de stekker gemakkelijk bereikt kunnen worden.
- De gebruikte accu moet goed worden afgevoerd.
- Het apparaat is niet bedoeld voor gebruik door jonge kinderen of zieke personen zonder toezicht.
- Jonge kinderen moeten onder toezicht staan om ervoor te zorgen dat ze niet met het apparaat spelen.
- Gebruik de juiste stekker die aan het netsnoer past.
- De stekker en de aansluitkabel moeten de vereiste lokale attest hebben.
- Om de units te beschermen: zet eerst de airconditioner uit en ten minste 30 seconden later schakelt u pas de stroom uit.

Adres: Haier Industrial Park, Haier Road, Hi-Technology Zone, Qingdao City, Shandong Province, P.R. China

Contacten: TEL +86-532-8893-7937

Website: www.haierhvac.eu

此框内由厂家印说明书专用号一维码（厂家生成），宽51*高12mm。此绿框仅用于定位，实际印刷时删掉。

0011525635